

beurer

UB 90 UB 100

UB 100

UB 90



- | | |
|--|---|
| (D) Wärme-Unterbett
Gebrauchsanleitung | (I) Coprimaterasso termico
Istruzioni per l'uso |
| (GB) Electric underblanket
Instruction for Use | (TR) Isitmalı Yatak Altı
Kullanma Talimatı |
| (F) Chauffe-matelas
Mode d'emploi | (RUS) Электрическая простыня
Инструкция по применению |
| (E) Cubrecolchón eléctrico
Instrucciones para el uso | (PL) Koc/wkład rozgrzewający
Instrukcja obsługi |

**Inhaltsverzeichnis • Table of content • Sommaire • Índice • Sommario
• İçindekiler • Оглавление • Spis treści**

D	Deutsch	Seite	4-9
GB	English	Page	10-15
F	Français	Page	15-20
E	Español	Página	20-26
I	Italiano	Pagina	26-31
TR	Türkçe	Sayfa	32-37
RUS	Русский	Стр	37-43
PL	Polski	Strona	43-48

**Zeichenerklärung Etikett • Label legend • Légende de l'étiquette
• Explicación de los símbolos de la etiqueta • Spiegazione dei simboli
sull'etichetta • Şekillerin Açıklamaları Etiketi • Объяснение условных
знаков на этикетке • objaśnienie oznaczeń etykiety**



Anweisungen lesen!
Read instructions!
Lire les consignes !
¡Lea las instrucciones!

Leggere le istruzioni!
Talimatları okuyun!
Прочестъ инструкцию!
Przeczytaj instrukcje!



Nicht gefaltet oder zusammen
geschoben gebrauchen!
Do not use when folded or creased!
Ne pas utiliser plié ou comprimé !
No utilizar estando plegado o
arrugado!
Non utilizzare ripiegato né accar-
tociato!

Katlanmış veya kırıştırılmış olarak
kullanmayınız!
Не использовать в сложенном или
не расправленном состоянии!
Nie używać po sfaldowaniu lub po
zsunięciu!



Keine Nadeln hineinstechen!
Do not pierce with needles!
Ne pas enfoncer une aiguille !
No pinchar con agujas!

Non perforare con aghi!
İğne batırmayınız!
Не втыкать иголки!
Nie wbijać igieł!



Die bei diesem Gerät eingesetzten Textilien erfüllen die hohen human-ökologischen Anforderungen des Öko-Tex Standards 100, wie durch das Forschungsinstitut Hohenstein nachgewiesen.

The textiles used for this device meet the stringent human ecological requirements of Oeko Tex Standard 100, as verified by Hohenstein Research Institute.

Les textiles employés sur cet appareil ont subi le contrôle des matières indésirables du point de vue de l'écologie humaine et ont reçu le label Öko-Tex Standards 100, certifié par l'institut de recherche Hohenstein.

Los textiles utilizados en el presente aparato cumplen con los estrictos requerimientos humanoecológicos de las normas Ecotest 100, hecho comprobado por el Instituto de Investigación de Hohenstein.

I tessuti utilizzati in questo apparecchio soddisfano le esigenze umano-ecologiche di Öko-Tex Standard 100 come certificato dall'istituto di ricerca Hohenstein.

Bu cihazda kullanılanımyıp tekstiller, Hohenstein Araptyrma Enstitüsü tarafından kanıtlandyöy gibi, Öko-Tex standarty 100 dahilinde talep edilen insanlar için geçerli ekolojik taleplere uygundur.

Использованные в этом приборе ткани соответствуют высоким требованиям стандарта Öko-Tex 100, что подтверждено Исследовательским институтом Хохенштайн.

Zastosowane w tym urządzeniu tekstylia spełniają wysokie wymagania ekologiczne Standardu 100 tekstyliów ekologicznych, jak zostało to potwierdzone przez Instytut Badawczy Hohenstein.

Sehr geehrte Kundin, sehr geehrter Kunde,

wir freuen uns, dass Sie sich für ein Produkt unseres Sortiments entschieden haben. Unser Name steht für hochwertige und eingehend geprüfte Qualitätsprodukte aus den Bereichen Wärme, Blutdruck, Körpertemperatur, Gewicht, Sanfte Therapie, Massage und Luft. Bitte lesen Sie diese Gebrauchsanweisung aufmerksam durch, bewahren Sie sie für den späteren Gebrauch auf, machen Sie sie anderen Benutzern zugänglich und beachten Sie die Hinweise.

Mit freundlicher Empfehlung
Ihr Beurer-Team

Lieferumfang: 1 Wärme-Unterbett, 1 Schalter, 1 Gebrauchsanleitung

- 1 Schalter
- 2 Display
- 3 Taste zur Einstellung der Temperatur für die Körperzone
- 4 Taste zur Einstellung der automatischen Abschaltzeit
- 5 Taste zur Einstellung der Temperatur für die Fußzone
- 6 EIN-/AUS-Schalter
- 7 Taste zur Darstellung der kWh
- 8 Steckkupplung
- 9 Schlitz im Seitenteil

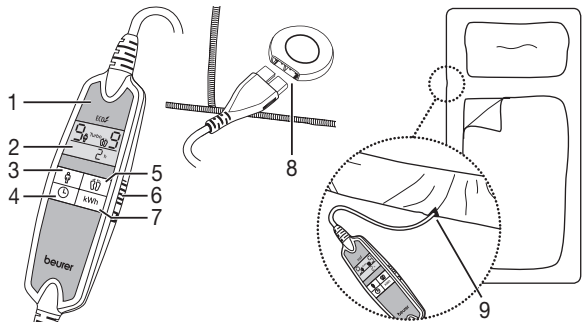

1. Wichtige Sicherheitshinweise – sorgfältig lesen und für den späteren Gebrauch aufbewahren

Ein Nichtbeachten der nachfolgenden Hinweise kann Personen- oder Sachschäden (elektrischer Schlag, Hautverbrennung, Brand) verursachen. Die folgenden Sicherheits- und Gefahrenhinweise dienen nicht nur zum Schutz Ihrer Gesundheit bzw. der Gesundheit Dritter, sondern auch zum Schutz des Produktes. Beachten Sie daher diese Sicherheitshinweise und übergeben Sie diese Anleitung bei Weitergabe des Artikels.

- Benutzen Sie dieses Wärme-Unterbett nur zu dem in dieser Gebrauchsanleitung beschriebenen Zweck.
- Dieses Wärme-Unterbett ist nicht für den Gebrauch in Krankenhäusern bestimmt.
- Dieses Gerät ist nicht dafür bestimmt, durch Personen (einschließlich Kinder) mit eingeschränkten physischen, sensorischen oder geistigen Fähigkeiten oder mangels Erfahrung

und/oder Wissen benutzt zu werden, es sei denn, sie werden durch eine für ihre Sicherheit zuständige Person beaufsichtigt.

- Dieses Wärme-Unterbett nicht bei Hilflosen, Kleinkindern und wärmeunempfindlichen Personen verwenden.
- Die von diesem elektrischen Wärme-Unterbett ausgehenden elektrischen und magnetischen Felder können unter Umständen die Funktion Ihres Herzschrittmachers stören. Sie liegen jedoch weit unter den Grenzwerten: elektrische Feldstärke: max. 5000 V/m, magnetische Feldstärke: max. 80 A/m, magnetische Flussdichte: max. 0,1 Milli-Tesla. Bitte befragen Sie deshalb Ihren Arzt und den Hersteller Ihres Herzschrittmachers vor der Benutzung dieses Wärme-Unterbettes.
- Dieses Wärme-Unterbett
 - nur an die auf dem Gerät angegebene Spannung anschließen,
 - dieses Wärme-Unterbett darf nur in Verbindung mit dem auf dem Gerät (Etikett) angegebenen Schalter betrieben werden,
 - nicht im gefalteten oder zusammengeschobenen Zustand einschalten,
 - nicht im Bett einschlagen oder um die Matratze legen,
 - nicht einklemmen (besonders bei verstellbaren Betten oder geteilten Matratzen),
 - nicht scharf knicken,
 - nicht bei Tieren verwenden,
 - nicht in feuchtem Zustand benutzen.
- Während dieses Wärme-Unterbett eingeschaltet ist, darf
 - kein Gegenstand (z. B. Koffer oder Wäschekorb) daraufgelegt werden,
 - keine Wärmequelle wie Bettflasche, Heizkissen oder ähnliches daraufgelegt werden.
- Die elektronischen Bauteile im Schalter des Wärme-Unterbettes führen beim Gebrauch zu einer leichten Erwärmung des Schalters. Der Schalter darf deshalb nicht abgedeckt sein oder auf dem Wärme-Unterbett liegen, wenn es betrieben wird.
- Nicht an den Leitungen ziehen, drehen oder sie scharf knicken.
- Keine Nadeln oder spitzen Gegenstände in dieses Wärme-Unterbett hineinstecken.
- Dieses Wärme-Unterbett darf nicht von Kindern benutzt werden, es sei denn, der Schalter ist von einem Elternteil oder einer Aufsichtsperson voreingestellt worden oder das Kind ist ausreichend eingewiesen worden, wie es dieses Wärme-Unterbett sicher betreibt.
- Kinder sollten beaufsichtigt werden, um sicherzustellen, dass sie nicht mit dem Wärme-Unterbett spielen.
- Dieses Wärme-Unterbett ist häufig dahingehend zu prüfen, ob es Anzeichen von Abnutzung oder Beschädigung zeigt. Falls solche Anzeichen vorhanden sind oder falls dieses Wärme-Unterbett unsachgemäß benutzt worden ist, muss es vor erneuter Benutzung zum Hersteller oder zum Händler gebracht werden.
- Wenn die Netzanschlussleitung dieses Wärmeunterbettes beschädigt ist, muss sie durch den Hersteller oder seinen Kundendienst oder eine ähnlich qualifizierte Person ersetzt werden, um Gefährdungen zu vermeiden
- Reparaturen dürfen nur von Fachkräften oder in einer vom Hersteller anerkannten Reparaturwerkstatt durchgeführt werden, da Sonderwerkzeuge erforderlich sind. Durch unsachgemäße Reparaturen können erhebliche Gefahren für den Benutzer entstehen.
- Sollten Sie noch Fragen zur Anwendung unserer Geräte haben, so wenden Sie sich bitte an unseren Kundenservice.

2. Bestimmungsgemäße Verwendung

Dieses Wärme-Unterbett ist zur Erwärmung von Betten bestimmt. Dieses Wärme-Unterbett ist nicht für den Gebrauch in Krankenhäusern oder für den gewerblichen Einsatz bestimmt. Es dürfen insbesondere keine Säuglinge, Kleinkinder, wärmeunempfindliche oder hilflose Personen und keine Tiere erwärmt werden.

3. Bedienung

3.1 Sicherheit

Das Wärme-Unterbett ist mit dem SICHERHEITS-SYSTEM ausgestattet. Diese elektronische Sensortechnik verhindert eine Überhitzung des Wärme-Unterbettes auf seiner gesamten Fläche durch automatische Abschaltung im Fehlerfall. Erfolgt aufgrund eines Fehlerfalles eine automatische Abschaltung des Wärme-Unterbettes durch das Sicherheits-System, so leuchtet die Signallampe auch im eingeschalteten Zustand des Wärme-Unterbettes nicht mehr. Bitte beachten Sie, dass das Wärme-Unterbett nach einem Fehlerfall aus Gründen der Sicherheit nicht mehr betrieben werden kann und an die angegebene Service-Adresse eingeschendet werden muss.

3.2 Inbetriebnahme

Legen Sie das Wärme-Unterbett flach ausgebreitet auf Ihre Matratze, sodass sich die Steckkupplung ungefähr auf Schulterhöhe befindet (siehe Abbildung).

Sie können das Wärme-Unterbett beidseitig benutzen.

Achten Sie darauf, dass das Wärme-Unterbett immer flach ausgebreitet ist und sich im Gebrauch nicht zusammenschiebt oder Falten bildet. Kontrollieren Sie beim Bettenmachen seine Lage – das Wärme-Unterbett darf nur im flachen, ausgebreiteten Zustand eingeschaltet werden.

Schalten Sie das Wärme-Unterbett ca. 30 Minuten vor dem Zubettgehen ein und decken Sie es mit dem Oberbett ab. So vermeiden Sie ein Entweichen der Wärme.

Stellen Sie zuerst die höchste Temperaturstufe ein (Stufe 9). So erreichen Sie die schnellste Erwärmung.

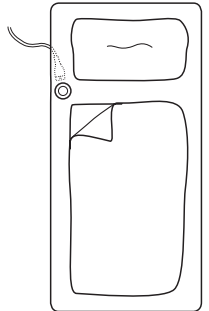

Zusatzhinweise UB 100

Der für den Kopf vorgesehene Bereich ist nicht beheizt.

Führen Sie den Stecker der Steckkupplung durch den Schlitz im Seitenteil [9] und verbinden Sie dann den Schalter mit dem Wärme-Unterbett, indem Sie die Steckkupplung [8] zusammenfügen (siehe Abbildung).

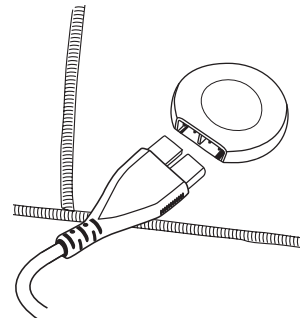
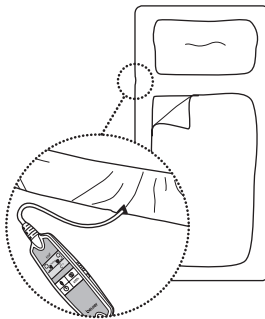

Ziehen Sie anschließend das Seitenteil wie ein Spannbettuch über die Seiten Ihrer Matratze. Das Wärme-Unterbett ist so konzipiert, dass es sowohl für Matratzen der Größe 90 x 200 cm als auch 100 x 200 cm passt. Falls die Länge der Leitung nicht ausreichen sollte, können Sie eine längere Zuleitung unter der Materialnummer 108.424 bei unserem angegebenen Kundenservice nachbestellen. Danach befestigen Sie Ihr Spannbettuch wie gewohnt so, dass sich das Wärme-Unterbett zwischen Ihrer Matratze und dem Spannbettuch befindet.

3.3 Einschalten

Schieben Sie den EIN-/AUS-Schalter [6] seitlich am Schalter [1] auf die Position EIN (1), um das Wärme-Unterbett einzuschalten.

Im eingeschalteten Zustand wird das Display [2] beleuchtet und zeigt zunächst für ca. 2 Sekunden alle Segmente an. Danach zeigt das Display die folgende Grundeinstellung an:

Temperaturstufe für die Körperzone: 0

Temperaturstufe für die Fußzone: 0

Automatische Abschaltzeit: 1 h (= 1 Stunde)

Hinweis: Damit die Beleuchtung des Displays nachts nicht stört, wird die Beleuchtungsstärke nach ca. 5 Sekunden reduziert.

3.4 Ausschalten

Schieben Sie den EIN-/AUS-Schalter am Schalter auf die Position AUS (0), um das Wärme-Unterbett auszuschalten. Im ausgeschalteten Zustand erlöschen die Beleuchtung und die Anzeige des Displays.

3.5 Temperatur einstellen

Drücken Sie die Taste zur Einstellung der Temperaturstufe für die Körperzone [3].

Drücken Sie die Taste zur Einstellung der Temperaturstufe für die Fußzone [5].

Stufe 0: aus

Stufe 1: minimale Wärme

Stufe 2–8: individuelle Wärme

Stufe 9: maximale Wärme

Hinweis: Schaltfolge der Temperaturstufen: 0–9–8–7–6–5–4–3–2–1–0–9 ...

Hinweis: Dieses Wärme-Unterbett verfügt über eine Schnellheizung, die zu einer schnelleren Erwärmung innerhalb der ersten 15 Minuten führt. Während dieser Zeit blinkt im Display das Wort „Turbo“.



Stellen Sie am Schalter zur Nutzung über mehrere Stunden die niedrigste Temperaturstufe (Stufe 1) für die Körperzone und die Fußzone ein.

Hinweis: Dieses Wärme-Unterbett verfügt über eine Sicherheits-Rückschaltautomatik. In den Temperaturstufen 9, 8 und 7 wird nach ca. 3 Stunden automatisch auf die Temperaturstufe 6 zurückgeschaltet.

3.6 Automatische Abschaltzeit wählen

Drücken Sie die Taste zur Einstellung der automatischen Abschaltzeit [4]. Sie können die automatische Abschaltzeit wahlweise auf 1, 2, 3, 4, ... oder 12 Stunden einstellen.



Hinweis: Schaltfolge der automatischen Abschaltzeit:

1 h–12 h–11 h–10 h–9 h 1 h–12 h–11 h ... (Zeit in Stunden).

Unter einer Stunde wird die verbleibende Zeit in Minuten angezeigt (z.B. 59 min.)

Das Wärme-Unterbett wird nach Ablauf der eingestellten Abschaltzeit automatisch ausgeschaltet.

Das Display zeigt anschließend Folgendes an:

Temperaturstufe für die Körperzone: 0

Temperaturstufe für die Fußzone: 0

Automatische Abschaltzeit: „0 min“ blinkt

Um das Wärme-Unterbett wieder einzuschalten, drücken Sie entweder die Taste zur Einstellung der Temperaturstufe für die Körperzone [3] und/oder für die Fußzone [5].

Wenn Sie das Wärme-Unterbett nach Ablauf der gewählten Abschaltzeit nicht mehr anwenden wollen, schieben Sie den EIN-/AUS-Schalter auf die Position AUS (0), um das Wärme-Unterbett auszuschalten.

3.7 ECO Control

Die Temperaturstufen 1, 2 und 3 sind besonders energiesparend. Sind diese Temperaturstufen gewählt, so erscheint im Display das „ECO“-Symbol.



3.8 kWh Anzeige

Durch Drücken der Taste „kWh“ [7] können Sie sich den aktuellen Stromverbrauch in kWh anzeigen lassen. Angezeigt wird der Stromverbrauch seit dem letzten Einschalten. Bedingt durch den geringen Stromverbrauch in den „ECO“-Temperaturstufen ändert sich der angezeigte Wert (Stromverbrauch in kWh) erst nach einiger Zeit. Sind beide Zonen auf 9 eingestellt, dauert es ca. 8 Minuten, bis die Anzeige von 0,00 kWh auf 0,01 kWh wechselt.

Hinweis: Ein gesundes Schlafklima erreichen Sie, indem Sie den Schlafraum kühl halten und Ihr Bett kurz vor dem Zubettgehen vorwärmen. Durch die geringeren Heizkosten für den Schlafraum ergibt sich ein weiterer Spareffekt.

3.9 Anti-Allergie-Temperaturstufe

Wissenswertes

In den letzten Jahren hat die Zahl der Menschen, die auf Hausstaub und Hausstaubmilben allergisch reagieren, drastisch zugenommen. Typisch für diese Allergieform sind gereizte Augen, Niesattacken, Hustenanfälle und Atemnot in den frühen Morgenstunden. Ausgelöst werden diese Reaktionen durch die Eiweißstoffe im Kot der Hausstaubmilbe. Milben sind in feucht-warmem Mikroklima, wie es oft in Betten vorherrscht, praktisch allgegenwärtig. Sie ernähren sich vorwiegend von menschlichen Hautschuppen und Schimmelpilzen und finden sich in jedem Haushalt. Selbst bei regelmäßiger und gründlicher Reinigung sammeln sich kontinuierlich Staub- und Hautpartikel an.

Mit der Anti-Allergie-Temperaturstufe können Sie die Milbenpopulation gezielt bekämpfen und für ein trockenes schimmelfreies Bettklima sorgen.

Stellen Sie dazu die Temperatur der Körper- und Fußzone auf Stufe 9 und die automatische Abschaltzeit auf 12 Stunden ein. Im Display wird „Anti-Allergy“ angezeigt.

Um ein Entweichen der Wärme zu vermeiden, muss das Wärme-Unterbett bei diesem Vorgang vollständig mit der Zudecke abgedeckt sein.

Dieser Vorgang trocknet Ihre Matratze und schafft somit an der Matratzen-Oberfläche ein „milbenfeindliches“ Mikroklima. Wir empfehlen eine regelmäßige Anwendung der Anti-Allergie-Temperaturstufe. Idealerweise sollte das Wärme-Unterbett über die vollen 12 Stunden betrieben werden.

4. Reinigung und Pflege

Ziehen Sie vor der Reinigung des Wärme-Unterbetts stets den Netzstecker aus der Steckdose und trennen Sie die Steckkupplung [8] und somit den Schalter [1] vom Wärme-Unterbett ab.

Der Schalter darf niemals in Wasser oder in andere Flüssigkeiten getaucht werden.

Verwenden Sie zur Reinigung des Wärme-Unterbetts und des Schalters ein trockenes fusselfreies Tuch. Verwenden Sie keine chemischen Reiniger oder Scheuermittel.

Kleinere Flecken können mit einem Tuch oder feuchten Schwamm und eventuell etwas flüssigem Feinwaschmittel entfernt werden.

Das Wärme-Unterbett ist maschinenwaschbar. Stellen Sie die Waschmaschine auf einen extra Schonwaschgang bei 30 °C ein (z.B. Wollwaschgang – geringe mechanische Beanspruchung, geringe Waschtrommel-Befüllung). Benutzen Sie ein Feinwaschmittel und dosieren Sie es nach Angaben des Herstellers.

Das Wärme-Unterbett darf nicht chemisch gereinigt, ausgewrungen, maschinell getrocknet, gemangelt oder gebügelt werden.

Das Wärme-Unterbett wird durch allzu häufiges Waschen mechanisch beansprucht. Das Wärme-Unterbett sollte deshalb während der gesamten Lebensdauer max. 5 Mal in einer Waschmaschine gewaschen werden.

Befestigen Sie das Wärme-Unterbett zum Trocknen nicht mit Wäscheklammern oder ähnlichem.

Schalten Sie das Wärme-Unterbett auf keinen Fall zum Trocknen ein.

Verbinden Sie den Schalter erst wieder mit dem Wärme-Unterbett, wenn die Steckkuppelung und das Wärme-Unterbett vollständig trocken sind.

5. Aufbewahrung

Lassen Sie das Wärme-Unterbett vor der Lagerung abkühlen.

Das Wärme-Unterbett darf nicht scharf geknickt werden.

Legen Sie während der Lagerung keine Gegenstände auf dem Wärme-Unterbett ab.

Lagern Sie das Wärme-Unterbett in der Originalverpackung in trockener Umgebung und ohne Beschwerung, wenn Sie es längere Zeit nicht verwenden.

6. Was tun bei Problemen

Problem	Ursache	Behebung
Display nicht beleuchtet/ keine Anzeige	Netzstecker ist nicht mit der Steckdose verbunden und/oder nicht eingeschaltet.	Netzstecker einstecken und Wärme-Unterbett einschalten.
	Abschaltung des Wärme-Unterbetts durch das Sicherheitssystem.	Wärme-Unterbett an den Kundenservice senden.
Anzeige „E1“	Schalter nicht korrekt mit dem Wärme-Unterbett verbunden.	1. Ausschalten 2. Steckkuppelung vollständig verbinden 3. Einschalten

7. Entsorgung

Bitte entsorgen Sie das Wärme-Unterbett gemäß der Elektro- und Elektronik-Altgeräte-Verordnung 2002/96/EC – WEEE (Waste Electrical and Electronic Equipment). Bei Rückfragen wenden Sie sich bitte an die für die Entsorgung zuständige kommunale Behörde.



8. Garantie

Wir leisten 5 Jahre Garantie für Material- und Fabrikationsfehler des Produktes. Die Garantie gilt nicht:

- im Falle von Schäden, die auf unsachgemäßem Gebrauch beruhen,
- für Verschleißteile,
- für Mängel, die dem Kunden bereits beim Kauf bekannt waren,
- bei Eigenverschulden des Kunden,
- bei Fremdeingriffen.

Die gesetzlichen Gewährleistungen des Kunden bleiben durch die Garantie unberührt. Für Geltendmachung eines Garantiefalles innerhalb der Garantiezeit ist durch den Kunden der Nachweis des Kaufes zu führen. Die Garantie ist innerhalb eines Zeitraumes von 5 Jahren ab Kaufdatum gegenüber der Beurer GmbH, Söflinger Straße 218, 89077 Ulm, Germany, geltend zu machen. Der Kunde hat im Garantiefall das Recht zur Reparatur der Ware bei unseren eigenen oder bei von uns autorisierten Werkstätten. Weitergehende Rechte werden dem Kunden (aufgrund der Garantie) nicht eingeräumt.

Dear Customer,

thank you for choosing one of our products. Our name stands for high-quality, thoroughly tested products for the applications in the areas of heat, weight, blood pressure, body temperature, pulse, gentle therapy, massage and air.

Please read these instructions for use carefully and keep them for later use, be sure to make them accessible to other users and observe the information they contain.

Best regards,
Your Beurer Team

Items included in the package: 1 Electric blanket, 1 switch, 1 operating instructions

- 1 Switch
- 2 Display
- 3 Button for adjusting the body area temperature
- 4 Button for setting the automatic switch-off time
- 5 Button for adjusting the foot area temperature
- 6 ON/OFF switch
- 7 Button for displaying the kWh
- 8 Plug-in coupling
- 9 Side section slot

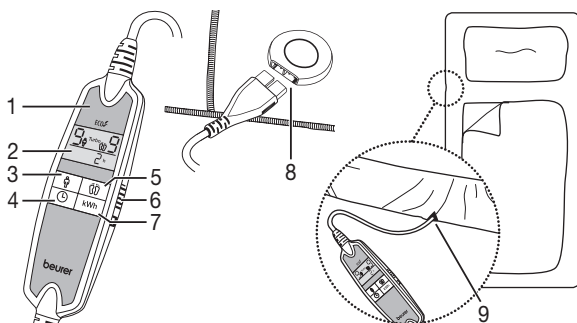

1. Important safety information – read carefully and keep for later use

Failure to observe the information provided below can lead to personal injury or material damage (electric shock, skin burns, fire). The following safety and hazard information not only serves to protect your health and the health of others, it also protects the product from damage. Therefore, observe this safety information and pass on these instructions together with the product.

- Only use this heated underblanket for the purpose described in these instructions.
- This heated underblanket is not intended for use in hospitals.
- This underblanket is not intended for use by persons (including children) with restricted physical, sensory or mental capabilities and/or by persons lacking the required understanding of the equipment and how it is used, unless they are supervised by a person who is responsible for their safety.
- Do not use this heated underblanket for helpless persons, small children or persons insensitive to heat.
- The electric and magnetic fields emitted by this electrical heated underblanket may possibly interfere with the operation of pacemakers. However, they are well below the permissible limits: electric field strength: maximum of 5,000 V/m, magnetic field strength: maximum of

80 A/m, magnetic flux density: maximum of 0.1 millitesla. Please therefore ask your doctor and the manufacturer of your pacemaker before using this product.

- This heated underblanket should
 - only be connected to the voltage specified on the appliance,
 - this heated underblanket should only be operated with the switch indicated on the device (label).
 - not be switched on if it is folded or compressed,
 - not be tucked into the bed or laid around the mattress,
 - never be wedged (especially with adjustable beds or divided mattresses),
 - never have any sharp creases,
 - never be used with animals,
 - never be used when damp.
- While this heated underblanket is switched on
 - never place any objects on it (e.g. suitcases or laundry basket),
 - never place any heat source on it, such as a hot water bottle, heating pad etc.
- When in use, the electronic components in the switch of the heated underblanket make the switch slightly warm. The switch should therefore never be covered or placed on the heated underblanket when it is in operation.
- Do not pull, twist or make any sharp kinks in the cables.
- Do not stick pins, needles or any sharp objects into this heated underblanket.
- This heated underblanket may not be used by children unless the switch has been preset by a parent or a supervisory person, or the child has been sufficiently instructed in how to use this heated underblanket safely.
- Children should be supervised to ensure that they do not use the heated underblanket as a toy.
- This heated underblanket must be checked frequently for signs of wear or damage. If there are such signs or if the heated underblanket has been used incorrectly, it must be taken to either the manufacturer or the dealer before further use.
- If the mains connection cable of this electric underblanket is damaged, it must be replaced by the manufacturer, its customer service department or a similarly qualified person to avoid any risk.
- Repairs may only be carried out by specially trained personnel or at an authorised repair workshop, as special tools are required. Incorrect repairs may cause considerable danger to the user.
- Should you still have questions on using our appliances, please contact our customer service.

2. Proper Use

This heated underblanket is designed for warming beds. It is not intended for use in hospitals or for commercial applications. In particular, it may not be used for infants, small children, persons insensitive to heat, helpless persons or animals.

3. Operation

3.1 Safety

This heated underblanket is equipped with the SAFETY SYSTEM. This electronic sensor technology prevents the entire surface of the heated underblanket from overheating by automatically switching off in the event of a fault. If the safety system switches off the heated underblanket automatically as a result of a fault, the temperature level display on the switch is no longer illuminated even when the heated underblanket is switched on. Please note that, after a fault has occurred, the heated underblanket can no longer be used for safety reasons and must be sent to the service address indicated.

3.2 Initial use

Lay the electric underblanket smoothed out on your mattress with the plug-in coupling roughly at shoulder level (see figure). The electric underblanket can be used on both sides.

Make sure that the electric underblanket is always smoothed out flat and does not crumple or form folds during use. When making the bed, check the position of the electric underblanket – it must only be switched on when it is flat and smoothed out. We recommend switching on the electric underblanket approx. 30 minutes before going to bed and covering it with the duvet in order to prevent heat loss.

Switch on the electric underblanket approx. 30 minutes before going to bed and lay the duvet on top. This will prevent the heat from being lost.

First select the highest temperature setting (level 9). This produces the fastest warming

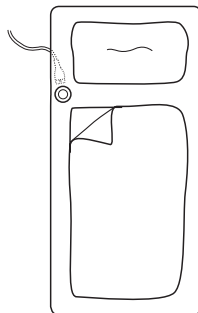

Additional information UB 100

The area intended for the head cannot be heated.

Guide the plug-in coupling plug through the slot on the side section [9] and then connect the switch to the electric underblanket by plugging together the plug-in coupling [8] (see figure).

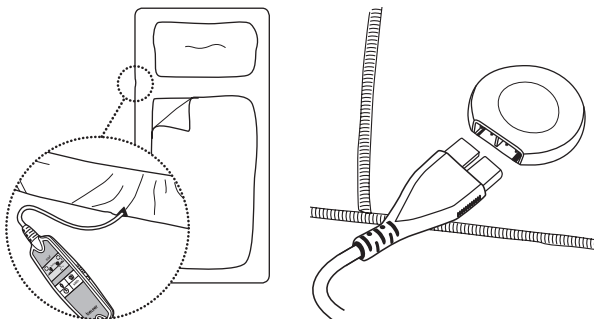

Then pull the side section over the sides of your mattress like a fitted sheet. The electric underblanket is designed to fit 90 x 200 cm as well as 100 x 200 cm mattresses. If the cable length is insufficient, you can order a longer power supply cord with the material number 108.424 from our specified Customer Service. Then fit your fitted sheet as usual with the electric underblanket positioned between your mattress and the fitted sheet.

3.3 Switching on

Slide the ON/OFF switch [6] sideways [1] to the ON (I) position to switch on the electric underblanket.

When switched on, the display [2] lights up and at first displays all the segments for approx. 2 seconds. After that, the following basic settings are displayed:

Temperature setting for body area: 0

Temperature setting for foot area: 0

Automatic switch-off time: 1 h (= 1 hour)

Note: The illuminance level drops after approx. 5 seconds so that your sleep is not disturbed during the night.

3.4 Switching off

Slide the ON/OFF switch to the OFF (0) position to switch off the electronic underblanket. When switched off, the illumination and the display are turned off.

3.5 Setting the temperature

Press the button [3] to select the temperature setting for the body area.

Press the button [5] to select the temperature setting for the foot area.

Level 0: off
Level 1: minimum heat
Level 2–8: individual heat
Level 9: minimum heat

Note: Switching sequence of the temperature settings: 0–9–8–7–6–5–4–3–2–1–0–9 ...

Note: This electric underblanket has a rapid heating function, allowing for faster warming in the first 15 minutes. During this time, “Turbo” flashes on the display.



If using the blanket for several hours, set the lowest temperature setting (level 1) for the body area and foot area.

Note: This electric underblanket features an automatic switch-back for safety purposes. Temperature settings 9, 8 and 7 are automatically switched to temperature setting 6 after 3 hours.

3.6 Selecting the automatic switch-off time

Press the button to set the automatic switch-off time [4]. You can set the automatic switch-off time as 1, 2, 3, 4, etc. or 12 hours.



Note: Switching sequence of the automatic switch-off time:

1 h–12 h–11 h–10 h–9 h etc. 1 h–12 h–11 h etc. (time in hours).

If the time remaining is under an hour it is shown in minutes (e.g. 59 min.)

The electric underblanket is automatically switched off once the set switch-off time has elapsed.

The following is then shown in the display:

Temperature setting for body area: 0

Temperature setting for foot area: 0

Automatic switch-off time: “0 min” flashes

To switch on the electric underblanket again, press either the button to set the temperature setting of the body area or of the foot area.

If you do not want to use the electric underblanket beyond the selected switch-off time, slide the ON/OFF switch to the OFF (0) position to switch off the electric underblanket.

3.7 ECO control

Temperature settings 1, 2 and 3 are particularly energy-efficient. If these temperature settings have been selected, the “ECO” symbol is shown in the display.



3.8 kWh display

Press the “kWh” [7] button to display the current power consumption in kWh. The power consumed since the last switch-on is displayed.

Due to the low power consumption in the “ECO” temperature settings, the displayed value (power consumption in kWh) takes a while to change. If both zones are set to temperature setting '9', it will take approx. 8 minutes for the display to change from 0.00 kWh to 0.01 kWh.

Note: A healthy sleeping environment can be achieved by keeping the bedroom cool and pre-heating your bed shortly before going to bed. Lower heating costs for the bedroom also create further cost savings.

3.9 Anti-allergy temperature setting

Useful information

In recent years, the number of people allergic to domestic dust has risen sharply. Typical symptoms of this allergy are irritated eyes, sneezing fits, coughing fits and shortness of breath in the early morning. These reactions are triggered by proteins in the excrement of the house dust mite. Mites are almost always present in warm and humid microclimates, as are often found in beds. They feed mainly on human skin scales and mildew and can be found in every house. Even with regular and thorough cleaning, dust and skin cells continuously build up.

With the anti-allergy temperature setting, you can fight back against the mite population and create a dry, mildew-free bed environment. For this, set the body and foot area temperatures to level 9 and the automatic switch-off time to 12 hours. “Anti-Allergy” is shown in the display. In order to prevent heat being lost, the electric underblanket must be completely covered by the duvet for this process.

This process dries out your mattress and thereby creates a hostile microclimate for the mites. We recommend regular use of the anti-allergy temperature setting. Ideally, the electric underblanket should be operated for the full 12 hours.

4. Cleaning and care

Before cleaning the electric underblanket always disconnect the mains plug from the socket and unplug the plug-in coupling [8] and thereby the switch [1] from the electric underblanket.

The switch must never be submerged in water or other liquids.

To clean the electric underblanket and switch, use a dry, lint-free cloth. Do not use any chemical or abrasive cleaning agents.

Small spots can be removed with a cloth or damp sponge and if necessary a little mild liquid detergent.

The electric underblanket is machine-washable. Set the washing machine to an extra-delicate wash cycle, at 30°C (for instance a wool cycle – low mechanical stress, washing machine drum filled to low level). Use a delicate laundry detergent and follow the manufacturer’s instructions.

Note that the electric underblanket must not be dry cleaned, wrung out, machine dried or ironed.

Note that the electric underblanket will suffer from too frequent washing. For its entire life, therefore, the electric underblanket should be washed not more than 5 times in a washing machine. Do not hang up the electric underblanket with clothes pegs or similar to dry it.

On no account switch on the electric underblanket to dry it. Only reconnect the switch to the electric underblanket after the plug connection and the electric underblanket are completely dry.

5. Storage

Allow the electric underblanket to cool down before storing it away.

The electric underblanket must not be folded sharply.

Do not place any items on top of the electric underblanket while it is stored away.

Store the electric underblanket in the original packing in a dry environment, ensuring it is not weighed down by additional items if it is not going to be used for a prolong period of time.

6 What if there are problems?

Problem	Cause	Solution
Display does not light up/no display.	The mains plug is not connected to the socket and/or not switched on.	Connect the mains plug and switch on the electric underblanket.
	The safety system switches off the electric underblanket.	Send the electric underblanket to customer service.
“E1” appears on the display.	The switch is not properly connected to the electric underblanket.	1. Switch off 2. Connect the plug-in coupling correctly 3. Switch on

7. Disposal

Please dispose of the heated underblanket in accordance with Directive 2002/96/EC on Waste Electrical and Electronic Equipment (WEEE). In case of queries, please contact the municipal authorities responsible for waste disposal in your area.



FRANÇAIS

Chère cliente, cher client,

nous sommes heureux que vous ayez choisi un produit de notre assortiment. Notre nom est synonyme de produits de qualité haut de gamme ayant subi des vérifications approfondies, ils trouvent leur application dans le domaine de la chaleur, du contrôle du poids, de la pression artérielle, de la mesure de température du corps et du poulx, des thérapies douces, des massages et de l'air. Lisez attentivement ce mode d'emploi, conservez-le pour un usage ultérieur, mettez-le à la disposition des autres utilisateurs et suivez les consignes.

Avec nos sentiments dévoués
Beurer et son équipe

Fourniture: 1 Chauffe-matelas, 1 interrupteur, 1 mode d'emploi

- 1 Interrupteur
- 2 Écran
- 3 Touche de réglage de la température pour la zone du corps
- 4 Touche de réglage du temps de coupure automatique
- 5 Touche de réglage de la température pour la zone des pieds
- 6 Touche MARCHÉ/ARRÊT
- 7 Touche d'affichage des kWh
- 8 Fiche secteur
- 9 Fente sur le côté

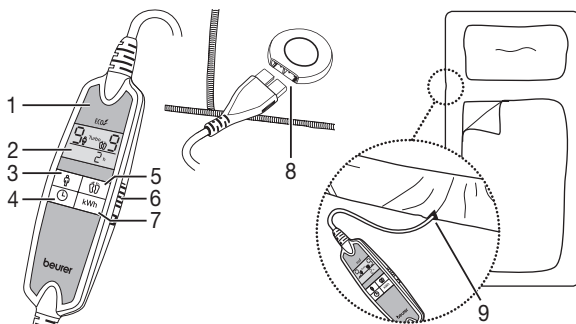

1. Remarques importantes de sécurité – à lire attentivement et à conserver pour un usage ultérieur

La non-observation des remarques suivantes peut causer des dommages personnels ou matériels (électrocution, brûlure, incendie). Les remarques suivantes relatives à la sécurité et aux risques ont pour but non seulement de protéger votre santé et celle des tiers mais aussi le produit. Il faut donc suivre ces remarques de sécurité et les joindre à l'article lors de sa transmission.

- Utilisez ce chauffe-matelas chauffant uniquement pour l'usage décrit dans ce mode d'emploi.
- Ce chauffe-matelas n'est pas conçu pour être utilisé dans les hôpitaux.

- Ce appareil n'est pas conçu pour être utilisé par des personnes (dont les enfants) présentant des capacités physiques, sensorielles ou mentales limitées, manquant d'expérience et/ou de connaissances, à moins que celles-ci ne soient sous la surveillance d'une personne responsable de leur sécurité ou leur ayant indiqué comment utiliser l'appareil.
- Ce chauffe-matelas ne doit pas être utilisé par les personnes dépendantes, les jeunes enfants ni les personnes insensibles à la chaleur.
- Les champs électriques et magnétiques produits par ce chauffe-matelas électrique peuvent dans certains cas conduire à un dysfonctionnement de votre stimulateur cardiaque. Cependant ils se situent largement au-dessous des valeurs limites : intensité du champ électrique : 5000 V/m max., intensité du champ magnétique : 80 A/m max., densité du flux magnétique : 0,1 milli-tesla max. Sur cette question, consultez votre médecin et le fabricant de votre stimulateur cardiaque avant de vous servir de ce chauffe-matelas.
- Conditions d'utilisation du chauffe-matelas :
 - brancher uniquement sur la tension du secteur indiquée sur l'appareil,
 - Ce chauffe-matelas ne doit être utilisé qu'en association avec le commutateur indiqué sur l'appareil (étiquette),
 - ne pas l'allumer quand il est plié ou qu'il n'est pas à plat,
 - ne pas le border sur le lit, ne pas l'étendre autour du matelas,
 - ne pas le coincer (surtout sur les lits à positions variables ou sur les matelas à éléments distincts),
 - ne pas le plier en cassant les angles,
 - ne pas l'utiliser sur les animaux,
 - ne pas l'utiliser quand il est humide.
- Pendant que le chauffe-matelas est allumé :
 - il ne faut pas y poser d'objet (valise ou panier à linge, par ex.),
 - il ne faut pas y poser de sources de chaleur, telles bouillotte, coussin chauffant ou autres.
- Les composants électroniques de l'interrupteur du chauffe-matelas causent un léger échauffement de l'interrupteur pendant le fonctionnement. L'interrupteur ne doit donc pas être recouvert ni se trouver sur le chauffe-matelas pendant son fonctionnement.
- Ne pas tirer sur les cordons électriques, ne pas les enrouler ni les plier en cassant les angles.
- Ne pas faire pénétrer d'aiguilles ni d'objets pointus dans le chauffe-matelas.
- Ce chauffe-matelas ne doit pas être utilisé par des enfants, à moins que l'interrupteur ait été réglé par les parents ou par une personne chargée de la surveillance ou que l'enfant ait été suffisamment instruit du mode d'utilisation de ce chauffe-matelas dans de bonnes conditions de sécurité.
- Surveiller les enfants afin de s'assurer qu'ils ne jouent pas avec l'appareil.
- Le chauffe-matelas doit être vérifié fréquemment afin de détecter s'il présente des signes d'usure ou d'endommagement. Si ces signes se manifestent ou que les cordons sont endommagés ou si le chauffe-matelas a été utilisé de manière non conforme, il doit être rapporté au fabricant ou au revendeur avant d'être réutilisé.
- Si le raccordement au réseau électrique de ce chauffe-matelas est endommagé, il doit être remplacé par le fabricant, son service client ou toute autre personne également qualifiée, afin d'empêcher les risques de mise en danger.
- Les réparations doivent être effectuées uniquement par du personnel qualifié ou par un atelier de réparation agréé par le fabricant, des outils spéciaux étant nécessaires. Les réparations non conformes peuvent présenter des risques sérieux pour l'utilisateur.
- Pour toute question sur l'utilisation de nos appareils, adressez-vous à notre service après-vente.

2. Utilisation conforme à sa destination

Ce chauffe-matelas est conçu pour chauffer les lits. Ce chauffe-matelas n'est pas prévu pour un emploi dans les hôpitaux ni pour un emploi commercial. En particulier, il ne doit être utilisé ni pour les nourrissons, ni les jeunes enfants, ni les personnes insensibles à la chaleur, ni les personnes dépendantes, ni les animaux.

3. Utilisation

3.1 Sécurité

Ce chauffe-matelas est équipé d'un SYSTEME DE SECURITE. Le capteur électronique empêche une surchauffe du chauffe-matelas sur l'ensemble de sa surface par arrêt automatique en cas de défaillance. Au cas où, suite à une défaillance, le système de sécurité arrête automatiquement le fonctionnement du chauffe-matelas, l'indicateur de température de l'interrupteur s'éteint même quand le chauffe-matelas est en marche. Pour des raisons de sécurité, attention de ne plus utiliser le chauffe-matelas après une défaillance ; il doit être envoyé à l'adresse de service après-vente indiquée.

3.2 Mise en service

Posez le chauffe-matelas étalé à plat sur votre matelas de manière à ce que la fiche secteur se trouve environ à hauteur de vos épaules (voir figure).

Vous pouvez utiliser le chauffe-matelas des deux côtés.

Assurez-vous que le chauffe-matelas soit toujours étalé à plat et ne se rassemble pas ou ne forme pas de plis pendant l'utilisation. Contrôlez son placement lorsque vous faites le lit ; le chauffe-matelas ne doit être allumé que s'il est étalé à plat. Nous vous recommandons d'allumer le chauffe-matelas env. 30 minutes avant de vous coucher et de le recouvrir avec le couvre-lit afin d'éviter que la chaleur ne s'échappe.

Allumez le chauffe-matelas env. 30 minutes avant d'aller au lit et recouvrez-le avec le couvre-lit. Vous éviterez ainsi que la chaleur ne s'échappe.

Réglez d'abord la température au niveau le plus haut (niveau 9). Vous obtiendrez ainsi le réchauffement le plus rapide.

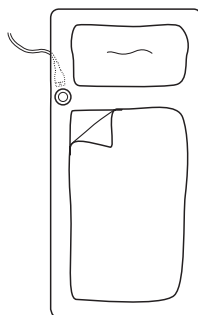

Remarques supplémentaires sur l'UB 100

La zone prévue pour la tête n'est pas chauffée.

Insérez la prise de la fiche secteur à travers la fente sur le côté [9] et connectez l'interrupteur au chauffe-matelas en connectant la fiche secteur [8] (voir figure).

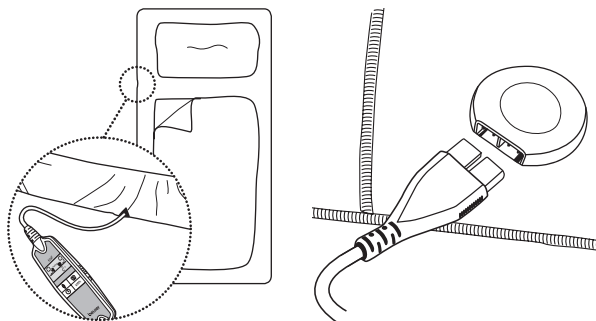

Étirez le chauffe-matelas comme un drap-housse et borde le matelas. Le chauffe-matelas est conçu pour s'adapter aux matelas de taille 90 x 200 cm et 100 x 200 cm. Au cas où le cordon électrique serait trop court, il vous est possible d'en commander un plus long à notre service après-vente mentionné en indiquant le numéro d'article 108.424. Fixez ensuite votre drap-housse comme d'habitude, de manière à ce que le chauffe-matelas se trouve entre votre matelas et le drap-housse.

3.3 Mise sous tension

Poussez le bouton MARCHE/ARRÊT [6] sur le côté de l'interrupteur [1] sur la position MARCHE (I) pour allumer le chauffe-matelas.

Lorsqu'il est allumé, l'écran [2] s'éclaire et affiche d'abord tous les segments pendant env. 2 secondes. Puis les réglages de base suivants s'affichent :

Niveau de température pour la zone du corps : 0

Niveau de température pour la zone des pieds : 0

Temps de coupure automatique : 1 h (= 1 heure)

Remarque : pour que l'éclairage de l'écran ne dérange pas la nuit, l'intensité lumineuse diminue après env. 5 secondes.

3.4 Éteindre

Poussez le bouton MARCHE/ARRÊT sur l'interrupteur en position ARRÊT (0) pour éteindre le chauffe-matelas. Lorsqu'il est éteint, l'éclairage et l'affichage de l'écran s'éteignent.

3.5 Régler la température

Appuyez sur la touche [3] afin de régler le niveau de température pour la zone du corps.

Appuyez sur la touche [5] afin de régler le niveau de température pour la zone des pieds.

Niveau 0 : éteint

Niveau 1 : chaleur minimale

Niveau 2–8 : chaleur personnalisée

Niveau 9 : chaleur maximale

Remarque : ordre de réglage des niveaux de température : 0–9–8–7–6–5–4–3–2–1–0–9 ...

Remarque : ce chauffe-matelas dispose d'un chauffage rapide permettant un chauffage plus rapide lors des 15 premières minutes. Pendant ce temps, le mot « Turbo » clignote à l'écran.



Pour une utilisation sur plusieurs heures, réglez le niveau de température le plus bas (niveau 1) sur l'interrupteur pour la zone du corps et des pieds.

Remarque : ce chauffe-matelas dispose d'une réinitialisation automatique de sécurité.

Lorsque vous êtes aux niveaux de température 9, 8 et 7, il se réinitialise automatiquement au niveau de température 6 après 3 heures.

3.6 Choisir le temps de coupure automatique

Appuyez sur la touche de réglage du temps de coupure automatique [4]. Vous pouvez régler le temps de coupure automatique sur 1, 2, 3, 4, ... ou 12 heures, au choix.



Remarque : ordre de réglage du temps de coupure automatique :

1 h–12 h–11 h–10 h–9 h 1 h–12 h–11 h ... (temps en heures)

En dessous d'une heure, le temps restant s'affiche en minutes (par ex. 59 min.).

Le chauffe-matelas s'arrête automatiquement après l'expiration du temps de coupure réglé.

L'écran affiche alors ce qui suit :

Niveau de température pour la zone du corps : 0

Niveau de température pour la zone des pieds : 0

Temps de coupure automatique : « 0 min » clignote

Afin de rallumer le chauffe-matelas, appuyez sur la touche de réglage du niveau de température pour la zone du corps et/ou la zone des pieds.

Si vous ne voulez plus utiliser le chauffe-matelas après l'expiration du temps de coupure sélectionné, poussez le bouton MARCHE/ARRÊT sur la position ARRÊT (0) afin d'éteindre le chauffe-matelas.

3.7 Commande ECO

Les niveaux de température 1, 2 et 3 consomment très peu d'énergie. Lorsque vous choisissez ces niveaux de température, le symbole « ECO » s'affiche à l'écran.



3.8 Affichage des kWh

Vous pouvez afficher la consommation électrique actuelle en kWh en appuyant sur la touche « kWh » [7]. La consommation électrique depuis la dernière activation s'affiche.

En raison de la faible consommation électrique dans les niveaux de température « ECO », la valeur affichée (consommation électrique en kWh) ne change qu'après un certain moment. Lorsque les deux zones sont réglées au niveau de température « 9 », il faut environ 8 minutes pour que l'affichage passe de 0,00 kWh à 0,01 kWh.

Remarque : vous obtiendrez un climat de sommeil sain en maintenant la chambre fraîche et en préchauffant votre lit peu de temps avant de vous coucher. Les frais de chauffage moindres pour la chambre constituent une économie supplémentaire.

3.9 Niveau de température anti-allergie

À savoir

Au cours des dernières années, le nombre de personnes présentant des réactions allergiques à la poussière domestique et aux acariens a considérablement augmenté. Les symptômes typiques de cette forme d'allergie sont l'irritation des yeux, les éternuements, les quintes de toux et les insuffisances respiratoires tôt le matin. Ces réactions sont provoquées par les protides présentes dans les déjections des acariens de la poussière. Les acariens sont pratiquement omniprésents dans les microclimats chauds et humides que l'on trouve souvent dans les lits. Ils se nourrissent principalement de peaux mortes humaines et de moisissures et se trouvent dans tous les foyers. Même en cas de nettoyage régulier et complet, les particules de poussière et de peau s'accumulent continuellement.

Le niveau de température anti-allergie permet de combattre la population d'acariens de manière ciblée et d'obtenir un lit sec sans moisissures.

Pour cela, réglez la température des zones du corps et des pieds sur le niveau 9 et le temps de coupure automatique sur 12 heures. « Anti-Allergy » s'affiche à l'écran.

Pour éviter que la chaleur ne s'échappe, le chauffe-matelas doit être entièrement recouvert par le couvre-lit lors de ce processus.

Cette opération sèche votre matelas et vous obtenez ainsi une surface de matelas avec un microclimat « exempt d'acariens ». Nous recommandons une utilisation régulière du niveau de température anti-allergie. Idéalement, le chauffe-matelas devrait fonctionner pendant l'ensemble des 12 heures.

4. Nettoyage et entretien

Avant de nettoyer le chauffe-matelas, débranchez toujours la prise du secteur et déconnectez la fiche secteur [8] et ainsi l'interrupteur [1] du chauffe-matelas.

Ne jamais plonger l'interrupteur dans l'eau ou d'autres liquides.

Pour le nettoyage du chauffe-matelas et de l'interrupteur, utilisez un chiffon sec non pelucheux. N'utilisez pas de produit abrasif ou autre détergent.

Les petites tâches peuvent être enlevées à l'aide d'un chiffon ou d'une éponge humide et éventuellement à l'aide d'un produit de lavage liquide doux.

Le chauffe-matelas est lavable en machine. Réglez la machine pour un cycle extra-délicat à 30 °C (par exemple le cycle laine avec une contrainte mécanique plus faible et un tambour peu rempli). Utilisez une lessive pour linge délicat et dosez-la selon les instructions du constructeur.

Veillez faire attention au fait que le dessous de lit chauffant ne doit pas être nettoyé à l'aide d'un produit chimique, essoré, séché avec un appareil ou repassé.

Veillez faire attention au fait que, lorsque les lavages sont fréquents, le dessous de lit chauffant sera beaucoup mis à contribution. C'est la raison pour laquelle celui-ci ne devrait être lavé à la machine à laver que 5 fois au maximum durant toute sa durée de vie.

Afin de sécher le dessous de lit chauffant, n'accrochez pas celui-ci avec des pinces à linges ou des objets similaires.

**Ne faites en aucun cas passer le dessous de lit chauffant à l'essorage.
Ne raccordez de nouveau l'interrupteur au dessous de lit chauffant uniquement lorsque le dispositif d'accouplement de la connexion et le dessous de lit chauffant sont complètement secs.**

5. Rangement

Laissez refroidir le chauffe-matelas avant de ranger.

Il ne doit pas être plié trop fortement.

Pendant le stockage, ne déposez pas d'objets sur le chauffe-matelas.

Stockez-le dans son emballage d'origine dans un endroit sec et sans rien poser dessus lorsque vous ne l'utilisez pas pendant une période prolongée.

6. Que faire en cas de problèmes

Problème	Cause	Solution
L'écran ne s'éclaire pas/pas d'affichage.	La fiche secteur n'est pas connectée à la prise et/ou n'est pas activée.	Branchez la prise et allumez le chauffe-matelas.
	Arrêt du chauffe-matelas par le système de sécurité.	Envoyer le chauffe-matelas au service client.
Affichage « E1 »	L'interrupteur est mal connecté au chauffe-matelas.	1. Éteindre 2. Connecter entièrement la fiche secteur 3. Allumer

7. Elimination

Pour éliminer le chauffe-matelas, conformez-vous à la directive sur les appareils électriques et électroniques 2002/96/CE – WEEE (Waste Electrical and Electronic Equipment). Pour toute question, adressez-vous aux collectivités locales responsables de l'élimination de ces déchets.



ESPAÑOL

Estimados clientes,

es un placer para nosotros que usted haya decidido adquirir un producto de nuestra colección. Nuestro nombre es sinónimo de productos de alta y calidad estrictamente controlada en los campos de energía térmica, peso, presión sanguínea, temperatura del cuerpo, pulso, terapias suaves, masaje y aire.

Sírvase leer las presentes instrucciones para el uso detenidamente; guarde el manual para usarlo ulteriormente; póngalo a disposición de otros usuarios y observe las instrucciones.

Les saluda cordialmente

Su equipo Beurer

Volumen de suministro: 1 Colchoneta eléctrica, 1 interruptor, 1 instrucciones de uso

- 1 Interruptor
- 2 Pantalla
- 3 Botón de ajuste de la temperatura para la zona del cuerpo
- 4 Botón de ajuste del tiempo de desconexión automático
- 5 Botón de ajuste de la temperatura para la zona de los pies
- 6 Interruptor de encendido y apagado
- 7 Botón para mostrar los kWh
- 8 Acoplamiento enchufable
- 9 Ranura en el lateral

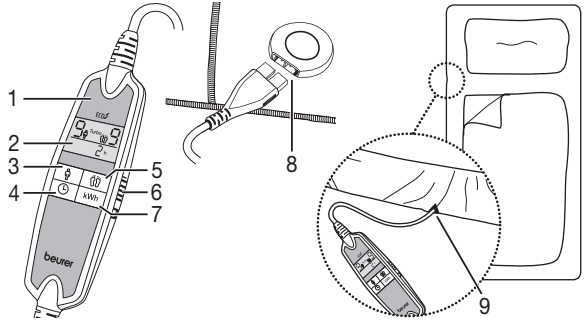

1. Importantes instrucciones de seguridad – léalas detenidamente y guárdelas para usos posteriores

El incumplimiento de las instrucciones siguientes puede provocar daños materiales o personales (descargas eléctricas, quemaduras de la piel, incendios). Las advertencias de seguridad y peligro siguientes no sólo sirven para proteger su propia salud y la de terceras personas, sino también para proteger el producto. Por lo tanto, respete las advertencias de seguridad e incluya el presente manual de instrucciones al entregar el artículo a terceros.

- Utilice esta colchoneta eléctrica exclusivamente para la finalidad descrita en las presentes instrucciones de uso.
- Esta colchoneta eléctrica no está destinada para el uso en hospitales.
- Este aparato no está destinado a ser utilizado por personas (incluyendo niños) cuya capacidad física, sensorial o mental es limitada o personas que carezcan de la experiencia y conocimiento necesarios, salvo que estén supervisadas por una persona responsable de su seguridad.
- No utilice esta colchoneta eléctrica para el calentamiento de personas impedidas, niños pequeños y personas insensibles al calor.
- Los campos eléctricos y magnéticos generados por esta colchoneta eléctrica podrían eventualmente afectar el funcionamiento de su marcapasos. No obstante, la intensidad de la interferencia es mucho menor que la especificada en los valores límite: intensidad de campo eléctrico: máx. 5000 V/m, intensidad de campo magnético: máx. 80 A/m, densidad de flujo magnético: máx. 0,1 militesla. Por esta razón sírvase consultar a su médico y al fabricante del marcapasos antes de utilizar esta colchoneta eléctrica.
- Esta colchoneta eléctrica
 - debe ser conectada solamente a la tensión especificada en el aparato,
 - esta colchoneta eléctrica debe utilizarse exclusivamente en combinación con el interruptor especificado en el aparato (etiqueta),
 - no debe ser conectada si está plegada o comprimida,
 - no debe ser plegada ni debe envolver el colchón,

- no debe ser atrapada (especialmente tratándose de camas ajustables o de colchones divididos),
- no debe ser doblada demasiado,
- no debe usarse para animales,
- no debe usarse en estado húmedo.
- Mientras la colchoneta eléctrica está conectada
 - no colocar objetos sobre ella (por ejemplo, maleta o cesta para la ropa),
 - no colocar sobre ella fuentes de calor tales como botellas de agua caliente, almohadas eléctrica o similares.
- El interruptor se entibia levemente durante el uso porque contiene componentes electrónicos de la colchoneta eléctrica. Por lo tanto no debe cubrirse el interruptor ni debe ser colocado sobre la colchoneta eléctrica mientras ésta sea usada.
- No jalar de los cables ni girarlos o doblarlos demasiado.
- No pinchar esta colchoneta eléctrica con agujas ni otros objetos agudos.
- Esta colchoneta eléctrica no debe ser utilizada por niños, salvo que el interruptor haya sido ajustado previamente por uno de los padres o por la persona responsable, o bien que el niño haya sido instruido lo suficiente para usar la colchoneta eléctrica de forma segura.
- Vigile a los niños para asegurarse de que no jueguen con el aparato.
- Controle a menudo, si la colchoneta eléctrica presenta signos de desgaste o daños. Si presentara signos de deterioro o si hubiera sido utilizada incorrectamente, la colchoneta eléctrica deberá ser enviada al fabricante o distribuidor antes seguir utilizándola.
- Si la línea de alimentación de red de este calentacamas está dañada, su sustitución deberá ponerse en manos del fabricante, de su servicio técnico o de una persona cualificada para tal labor a fin de evitar peligros.
- Las reparaciones deben ser llevadas a cabo exclusivamente por personas especializadas o en un taller de reparaciones autorizado por el fabricante, ya que se requiere herramientas especiales. Si las reparaciones se efectúan de forma incorrecta, existen considerables peligros para el usuario.
- Si tuviera otras consultas respecto a la aplicación de nuestros aparatos, diríjase a nuestro servicio postventa.

2. Utilización conforme a la finalidad especificada

Esta colchoneta eléctrica está destinada para el calentamiento de camas. Esta colchoneta eléctrica no está destinada para el uso en hospitales ni para una aplicación en el sector profesional. No usarla especialmente para el calentamiento de lactantes, niños pequeños, personas insensibles al calor, personas impedidas y de animales.

3. Manejo

3.1 Seguridad

El cubrecolchón eléctrico está equipado con un SISTEMA DE SEGURIDAD. Esta técnica sensorica electrónica evita un sobrecalentamiento del cubrecolchón eléctrico en su superficie completa, desconectándola automáticamente en caso de avería. Si el sistema de seguridad desconecta automáticamente el cubrecolchón eléctrico debido a una avería, el indicador del escalón de temperatura del interruptor permanecerá apagado aunque el cubrecolchón esté encendido. Debe tenerse en cuenta que, por razones de seguridad, en caso de avería, el cubrecolchón eléctrico no debe seguir utilizándose y debe enviarse a la dirección de servicio indicada.

3.2 Funcionamiento

Extienda el calentacamas eléctrico sobre el colchón sin que queden arrugas, de modo que el acoplamiento enchufable se encuentre aproximadamente a la altura de los hombros (véase la ilustración).

El calentacamas eléctrico puede utilizarse por ambos lados.

Procure que el calentacamas eléctrico esté siempre bien extendido y que no se doble ni se arrugue mientras lo use. Compruebe que esté bien colocado al hacer la cama; el calentacamas eléctrico solo debe encenderse cuando está completamente extendido y sin arrugas. Recomendamos encender el calentacamas eléctrico unos 30 minutos antes de irse a la cama y tapanlo con la colcha para evitar que el calor se disipe.

Encienda el calentacamas eléctrico una media hora antes de irse a la cama y cúbralo con la colcha. De esta forma, el calor no se pierde.

Para empezar, ajuste la temperatura al nivel más alto (nivel 9). De este modo conseguirá que se caliente lo más rápido posible.

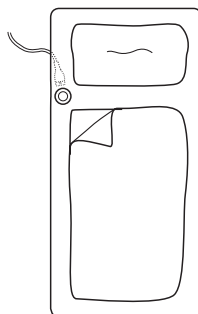

Instrucciones adicionales para UB 100

La zona destinada a la cabeza no se calienta.

Introduzca el enchufe del acoplamiento enchufable por la ranura del lateral [9] y, a continuación, conecte el acoplamiento enchufable [8] para unir el interruptor con el calentacamas eléctrico (véase la ilustración).

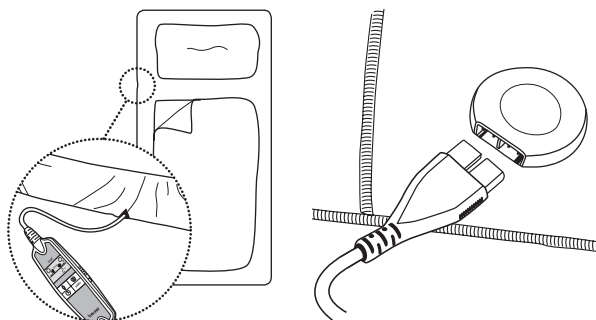

A continuación, baje y ajuste el calentacamas en los laterales del colchón como si se tratase de una sábana bajera. El calentacamas eléctrico está diseñado de tal modo que se adapta tanto a colchones de 90 x 200 cm como de 100 x 200 cm. En casos en que el cable no fuera suficientemente largo, puede usted dirigirse a nuestro servicio postventa indicado, a fin de pedir un cable más largo bajo el número de material 108.424. Coloque la sábana bajera como hace habitualmente de modo que el calentacamas eléctrico quede entre ella y el colchón.

3.3 Encendido

Deslice el interruptor de encendido y apagado [6] lateralmente a la posición de encendido (1) en el interruptor [1] para encender el calentacamas eléctrico.

Cuando está encendido, la pantalla [2] se ilumina y durante aproximadamente 2 segundos se muestran todos los segmentos de la misma. Seguidamente, aparecen en la pantalla los siguientes ajustes básicos:

Nivel de temperatura para la zona del cuerpo: 0

Nivel de temperatura para la zona de los pies: 0

Tiempo de desconexión automático: 1 h (= 1 hora)

Indicación: para que la iluminación de la pantalla no moleste durante la noche, la intensidad de la misma se reduce a los 5 segundos aproximadamente.

3.4 Apagado

Deslice el interruptor de encendido y apagado a la posición de apagado (0) en el interruptor para apagar el calentacamas eléctrico. Al hacerlo, la iluminación y las indicaciones de la pantalla también se apagan.

3.5 Ajuste de la temperatura

Pulse el botón [3] para ajustar el nivel de temperatura de la zona del cuerpo.

Pulse el botón [5] para ajustar el nivel de temperatura de la zona de los pies.

Nivel 0: apagado

Nivel 1: calor mínimo

Nivel 2-8: calor individual

Nivel 9: calor máximo

Indicación: secuencia de cambio de los niveles de temperatura:

0-9-8-7-6-5-4-3-2-1-0-9 ...

Indicación: este calentacamas eléctrico dispone de una función de calentamiento rápido gracias a la cual alcanza la temperatura deseada en 15 minutos. Durante este tiempo, parpadea en la pantalla la palabra “Turbo”.



Si se va a utilizar el calentacamas eléctrico durante varias horas, ajuste con el interruptor el nivel de temperatura al mínimo (nivel 1) para la zona del cuerpo y la de los pies.

Indicación: este calentacamas eléctrico dispone de una función de retroceso automático de seguridad. En los niveles de temperatura 9, 8 y 7, se retrocede al nivel de temperatura 6 tras aproximadamente 3 horas.

3.6 Selección del tiempo de desconexión automático

Pulse el botón de ajuste del tiempo de desconexión automático [4]. El tiempo de desconexión automático se puede ajustar opcionalmente por horas, de 1 a 12.



Indicación: secuencia de cambio del tiempo de desconexión automático:

1 h-12 h-11 h-10 h-9 h 1 h-12 h-11 h ... (tiempo en horas).

Por debajo de una hora, el tiempo restante se indica en minutos (59 min., por ejemplo).

El calentacamas automático se apaga una vez transcurrido el tiempo de desconexión automático ajustado.

A continuación, en la pantalla aparece lo siguiente:

Nivel de temperatura para la zona del cuerpo: 0

Nivel de temperatura para la zona de los pies: 0

Tiempo de desconexión automático: “0 min.” parpadea.

Para volver a encender el calentacamas eléctrico, pulse el botón de ajuste del nivel de temperatura para la zona del cuerpo y/o para la zona de los pies.

Si no desea seguir utilizando el calentacamas eléctrico una vez transcurrido el tiempo de desconexión seleccionado, deslice el interruptor de encendido y apagado a la posición de apagado (0) para apagar el calentacamas eléctrico.

3.7 Control ECO

Los niveles de temperatura 1, 2 y 3 tienen un consumo energético especialmente bajo. Cuando estos niveles de temperatura están seleccionados, aparece en pantalla el símbolo “ECO”.



3.8 Indicación de kWh

Pulsando el botón “kWh” [7] puede verse el consumo de corriente actual en kWh. Se muestra el consumo de corriente desde el último encendido.

Debido al escaso consumo energético en los niveles de temperatura “ECO”, el valor indicado (consumo de corriente en kWh) tarda un poco en cambiar. Si las dos zonas están ajustadas al nivel de temperatura “9”, la indicación tarda unos 8 minutos en cambiar de 0,00 kWh a 0,01 kWh.

Indicación: el ambiente más sano para dormir se consigue manteniendo la habitación fresca y calentando la cama poco antes de irse a dormir. La disminución de los costes de calefacción del dormitorio también es una contribución al ahorro.

3.9 Nivel de temperatura antialérgico

Información importante

En los últimos años, el número de personas alérgicas al polvo doméstico y a los ácaros del polvo ha aumentado drásticamente. Los síntomas típicos de este tipo de alergias son ojos irritados, ataques de estornudos, accesos de tos y sensación de ahogo en las primeras horas de la mañana. Las sustancias proteínicas presentes en los excrementos del ácaro del polvo doméstico desencadenan estas reacciones. Los ácaros se encuentran en prácticamente todo microclima húmedo y cálido, como el que se genera a menudo en las camas. Los ácaros de cualquier hogar se alimentan en particular de escamas de la epidermis humana y de mohos. Tanto las partículas de polvo como las epidérmicas se acumulan permanentemente, aunque se limpie a fondo de forma periódica.

Con el nivel de temperatura antialérgico se puede combatir los ácaros y conseguir que la cama esté seca y libre de moho.

Para ello, ajuste la temperatura de las zonas del cuerpo y de los pies al nivel 9, y el tiempo de desconexión automático a 12 horas. En pantalla podrá verse la indicación “Anti-Allergy”.

Para evitar que el calor se pierda, el calentacamas debe estar permanentemente cubierto con la colcha durante todo el proceso.

Este procedimiento seca el colchón y consigue crear un microclima “hostil para los ácaros” en la superficie del colchón. Recomendamos utilizar regularmente el nivel de temperatura antialérgico. Lo ideal sería que el calentacamas eléctrico estuviese funcionando las 12 horas completas.

4. Limpieza y cuidados

Antes de limpiar el calentacamas eléctrico, desenchufe el enchufe de la toma de corriente y separe el acoplamiento enchufable [8] y el interruptor [1] del calentacamas eléctrico.

El interruptor no se debe sumergir nunca en agua ni en ningún otro líquido.

Para limpiar el calentacamas y el interruptor, utilice únicamente un paño seco y sin pelusas.

No emplee ningún producto de limpieza químico ni abrasivo.

Las manchas pequeñas pueden ser eliminadas mediante un paño o una esponja húmeda y eventualmente con un detergente líquido para ropa blanca fina.

El calentacamas se puede lavar a máquina. Ponga la lavadora en un programa para ropa muy delicada, a 30 °C (p. ej. programa para lana: poco esfuerzo mecánico, tambor poco cargado). Utilice un detergente suave y dosifíquelo según las indicaciones del fabricante.

Observe usted que la colchoneta de calentamiento no debe ser limpiada al seco mediante productos químicos ni debe ser estrujada o secada a máquina, no debe ser planchada a máquina ni a mano.

Sírvase tomar en cuenta que la colchoneta de calentamiento podría desgastarse, si se lava muy a menudo. Por esta razón es conveniente que, durante toda su vida útil, la colchoneta de calentamiento sea lavada como máximo 5 veces en la lavadora.

Para secar la colchoneta de calentamiento no debe sujetarse usando pinzas para tender ropa o similares.

Nunca conecte usted la colchoneta de calentamiento para secarla.

Enchufe usted el interruptor a la colchoneta de calentamiento solamente después que la colchoneta y el enchufe estén completamente secos.

5. Conservación

Deje que el calentacamas eléctrico se enfríe antes de guardarlo.

El calentacamas eléctrico no debe doblarse en ángulos muy cerrados.

No coloque objetos sobre el calentacamas eléctrico cuando esté guardado.

Si no va a utilizarlo durante un periodo de tiempo prolongado, guárdelo en su envoltorio original y no coloque peso de ninguna clase sobre él.

6. Resolución de problemas

Problema	Causa	Solución
La pantalla no se ilumina o no indica nada.	El enchufe no está conectado a la toma de corriente y/o no está encendido.	Conecte el enchufe y encienda el calentacamas eléctrico.
	El sistema de seguridad ha desconectado el calentacamas eléctrico.	Envíe el calentacamas eléctrico al servicio de atención al cliente.
Indicación "E1"	El interruptor no está correctamente conectado al calentacamas eléctrico.	1. Apáguelo. 2. Conecte bien el acoplamiento enchufable. 3. Enciéndalo.

7. Eliminación de desechos

Elimine la colchoneta eléctrica de acuerdo con la Directiva 2002/96/CE sobre Residuos de aparatos eléctricos y electrónicos (WEEE = Waste Electrical and Electronic Equipment). Si tiene alguna duda diríjase a las autoridades competentes en la eliminación de desechos.



ITALIANO

Gentile cliente,

siamo lieti che abbia scelto un prodotto della nostra gamma. Il nostro nome è sinonimo di prodotti di alta qualità continuamente sottoposti a controlli nei settori del calore, del peso, della pressione sanguigna, della temperatura corporea, delle pulsazioni, della terapia dolce, del massaggio e dell'aria.

La preghiamo di leggere attentamente le presenti istruzioni, di conservarle per un'eventuale consultazione successiva, di metterle a disposizione di altri utenti e di osservare le avvertenze ivi riportate.

Cordiali saluti

Il Suo team Beurer

Stato di fornitura: 1 Coprimaterasso termico, 1 interruttore, 1 libretto di istruzioni per l'uso

- 1 Interruttore
- 2 Display
- 3 Tasto per l'impostazione della temperatura per la zona corpo
- 4 Tasto per l'impostazione del tempo di spegnimento automatico
- 5 Tasto per l'impostazione della temperatura per la zona piedi
- 6 Interruttore ON/OFF
- 7 Tasto per l'indicazione dei kWh
- 8 Innesso rapido
- 9 Apertura laterale

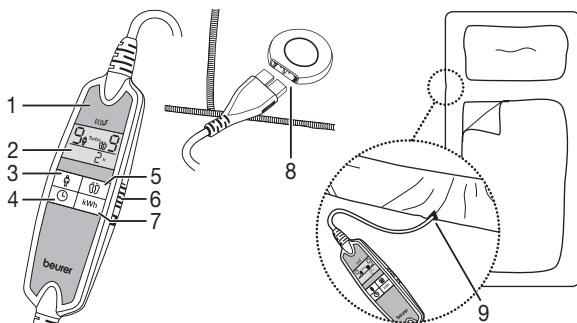

1. Avvertenze importanti per la sicurezza – leggerle accuratamente e conservarle per l'uso ulteriore

La non osservanza delle avvertenze riportate qui di seguito può causare infortuni alle persone o danni materiali (scosse elettriche, bruciature alla pelle, incendi). Le seguenti avvertenze di sicurezza e di pericoli servono per proteggere la salute degli utenti e l'integrità del prodotto. Per questo motivo, rispettare le presenti avvertenze di sicurezza e consegnare queste istruzioni per l'uso a chiunque intenda servirsi dell'articolo.

- Utilizzare il presente coprimaterasso termico esclusivamente per lo scopo descritto nel manuale tecnico di istruzione.
- Questo coprimaterasso termico non è stato concepito per l'uso negli ospedali.
- Il presente apparecchio non è destinato ad essere utilizzato da persone (inclusi bambini) aventi capacità fisiche, sensoriali e psichiche limitate o senza esperienza e/o cognizioni specifiche, a meno che non vengano sorvegliate da una persona responsabile della loro sicurezza.
- Non utilizzare questo coprimaterasso termico su persone non autosufficienti, sensibili al calore o bambini piccoli.
- I campi elettrici e magnetici emessi dal presente coprimaterasso termico possono causare, in alcuni casi sfavorevoli, il malfunzionamento del pacemaker. Questi campi sono però molto al di sotto dei valori limite: intensità di campo elettrico: max. 5000 V/m, intensità di campo magnetico: max. 80 A/m, densità di flusso magnetico: max. 0,1 Milli-Tesla. Consultare il proprio medico e il produttore del pacemaker prima dell'uso di questa sottocoperta termica.
- Precauzioni concernenti questa sottocoperta termica:
 - connetterla esclusivamente alla tensione di rete indicata sulla targhetta,
 - questo coprimaterasso termico può funzionare solo in combinazione con il tipo di interruttore indicato sull'apparecchio (etichetta),
 - non accenderlo piegato o ammicchiato,
 - non rimboccarlo sotto il letto o il materasso,
 - non stringerlo o incastrarlo (specialmente nei letti spostabili o materassi separati),
 - non piegarlo ad angolo vivo,
 - non utilizzarlo su animali,
 - non utilizzarlo allo stato umido.
- Quando il coprimaterasso termico è acceso non si deve
 - appoggiare sopra alcun oggetto (ad es. valigie o ceste per la biancheria),
 - appoggiare sopra nessuna fonte di calore come borse d'acqua calda, termocuscini o oggetti simili.
- I componenti elettronici contenuti nell'interruttore della coprimaterasso termico riscaldano leggermente l'interruttore durante il funzionamento. Per questa ragione non coprire mai l'interruttore o appoggiarlo sul coprimaterasso termico quando viene utilizzata.
- Non tirare, storcere o piegare i cavi elettrici.
- Non infilare aghi o oggetti appuntiti nella sottocoperta termica.
- Il presente coprimaterasso termico non deve essere utilizzato da bambini, a meno che un genitore o un'altra persona incaricata della sorveglianza non abbia preimpostato l'interruttore

o il bambino non sia stato sufficientemente informato sul funzionamento e l'uso della sottocoperta termica.

- Sorvegliare i bambini per accertarsi che non giochino con l'apparecchio.
- Controllare sovente con accuratezza se il coprimaterasso termico presenta segni di usura o di danneggiamento. Se si riscontrano tali segni oppure se il coprimaterasso termico è stato utilizzato in modo inappropriato, farlo esaminare dal produttore o da un rivenditore autorizzato prima di continuare ad utilizzarlo.
- Se il cavo di alimentazione della sottocoperta termica è danneggiato, richiedere la sostituzione al produttore, al Servizio clienti o a un tecnico ugualmente qualificato, per evitare qualsiasi rischio.
- Le riparazioni possono essere effettuate esclusivamente da personale qualificato oppure da un centro di riparazioni autorizzato dal produttore, dotati degli utensili speciali necessari per l'intervento. Riparazioni eseguite non correttamente o inadeguate possono creare gravi pericoli per l'utente.
- Per domande concernenti l'uso dei nostri apparecchi, contattare il nostro servizio assistenza.

2. Uso conforme

Questo coprimaterasso termico è destinato al riscaldamento di letti. Questa sottocoperta termica non è stata concepita per l'uso negli ospedali o per scopi commerciali. In particolare non è permesso riscaldare neonati, bambini piccoli, persone sensibili al calore o non autosufficienti e animali.

3. Uso

3.1 Sicurezza

Questo coprimaterasso termico è dotato di un SISTEMA DI SICUREZZA. La tecnica a sensore elettronico impedisce un surriscaldamento del coprimaterasso termico su tutta la sua superficie grazie allo spegnimento automatico in caso di guasto. Se in caso di guasto la sottocoperta termica viene spenta automaticamente dal sistema di sicurezza, la lampada spia del livello di temperatura sull'interruttore rimane spenta anche in stato di attivazione della sottocoperta termica.

Tener presente, che per motivi di sicurezza, il coprimaterasso termico non può più essere usato dopo un guasto e deve essere spedito all'indirizzo indicato del servizio assistenza.

3.2 Messa in funzione

Posizionare il coprimaterasso termico stendendolo bene sul materasso in modo che l'innesto rapido si trovi all'incirca all'altezza delle spalle (vedere figura).

Il coprimaterasso termico può essere usato da entrambi i lati.

Accertarsi che il coprimaterasso termico rimanga sempre ben steso e che durante l'uso non si formino pieghe o grinze. Controllare la posizione del coprimaterasso termico mentre si rifà il letto: l'apparecchio può essere acceso solo se ben steso. Si consiglia di accendere il coprimaterasso termico ca. 30 minuti prima di andare a dormire e di coprirlo con il piumino per evitare dispersioni di calore.

Accendere il coprimaterasso termico ca. 30 minuti prima di andare a dormire e coprirlo con il piumino per evitare dispersioni di calore.

Inizialmente impostare il livello di temperatura più elevato (livello 9) per fare in modo che il coprimaterasso si riscaldi il più rapidamente possibile.

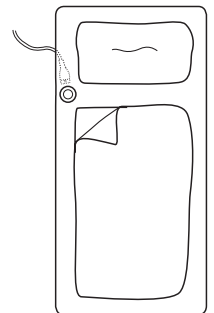

Indicazioni aggiuntive UB 100

La zona della testa non è riscaldata.

Far passare la presa dell'innesto rapido attraverso l'apertura laterale [9] e collegare l'interruttore con il coprimaterasso termico, inserendo l'innesto rapido [8] (vedere figura).

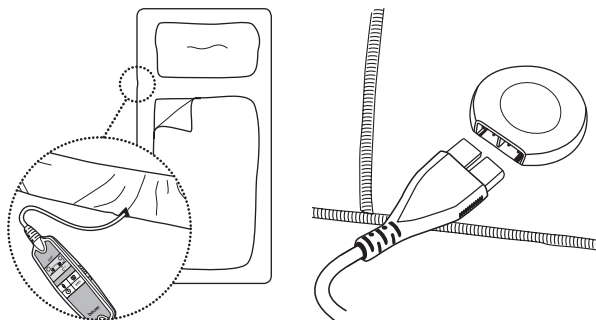

Tendere quindi la parte laterale sui lati del materasso, come un lenzuolo con gli angoli. Il coprimaterasso termico è concepito in modo da adattarsi a materassi da 90 x 200 cm e 100 x 200 cm. Se la lunghezza del cavo alimentatore dovesse risultare insufficiente, è possibile ordinare un cavo più lungo indicando il numero di catalogo 108.424 presso il nostro servizio assistenza clienti. Infine sistemare il lenzuolo con angoli come al solito, in modo che il coprimaterasso termico si trovi tra il materasso e il lenzuolo stesso.

3.3 Accensione

Spostare il commutatore ON/OFF [6] presente sulla parte laterale dell'interruttore [1] sulla posizione ON (I) per accendere il coprimaterasso termico.

Una volta acceso il coprimaterasso, il display [2] si illumina mostrando per ca. 2 secondi tutti i segmenti. In seguito rimane evidenziata la seguente impostazione di base:

Livello di temperatura per la zona corpo: 0

Livello di temperatura per la zona piedi: 0

Tempo di spegnimento automatico: 1 h (= 1 ora)

Avvertenza: affinché l'illuminazione del display non risulti fastidiosa di notte, la potenza di illuminazione viene ridotta dopo ca. 5 secondi.

3.4 Spegnimento

Spostare il commutatore ON/OFF dell'interruttore sulla posizione OFF (0) per spegnere il coprimaterasso termico. Una volta spento il coprimaterasso, si spengono anche l'illuminazione e gli indicatori del display.

3.5 Impostazione della temperatura

Premere il tasto [3] per l'impostazione del livello di temperatura per la zona corpo.

Premere il tasto [5] per l'impostazione del livello di temperatura per la zona piedi.

Livello 0: spento

Livello 1: riscaldamento minimo

Livello 2-8: riscaldamento personalizzato

Livello 9: riscaldamento massimo

Avvertenza: sequenza dei livelli di temperatura: 0-9-8-7-6-5-4-3-2-1-0-9 ...

Avvertenza: il coprimaterasso termico è dotato di un riscaldamento rapido in grado di garantire un riscaldamento più veloce entro i primi 15 minuti. Durante questo lasso di tempo sul display viene visualizzata la parola "Turbo".



Per un utilizzo prolungato impostare sull'interruttore il livello di temperatura più basso (livello 1) per la zona corpo e la zona piedi.

Avvertenza: questo coprimaterasso termico è dotato di un dispositivo di riaccensione automatica di sicurezza. Se la temperatura è impostata sui livelli 9, 8 o 7, dopo ca. 3 ore di funzionamento viene abbassata al livello 6.

3.6 Selezione del tempo di spegnimento automatico

Premere il tasto per l'impostazione del tempo di spegnimento automatico [4]. È possibile impostare il tempo di spegnimento automatico a scelta su un intervallo da 1 a 12 ore.



Avvertenza: sequenza del tempo di spegnimento automatico:

1 h–12 h–11 h–10 h–9 h 1 h–12 h–11 h ... (tempo in ore).

Al di sotto di un'ora, il tempo rimanente viene indicato in minuti (ad es., 59 min.).

Il coprimaterasso termico si spegne automaticamente al termine del tempo di spegnimento impostato.

Alla fine sul display saranno presenti le seguenti indicazioni:

Livello di temperatura per la zona corpo: 0

Livello di temperatura per la zona piedi: 0

Tempo di spegnimento automatico: indicazione "0 min" lampeggiante

Per riaccendere il coprimaterasso termico, premere il tasto per l'impostazione del livello di temperatura per la zona corpo e/o per la zona piedi.

Se al termine del tempo di spegnimento selezionato non si desidera più utilizzare il coprimaterasso termico, spostare il commutatore ON/OFF dell'interruttore sulla posizione OFF (0) per spegnere il coprimaterasso termico.

3.7 ECO Control

I livelli di temperatura 1, 2 e 3 sono a basso consumo energetico. Se vengono selezionati questi livelli di temperatura, sul display compare il simbolo "ECO".



3.8 Indicazione in kWh

Premendo il tasto "kWh" [7] è possibile visualizzare il consumo energetico corrente in kWh.

Viene visualizzato il consumo energetico rilevato dall'ultima accensione.

A causa del ridotto consumo energetico nei livelli di temperatura "ECO" il valore indicato (consumo energetico in kWh) varia solo dopo qualche tempo. Se entrambe le zone sono impostate sul livello di temperatura "9", il passaggio dell'indicazione da 0,00 kWh a 0,01 kWh richiede circa 8 minuti.

Avvertenza: per ottenere le condizioni ideali per favorire l'addormentamento, mantenere una temperatura fresca nella camera e preriscaldare il letto poco prima di andare a dormire. Riducendo i costi di riscaldamento della camera, è possibile ottenere un ulteriore risparmio.

3.9 Livello di temperatura antiallergico

Importante

negli ultimi anni il numero di persone colpite da allergie alla polvere e agli acari della polvere è aumentato notevolmente. Queste forme allergiche si manifestano solitamente con irritazioni agli occhi, starnuti, colpi di tosse e insufficienza respiratoria nelle prime ore del mattino e sono dovute all'albumina presente nelle feci degli acari della polvere. In un microclima caldo e umido, tipico del letto, gli acari sono ovunque. Si nutrono principalmente di piccole particelle di pelle umana e muffe e si trovano in qualsiasi ambiente. Anche con una pulizia regolare e accurata, le particelle di polvere e pelle si accumulano continuamente.

Con il livello di temperatura antiallergico è possibile combattere gli acari e ottenere un ambiente secco e privo di muffe nel letto.

Impostare a tal fine la temperatura della zona corpo e della zona piedi sul livello 9 e il tempo di spegnimento automatico su 12 ore. Sul display viene visualizzato "Anti-Allergy".

Per impedire dispersioni di calore, coprire completamente il coprimaterasso termico con il piumino.

In questo modo il materasso si asciuga e sulla sua superficie si crea un microclima "antiacaro". Si consiglia un utilizzo regolare del livello di temperatura antiallergico. Idealmente il coprimaterasso termico andrebbe utilizzato per 12 ore intere.

4. Pulizia e cura

Prima di pulire il coprimaterasso termico, estrarre la spina dalla presa di corrente e scollegare l'innesto rapido [8] e con esso l'interruttore [1] dal coprimaterasso termico.

Non immergere l'interruttore nell'acqua o in altri liquidi.

Per la pulizia del coprimaterasso termico e dell'interruttore, utilizzare un panno asciutto non sfilacciato. Non utilizzare detersivi chimici o prodotti abrasivi.

Per rimuovere eventuali macchioline, usare un panno o una spugna inumidita ed eventualmente un po' di detersivo liquido per capi delicati.

Il coprimaterasso termico è lavabile in lavatrice. Impostare la lavatrice su un ciclo delicato a 30 °C (ad es. il ciclo lana: sollecitazione meccanica limitata, riempimento del cestello ridotto). Utilizzare un detersivo per capi delicati e dosarlo secondo le indicazioni del produttore.

Notare che lo scaldaletto non può essere lavato a secco, strizzato, asciugato a macchina, manganato o stirato.

Si prega di notare che lavaggi frequenti possono logorare lo scaldaletto. Lo scaldaletto dovrebbe essere lavato in lavatrice in tutta la sua durata di vita al massimo 5 volte.

Non fissare lo scaldaletto ad asciugare con mollette per panni o simili.

Non accendere assolutamente lo scaldaletto per asciugarlo.

Ricollegare l'interruttore con lo scaldaletto solo se il connettore e lo scaldaletto sono completamente asciutti.

5. Conservazione

Prima di riporre il coprimaterasso termico, lasciarlo raffreddare.

Non piegare eccessivamente il coprimaterasso termico.

Una volta riposto, non appoggiare oggetti sul coprimaterasso termico.

Se il coprimaterasso non viene utilizzato per un tempo prolungato, conservarlo nella confezione originale in un ambiente secco senza sovrapporvi carichi.

6. Che cosa fare in caso di problemi?

Problema	Causa	Soluzione
Display non illuminato/senza indicazioni.	Spina non collegata alla presa e/o non accesa.	Inserire la spina e accendere il coprimaterasso termico.
	Spegnimento del coprimaterasso termico da parte del sistema di sicurezza.	Inviare il coprimaterasso termico all'assistenza clienti.
Indicazione "E1"	Interruttore non collegato correttamente al coprimaterasso termico.	<ol style="list-style-type: none">1. Spegner il coprimaterasso.2. Collegare completamente l'innesto rapido.3. Riaccendere il coprimaterasso.

7. Smaltimento

Smaltire il coprimaterasso termico conformemente alla direttiva sui vecchi apparecchi elettrici ed elettronici 2002/96/CEE WEEE (Waste Electrical and Electronic Equipment). Per domande specifiche su questo argomento rivolgersi all'ufficio comunale competente per lo smaltimento ecologico.



Sayın Müşterimiz,

imalatımız olan bir ürünü tercih etmenizden dolayı memnuniyetimizi belirtmek isteriz. Adımız, Isı, Ağırlık, Kan Basıncı, Vücut Isısı, Nabız, Yumuşak Terapi, Masaj ve Hava alanlarında ayrıntılı olarak kontrolden geçirilmiş yüksek kaliteli ürünlerin simgesidir. Lütfen bu kullanma talimatını dikkatle okuyup sonraki kullanımlar için saklayınız, diğer kullanıcıların da okumasına olanak tanıyınız ve belirtilen açıklamalara uyunuz.

Dostane tavsiyelerimizle
Beurer Müessesesi

Teslimat kapsamı: 1 dökşek ile çarşaf arasına serilen elektrikli battaniye, 1 şalter, 1 kullanma talimatı

- 1 Şalter
- 2 Ekran
- 3 Vücut bölgesi için sıcaklığı ayarlama düğmesi
- 4 Otomatik kapama zamanını ayarlama düğmesi
- 5 Ayak bölgesi için sıcaklığı ayarlama düğmesi
- 6 AÇMA/KAPAMA düğmesi
- 7 kWh bilgisini gösterme düğmesi
- 8 Birleştirme elemanı
- 9 Yan tarafta aralık

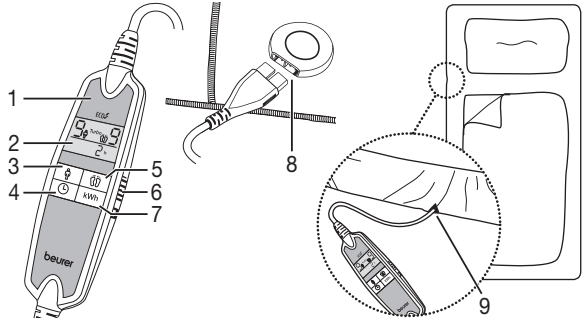

1. Önemli güvenlik bilgi ve uyarıları – İtinayla okuyunuz ve ileride yeniden kullanmak için saklayınız

Aşağıdaki bilgi ve uyarılara uyulmaması, insanlara ve eşyalara zarar gelmesine (elektrik çarpması, cilt yanması, yangın) neden olabilir. Aşağıdaki güvenlik ve tehlike uyarıları sadece sizin ya da üçüncü şahısların sağlığının korunmasına değil, ürünün korunmasına da yarar. Bu nedenle, ilgili güvenlik bilgi ve uyarılarına dikkat ediniz ve ürünü başka birine verdiğiniz zaman, bu kılavuzu da veriniz.

- Çarşaf altına serilen bu elektrikli battaniyeyi sadece bu kullanım kılavuzunda tarif edilen amaç için kullanınız.
- Çarşaf altına serilen bu elektrikli battaniye, hastanelerde kullanılmak için öngörülmemiştir.
- Çarşaf altına serilen bu elektrikli battaniye, fiziksel, sensörük, zihinsel veya ruhsal yetenekleri sınırlı olan veya cihaz hakkında yeterince tecrübesi ve/veya bilgisi olmayan kişiler (çocuklar da dahil) tarafından kullanılmamalıdır; ancak bu kişiler kendi güvenliklerinden sorumlu bir kişi tarafından denetlenirse, cihazı kullanmalarına izin verilebilir.
- Çarşaf altına serilen bu elektrikli battaniyeyi, yardıma muhtaç kişilerde, küçük çocuklarda ve ısıya karşı duyarsızlığı olan şahıslarda kullanmayınız.

- Çarşaf altına serilen bu elektrikli battaniyeden yayılan elektriksel ve manyetik alanlar, bazı durumlarda kalp pilinizin işlevini bozabilir. Fakat bu alanlar sınır değerlerin çok altındadır: Elektriksel alan gücü: azm. 5000 V/m, manyetik alan gücü: azm. 80 A/m, manyetik akış yoğunluğu: azm. 0,1 mili Tesla. Bu nedenle, çarşaf altına serilen bu elektrikli battaniyeyi kullanmadan önce, lütfen doktorunuza ve kalp pilinizin üreticisine danışınız.
- Çarşaf altına serilen bu elektrikli battaniye
 - sadece cihaz üzerinde belirtilen elektrik gerilimine bağlanmalıdır,
 - sadece cihaz (etiket) üzerinde bildirilen şalter ile birlikte çalıştırılmalıdır,
 - katlanmış veya toplanmış durumda devreye sokulmamalıdır,
 - yatak içinde katlanmamalıdır veya döşeğin etrafına sarılmamalıdır,
 - sıkıştırılmamalıdır (özellikle ayarı değiştirilebilen yataklarda veya birden fazla parçadan oluşan döşeklerde),
 - keskin kenar olacak şekilde kıvrılmamalıdır,
 - hayvanlarda kullanılmamalıdır,
 - nemli veya ıslak durumda kullanılmamalıdır.
- Çarşaf altına serilen bu elektrikli battaniye devrede olduğu sürece
 - üzerine herhangi bir nesne (örn. bavul veya çamaşır sepeti) konulmamalıdır,
 - üzerine sıcak su torbası, ısı yastığı veya benzeri herhangi bir ısı kaynağı konulmamalıdır.
- Çarşaf altına serilen elektrikli battanienin şalterindeki elektronik parçalar, battaniye kullanıldığında şalterin hafif ısınmasına neden olur. Bu nedenle, battaniye çalışırken şalterin üzeri örtülmemeli veya çarşaf altına serilen elektrikli battanienin üzerine konmamalıdır.
- Elektrik kablolarından tutulup çekilmemeli, kablolar çevrilmemeli veya keskin kenar oluşacak şekilde bükülmemelidir.
- Çarşaf altına serilen bu elektrikli battaniyeye iğne veya sivri uçlu nesnelere batırılmamalıdır.
- Çarşaf altına serilen bu elektrikli battaniye, velilerden biri tarafından veya bir yetişkin tarafından şalter önceden ayarlanmadıkça veya çocuğa çarşaf altına serilen bu elektrikli battaniyeyi güvenli bir şekilde nasıl çalıştıracığı yeterince öğretilmedikçe, çocuklar tarafından kullanılamaz.
- Çocuklar, çarşaf altına serilen bu elektrikli battaniye ile oynamamalarını sağlamak için denetlenmelidir.
- Çarşaf altına serilen bu elektrikli battaniye, yıpranma belirtisi veya hasar olup olmadığı tespit edilebilmesi için, sık sık kontrol edilmelidir. Bu tür belirtilerin olması halinde veya çarşaf altına serilen bu elektrikli battanienin gerektiği şekilde kullanılmamış olması halinde, tekrar kullanılmadan önce üreticiye veya satıcısına getirilmek zorundadır.
- Bu ısıtmalı yatak altının elektrik bağlantı kablosu hasar gördüğünde, tehlikeli durumları önlemek için üretici veya üreticinin müşteri hizmetleri ya da benzeri kalifiye bir şahıs tarafından değiştirilmelidir.
- Onarım çalışmaları sadece uzman kişiler veya üretici tarafından yetkilendirilmiş bir onarım atölyesi tarafından yapılmalıdır, çünkü onarım için özel aletler gereklidir. Gerektiği şekilde, uzmanca yapılmayan onarım çalışmaları, kullanıcı açısından ciddi tehlikeli durumlar ortaya çıkmasına neden olabilir.
- Cihazlarımızın kullanımı konusunda başka sorularınız olması halinde, lütfen yetkili servisimize başvurunuz.

2. Amaca uygun kullanım

Çarşaf altına serilen bu elektrikli battaniye, yatakların ısıtılması için üretilmiştir. Çarşaf altına serilen bu elektrikli battaniye, hastanelerde veya ticari amaçlı kullanılmaya uygun değildir. Özellikle bebeklerin, küçük çocukların, ısıya karşı duyarsız veya yardıma muhtaç kişilerin ve hayvanların ısıtılması için kullanılmamalıdır.

3. Kullanımı

3.1 Güvenlik

Çarşaf altına serilen bu elektrikli battaniye, bir GÜVENLİK SİSTEMİ ile donatılmıştır. Bu elektronik sensör tekniği, hata durumunda devreye giren otomatik kapanma özelliği sayesinde, çarşaf altına serilen bu elektrikli battaniyenin tüm yüzeyinde aşırı ısınma olmasını önler. Çarşaf altına serilen bu elektrikli battaniyenin bir hata durumunda güvenlik sistemi üzerinden otomatik olarak kapatılması halinde, çarşaf altına serilen elektrikli battaniye devrede, yani açık olsa da, şalterdeki ısı derecesi kademesinin göstergesi artık yanmaz. Çarşaf altına serilen elektrikli battaniyenin bir hata durumundan sonra güvenlik sebeplerinden dolayı artık kullanılamayacağına ve belirtilmiş olan servis adresine gönderilmesi gerektiğine lütfen dikkat ediniz.

3.2 Kullanım

Isıtmalı yatak altını düz bir şekilde açılmış olarak birleştirme elemanının yaklaşık omuz hizasında olacağı şekilde şiltenizin üzerine serin (bkz. resim).

Isıtmalı yatak altının her iki tarafını da kullanabilirsiniz.

Isıtmalı yatak altının daima düz bir şekilde açılmış olması ve kullanırken bir yere büzülmemesi veya kırışıklıkların oluşmamasına dikkat edin. Yatağı düzeltirken konumunu kontrol edin. Isıtmalı yatak altı sadece düz ve açılmış bir durumda çalıştırılabilir. Isıtmalı yatak altını, yatağa girmeden 30 dakika önce çalıştırmanızı ve ısı kaybını önlemek için üzerini üst yatak ile kapatmanızı tavsiye ederiz. Isıtmalı yatak altını yatağa girmeden yaklaşık 30 dakika önce çalıştırın ve üzerini üst yatak ile kapatın. Böylece ısı kaybını önlemiş olursunuz.

Öncelikle en yüksek sıcaklık kademesini ayarlayın (kademe 9). Bu sayede, en hızlı ısınmayı sağlamış olursunuz.

Isıtmalı yatak altı UB 100'e dair ek bilgiler

Kafa için öngörülen bölge ısıtmalı değildir. Birleştirme elemanının fişini yan taraftaki aralıktan [9] geçirin ve ardından şalteri birleştirme elemanını [8] ekleyerek ısıtmalı yatak altına bağlayın (bkz. resim).

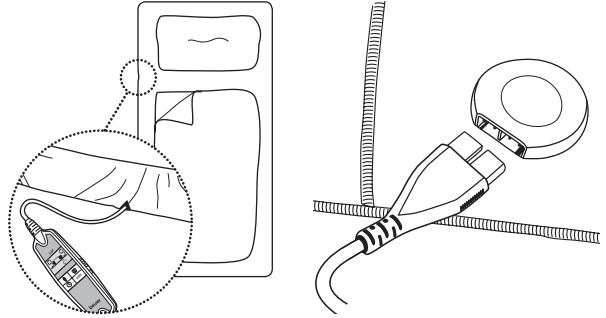

Ardından yan tarafı, lastikli bir çarşaf gibi şiltenizin kenarlarından geçirin. Isıtmalı yatak altı hem 90 x 200 cm hem de 100 x 200 cm boyutlarındaki yataklarla uyumlu biçimde tasarlanmıştır. Kablonun uzunluğunun yetmemesi halinde, daha uzun bir kabloyu, 108.424 Malzeme Numarası altında belirtilen müşteri servisimizden sipariş edebilirsiniz. Ardından lastikli çarşafınızı ısıtmalı yatak altının şilteniz ve lastikli çarşafınızın arasında kalacağı şekilde, her zamanki gibi sabitleyin.

3.3 Çalıştırma

Isıtmalı yatak altını çalıştırmak için şalterin [1] yan tarafındaki AÇMA/KAPAMA düğmesini [6] EIN (açık) (1) konumuna getirin.

Yatak altı çalıştırılmış durumdayken ekran [2] aydınlatılır ve öncelikle 2 saniyelikliğine tüm kısımları gösterir. Ardından ekran aşağıdaki temel ayarı gösterir:

Vücut bölgesi için sıcaklık kademesi: 0

Ayak bölgesi için sıcaklık kademesi: 0

Otomatik kapama zamanı: 1 h (= 1 saat)

Not: Ekran aydınlatmasının gece rahatsız etmemesi için aydınlatma gücü yaklaşık 5 saniye sonra azaltılır.

3.4 Kapama

Isıtmalı yatak altını kapatmak için şalterdeki AÇMA/KAPAMA düğmesini AUS (kapalı) (0) konumuna getirin. Kapalı durumdayken ekran aydınlatması ve göstergesi silinir.

3.5 Sıcaklığın ayarlanması

Vücut bölgesi için sıcaklık kademesinin ayarlanması için [3] düğmesine basın.

Ayak bölgesi için sıcaklık kademesini ayarlamak için [5] düğmesine basın.

Seviye 0: Kapalı

Seviye 1: Minimum sıcaklık

Kademe 2–8: Kişisel sıcaklık

Seviye 9: Maksimum sıcaklık

Not: Sıcaklık kademelerine geçme sırası: 0–9–8–7–6–5–4–3–2–1–0–9 ...

Not: Bu ısıtmalı yatak altı, ilk 15 dakika içinde hızlı ısınma sağlayan bir hızlı ısıtma sistemine sahiptir. Bu süre içerisinde ekranda “turbo” kelimesi yanıp söner.

Birkaç saatlik kullanım söz konusu olduğunda vücut ve ayak bölgesi için en düşük sıcaklık kademesini (kademe 1) ayarlayın.

Not: Bu ısıtmalı yatak altını bir emniyet geri alma otomatiğine sahiptir. 9, 8 ve 7 sıcaklık kademelerinde yaklaşık 3 saat sonra ısıtma otomatik olarak kademe 6'ya geri alınır.



3.6 Otomatik kapama zamanının seçilmesi

Otomatik kapama zamanını ayarlamak için [4] düğmesine basın. Otomatik kapama zamanını isteğe bağlı olarak 1, 2, 3, 4, ...veya 12 saat olarak ayarlayabilirsiniz.



Not: Otomatik kapama zamanına geçme sırası:

1 s–12 s–11 s–10 s–9 s 1 s–12 s–11 s ... (zaman saat cinsinden). Süre bir saatin altında olduğunda geriye kalan zaman dakika olarak gösterilir (örn. 59 dak.)

Isıtmalı yatak altı, ayarlanan kapama zamanının bitiminden sonra otomatik olarak kapatılır.

Ardından ekran aşağıdaki bilgileri gösterir:

Vücut bölgesi için sıcaklık kademesi: 0

Ayak bölgesi için sıcaklık kademesi: 0

Otomatik kapama zamanı: “0 min” (0 dak) yanıp söner

Isıtmalı yatak altını tekrar çalıştırmak için ya vücut ya da ayak bölgesi için sıcaklık kademesini ayarlama düğmesine basın.

Isıtmalı yatak altını, seçilen kapama zamanından sonra kullanmak istemiyorsanız ısıtmalı yatak altını kapatmak için AÇMA/KAPAMA düğmesini AUS (kapalı) (0) konumuna itin.

3.7 ECO Control

1, 2 ve 3 sıcaklık kademeleri, çok yüksek enerji tasarrufu sağlar. Bu sıcaklık kademelerinin seçilmiş olması durumunda ekranda “ECO” sembolü görünür.



3.8 kWh göstergesi

“kWh” düğmesine [7] basarak güncel elektrik tüketiminin kWh olarak gösterilmesini sağlayabilirsiniz. Son çalıştırmadan sonra meydana gelen elektrik tüketimi gösterilir.

“ECO” sıcaklık kademelerindeki düşük elektrik tüketiminden dolayı, gösterilen değer (elektrik tüketimi kWh cinsinden) ancak bir süre sonra gösterilir. İki kuşak da ısı kademesi “9” olarak ayarlanmışsa, göstergenin 0,00 kWh'dan 0,01 kWh'ya geçmesi yakl. 8 dakika sürer.

Not: Sağlıklı bir uyku ortamını, uyuduğunuz odayı serin tutarak ve yatağınızı yatmadan kısa bir süre önce ısıtarak elde edebilirsiniz. Uyuduğunuz odanın düşük ısıtma masrafları tasarruflarınıza katkıda bulunur.

3.9 Anti alerjik sıcaklık kademesi

Bilinmesi gerekenler:

Son yıllarda ev tozu ve ev tozu akarlarına alerjik reaksiyon gösteren insan sayısı çok ciddi bir artış göstermiştir. Bu alerji şeklinin tipik belirtileri ise sabah saatlerinde gözlerin tahriş olması, hapşırma nöbetleri, öksürük krizleri ve nefes darlığıdır. Bu reaksiyonların sebebi ise, ev tozu akarının dışısındaki proteinlerdir. Akarlar, yataklarda sık görünen nemli ve sıcak mikro iklimde neredeyse her zaman mevcuttur. Ağırıklı olarak deri döküntüleri ve küften beslenir ve her evde de bulunurlar. Düzenli ve itinalı temizlikte dahi sürekli olarak toz ve deri partikülleri birikir.

Anti alerjik sıcaklık kademesi sayesinde akar popülasyonu ile onu doğrudan hedef alarak mücadele edebilir ve kuru ve küfsüz bir yatak ortamının oluşmasını sağlayabilirsiniz.

Bunun için ayak ve vücut bölgesinin sıcaklığını kademe 9'a getirin ve otomatik kapama zamanını 12 saate ayarlayın. Ekranında "Anti-Allergy" (anti alerji) yazısı gösterilir.

Isı kaybını engellemek için ısıtılmalı yatak altının bu işlem esnasında tamamen yorgan ile kapatılmış olması gerekir.

Bu işlem, şiltinizi kurutur ve böylece şilte yüzeyinde "akarlara düşman" bir mikro iklim sağlar. Anti alerjik sıcaklık kademesini düzenli olarak uygulamanızı tavsiye ederiz. Isıtılmalı yatak altı ideal olarak 12 saat boyunca çalıştırılmalıdır.

4. Temizlik ve Bakım

Temizleme ve bakımlı ısıtılmalı yatak altını temizlemeden önce fişi prizden çekin ve birleştirme elemanını [8] ve böylelikle şalteri [1] ısıtılmalı yatak altından ayırın.

Şalte kesinlikle su veya başka sıvılara daldırılmaz.

Isıtılmalı yatak altının ve şalterin temizlenmesi için tüy bırakmayan kuru bir bez kullanın. Kimyasal veya aşındırıcı temizlik maddeleri kullanmayın.

Küçük lekeler, bir bez veya nemli bir sünger ve muhtemelen biraz sıvı hassas deterjan ile giderilebilir.

Isıtılmalı yatak altı makinede yıkanabilir. Çamaşır makinesini 30°C'de ekstra hassas yıkama moduna ayarlayın (örn. yünlü yıkama modu; düşük mekanik zorlanma, düşük tambur doluluğu). Bir yumuşak deterjanı üretici tarafından belirtilen dozaja göre kullanın.

Elektrikli battaniye'nin, kimyasal maddelerle temizlenmemesi, sıkılmaması, makine ile kurutulmaması, eksiğinin olmaması veya ütülenmemesi gerektiğine dikkat ediniz.

Elektrikli battaniyenin çok sık yıkanmasıyla yıpranacağına dikkat ediniz. Elektrikli battaniye, bu nedenle tüm ömrü boyunca azami 5 kez bir çamaşır makinesinde yıkanmalıdır.

Elektrikli battaniyeyi, kurutmak için mandal veya benzerleriyle tutturmayınız.

Elektrikli battaniyeyi kesinlikle kurutmak için çalıştırmayınız.

**Şalteri elektrikli battaniye ile, önce elektrik kablajı ve elektrikli battaniye tamamen kuru-
duktan sonra tekrar bağlayınız.**

5. Saklama

Isıtılmalı yatak altının, yatağı muhafaza etmeden önce soğumasını sağlayın.

Isıtılmalı yatak altı keskin biçimde bükülmemelidir.

Saklama esnasında ısıtılmalı yatak altının üzerine herhangi bir nesne koymayın.

Isıtılmalı yatak altının uzun süreli kullanılmaması durumunda orijinal ambalajında kuru bir ortamda ve üzerinde yük olmadan saklanılmalıdır.

6. Sorunların giderilmesi

Sorun	Neden	Çözüm
Ekran aydınlatılmıyor/ gösterge yok.	Fiş priz ile bağlı ve/veya açık değildir.	Fişi takın ve ısıtılmalı yatak altını çalıştırın.
	Isıtılmalı yatak altı emniyet sistemi tarafından kapatılıyordur.	Isıtılmalı yatak altını müşteri hizmetlerine gönderin.
Göstergede “E1” yazısı çıkıyor.	Şalter, ısıtılmalı yatak altı ile doğru bağlanmamıştır.	1. Şalteri kapatın. 2. Birleştirme elemanını tamamen bağlayın. 3. Çalıştırın

7. Atığın yok edilmesi

Lütfen aleti, 2002/96 sayılı AT – WEEE'nin (Waste Electrical and Electronic Equipment – Atık elektrikli ve elektronik donanım) elektro ve elektronik eski aletler yönetmeliği uyarınca ilgili toplama, ayırma veya geri dönüşüm tesislerine veriniz. Konuyla ilgili sorularınız olmasa halinde, yerel idarelerin ilgili birimlerine müracaat ediniz.



РУССКИЙ

Уважаемая покупательница, уважаемый покупатель!

Спасибо за приобретение выпускаемого нами изделия. Наша марка является символом высококачественных и всесторонне проверенных изделий для обогрева, измерения кровяного давления, температуры тела, веса, для проведения мягкой терапии, массажа и для подачи воздуха.

Прочитайте, пожалуйста, внимательно данную инструкцию по использованию и учтите приведенные в ней указания.

С дружескими пожеланиями коллектив фирмы Beurer

Объем поставки: 1 электрическая простыня, 1 переключатель, 1 инструкция по применению

- 1 Переключатель
- 2 Дисплей
- 3 Кнопка настройки температуры для области тела
- 4 Кнопка настройки времени автоматического выключения
- 5 Кнопка настройки температуры для области ног
- 6 Кнопка ВКЛ./ВЫКЛ.
- 7 Кнопка отображения кВтч
- 8 Штепсельный разъем
- 9 Паз в боковой части

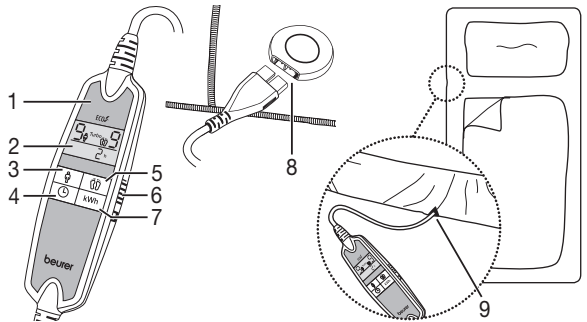

1. Важные указания по технике безопасности – внимательно прочесть и сохранить для последующего использования

Несоблюдение приведенных ниже указаний может приводить к травмам людей или материальному ущербу (поражению электрическим током, ожогам кожи, пожару). Приведенные ниже указания служат не только для защиты Вашего здоровья и здоровья других людей, но и для защиты самого изделия. Поэтому строго соблюдайте эти указания и передавайте данную инструкцию новому пользователю при передаче изделия.

- Используйте данную электрическую простыню только в целях, описанных в данной инструкции.
- Данная электрическая простыня не предназначена для использования в больницах.
- Данная электрическая простыня не предназначена для использования лицами (в т. ч. детьми) с ограниченными физическими, сенсорными или умственными способностями или с недостатком опыта и/или знаний, за исключением случаев, когда они находятся под постоянным присмотром ответственных за них лиц.
- Не использовать данную электрическую простыню для людей, находящихся в беспомощном состоянии, малолетних детей и лиц, не чувствительных к теплу.
- При известных обстоятельствах, исходящие от этой электрической простыни электромагнитные поля могут нарушать работу кардиостимулятора. Однако показатели этих полей находятся в допустимых пределах: напряженность электрического поля: макс. 5000 В/м, напряженность магнитного поля: макс. 80 А/м, величина магнитной индукции: макс. 0,1 миллитесла. Поэтому перед использованием данного изделия проконсультируйтесь с врачом и изготовителем кардиостимулятора.
- Данную электрическую простыню
 - разрешается присоединять только к указанному на приборе напряжению,
 - разрешается эксплуатировать только с указанным на приборе (этикетке выключателем),
 - запрещается включать в скрученном или сложенном состоянии,
 - запрещается заправлять в кровать и укладывать вокруг матраца,
 - не зажимать (особенно в случае раскладных кроватей или составных матрацев),
 - не перегибать под острым углом,
 - не использовать для лечения животных,
 - не использовать во влажном состоянии.
- Когда электрическая простыня включена, запрещается
 - класть на нее какие-либо предметы (например, чемодан или корзину для белья),
 - класть на него источники тепла, например, грелку, электрогрелку и т. д.
- Электронные узлы в выключателе электрической простыни при использовании вызывают легкий нагрев выключателя. Поэтому во время работы выключатель не должен быть перекрыт или лежать на простыне.
- Не тянуть, не скручивать и не перегибать сетевые кабели.
- Не втыкать в электрическую простыню иголки или другие острые предметы.
- Детям запрещается пользоваться этой электрической простыней, за исключением случаев, когда выключатель предварительно отрегулирован родителями или воспитателями или когда ребенок достаточным образом проинструктирован о безопасном использовании.

- Во избежание игр с электрической простыней дети должны находиться под присмотром.
- Электрическую простыню регулярно проверять на наличие признаков износа или повреждений. При обнаружении подобных признаков или в случае неправильного использования прибора перед повторным использованием его необходимо отнести для проверки изготовителю или в соответствующую торговую организацию.
- Если провод сетевого питания электрической простыни поврежден, то во избежание опасности его должна заменить сервисная служба. Работа по замене и сам провод платные услуги.
- Ремонт разрешается выполнять только специалистам или уполномоченной изготовителем ремонтной мастерской, т. к. для ремонта требуются специальные инструменты. Из-за неправильно выполненного ремонта могут возникать серьезные опасности для пользователя.
- При возникновении вопросов по пользованию приборами обратитесь в нашу службу технического обеспечения.

2. Использование по назначению

Данная электрическая простыня предназначена для прогрева постели и на ней можно спать, выбирая подходящий для Вас температурный режим. Данная электрическая простыня не предназначена для использования в больницах или для коммерческого использования. Запрещается использование для грудных детей и детей младшего возраста, не чувствительных к теплу людей или людей, находящихся в беспомощном состоянии, а также для животных.

3. Использование

3.1 Техника безопасности

Данная электрическая простыня оснащена ЗАЩИТНОЙ СИСТЕМОЙ БЕЗОПАСНОСТИ. Электронные сенсоры предотвращают перегрев электрической простыни по всей ее поверхности путем автоматического отключения в случае неисправности. После автоматического отключения электрической простыни защитной системой сигнальная лампа больше не будет гореть, даже если прибор включен. Учтите, что в целях обеспечения безопасности пользоваться прибором после неисправности запрещено, а следует отослать по указанному адресу сервисной службы.

3.2 Подготовка к работе

Расстелите электрическую простыню поверх Вашего матраца ровно, таким образом, чтобы штепсельный разъем приблизительно находился на уровне плеч (см. рисунок).

Электрическую простыню можно использовать с двух сторон.

Обратите внимание на то, чтобы электрическая простыня всегда была расстелена ровно и при использовании не образовывались складки. Проверьте ее положение при заправки кровати — электрическая простыня должна включаться только в ровном расправленном состоянии. Мы рекомендуем, чтобы электрическая простыня была включена примерно за 30 мин. до отхода ко сну и была накрыта одеялом, чтобы предотвратить потерю тепла.

Включите электрическую простыню примерно за 30 мин. до отхода ко сну и накройте ее одеялом. Таким образом Вы избежите потери тепла.

Перед включением электрической простыни установите максимальную температуру (режим 9). Таким образом Вы достигнете самого быстрого нагрева.

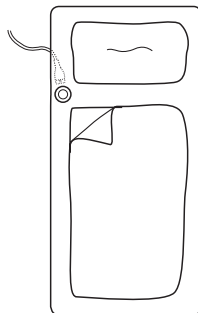

Дополнительные примечания UB 100

Область, предназначенная для головы не обогревается. Введите штекер штепсельного разъема в паз боковой части [9] и затем соедините выключатель с электрической простыней, составив штепсельное соединение [8] (см. рисунок).

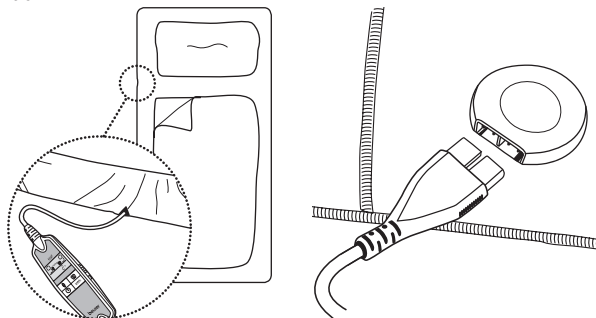

Затем натяните электрическую простыню на матрац со всех сторон, как натяжную простыню. Электрическая простыня рассчитана на использование с матрацами 90 x 200 см и 100 x 200 см. Если длины кабеля не хватает, то Вы можете дополнительно заказать более длинный кабель (арт. № 108.424) в сервисной службе. Затем закрепите свою натяжную простыню как обычно, так, чтобы электрическая простыня находилась между Вашим матрацом и натяжной простыню.

3.3 Включение

Сдвиньте кнопку ВКЛ./ВЫКЛ. [6] на выключателе вбок [1] в положение ВКЛ. (1), чтобы включить электрическую простыню.

Во включенном состоянии загорается дисплей [2], и в течение примерно 2 секунд на нем отображаются все сегменты. После этого дисплей отображает следующие основные настройки: Температура для области тела: 0

Температура для области ног: 0

Время автоматического выключения: 1 h (= 1 час)

Примечание: При этом подсветка дисплея не мешает ночью, поскольку сила света уменьшается примерно через 5 секунд.

3.4 Выключение

Сдвиньте кнопку ВКЛ./ВЫКЛ. на выключателе в положение ВЫКЛ. (0), чтобы выключить электрическую простыню. В выключенном состоянии подсветка и индикация дисплея гаснут.

3.5 Установка температуры

Нажмите кнопку [3] для того, чтобы установить температуру области тела.

Нажмите кнопку [5], чтобы установить температуру области ног.

Ступень 0: выкл.

Ступень 1: минимальная степень обогрева

Ступени 2–8: индивидуальная степень обогрева

Ступень 9: максимальная степень обогрева

Примечание: Последовательность включения температурных режимов:

0–9–8–7–6–5–4–3–2–1–0–9 ...

Примечание: Данная электрическая простыня имеет функцию быстрого нагрева, которая обеспечивает быстрый нагрев в течении первых 15 минут. В течении этого времени на дисплее мигает слово «Turbo».



Для использования в течение нескольких часов установите на выключателе самую низкую температуру (ступень 1) для областей тела и ног.

Примечание: Данная электрическая простыня имеет функцию безопасного автоматического отключения. Температурные режимы 9, 8 и 7 после 3 часов использования автоматически переключаются на температурный режим 6.

3.6 Выбрать время автоматического выключения

Нажмите кнопку установки времени автоматического выключения [4]. По выбору Вы можете установить время автоматического выключения на 1, 2, 3, 4, или 12 часов.



Примечание: Последовательность включения времени автоматического выключения: 1 h–12 h–11 h–10 h–9 h 1 h–12 h–11 h ... (время в часах).

Под часами отображается оставшееся время в минутах (напр., 59 мин.).

Электрическая простыня автоматически выключается по истечении установленного времени выключения.

Затем на дисплее отобразится следующее:

Температура для области тела: 0

Температура для области ног: 0

Время автоматического выключения: мигает «0 min»

Чтобы снова включить электрическую простыню, нажмите либо кнопку установки температурного режима для области тела, либо для области ног.

Если Вы по истечении выбранного времени выключения не хотите использовать электрическую простыню, сдвиньте выключатель ВКЛ./ВЫКЛ. в положение ВЫКЛ. (0), чтобы выключить ее.

3.7 Режим ECO

Температурные режимы 1, 2 и 3 являются наиболее энергосберегающими. После того, как температурные режимы выбраны, на дисплее отображается символ «ECO».



3.8 Индикация кВтч

С помощью нажатия кнопки «kWh» [7] Вы можете увидеть текущее потребление тока в кВтч. Потребление тока отображается с момента последнего включения.

Отображаемое значение, обусловленное незначительным потреблением тока в температурном режиме «ECO», изменяется (потребление тока в кВтч) только спустя некоторое время. Если для обеих зон установлен температурный режим «9», то пройдет ок. 8 минут, прежде чем индикация изменится с 0,00 кВтч на 0,01 кВтч.

Примечание: Вы создадите здоровую атмосферу для сна, если будете держать спальню прохладной, а Вашу кровать немного согреете перед отходом ко сну. Благодаря меньшим расходам на отопление спальни налицо экономическая выгода.

3.9 Температурный режим Anti-Allergie

Важно знать

в последние годы заметно увеличилось число людей, испытывающих аллергию на домашнюю пыль и клещей, обитающих в ней. Для этой формы аллергии характерно раздражение глаз, приступы чихания, кашля и одышка в ранние утренние часы. Эти реакции возникают при контакте с белками, находящимися в экскрементах клещей, обитающих в домашней пыли. Клещи, появляющиеся во влажном и теплом микроклимате, часто преобладающем в кроватях, практически вездесущи. Они питаются преимущественно кожными чешуйками и плесневыми грибами и находятся в любом доме. Даже при регулярной и основательной уборке частички пыли и кожи постоянно накапливаются.

С помощью температурного режима Anti-Allergie Вы можете целенаправленно бороться с популяцией клещей и заботиться о поддержании сухого, без плесени климата кровати.

Для этого установите температуру в области тела и ног на ступень 9 и время автоматического выключения через 12 часов. На дисплее отобразится надпись «Anti-Allergie».

Чтобы избежать потери тепла, электропростыня при этой операции должна быть полностью накрыта одеялом.

Данная операция сушит Ваш матрас и создает таким образом на поверхности матраса неблагоприятный для клещей микроклимат. Мы рекомендуем регулярное использование

температурного режима Anti-Allergie. В идеале электропростыня должна включаться на полные 12 часов.

4. Чистка и уход

Перед очисткой электропростыни всегда вынимайте сетевой штекер из розетки, отключите штепсельное соединение [8] и, таким образом, отсоедините выключатель [1] от электропростыни.

Не допускайте погружения выключателя в воду или какие-либо другие жидкости.

Для очистки электрической простыни и выключателя используйте сухую неволокнистую салфетку. Не используйте химические очистители или абразивные чистящие средства. Небольшие пятна удаляются тряпкой или влажной губкой, в случае необходимости с применением небольшого количества жидкого мягкого чистящего средства.

Электрическую простыню можно стирать в машине. Установите на стиральной машине максимально щадящий режим стирки при температуре 30 °C (например, режим стирки шерсти – незначительная механическая нагрузка, минимальная загрузка барабана стиральной машины). Используйте мягкое моющее средство, при дозировке следуйте указаниям изготовителя.

Помните, что матрас нельзя подвергать химической чистке и механической сушке, а также выкручивать, катать и гладить.

Нежелательно стирать матрас слишком часто: на протяжении всего срока службы матрас должен подвергаться механической стирке не более 5 раз. Не используйте для закрепления матраса при сушке прищепки и тому подобные предметы.

Ни в коем случае не включайте электропростыню, чтобы ускорить ее высыхание! Присоединяйте выключатель только после полного высыхания электропростыни и штепсельного соединения.

5. Хранение

Перед тем, как убрать электропростыню, дайте ей остыть.

Нельзя складывать электропростыню, оставляя заломы.

Во время хранения не кладите на электропростыню никаких предметов.

Храните электропростыню в оригинальной упаковке в сухом месте и не кладите на нее никаких предметов, если Вы не используете ее долгое время.

6. Что делать при возникновении неполадок

Проблема	Причина	Меры по устранению
Дисплей не горит/ нет индикации.	Сетевой штекер не подсоединен к розетке и/или не включен.	Вставьте сетевой штекер в розетку и включите электропростыню.
	Отключение электропростыни при помощи системы безопасности.	Отшлите электропростыню в сервисную службу.
Индикация «E1»	Выключатель неправильно соединен с электропростыней.	1. Выключите 2. Подсоедините штепсельный разъем полностью 3. Включите

7. Утилизация

Утилизация прибора должна осуществляться в соответствии с требованиями директивы 2002/96/EC «Старые электроприборы и электрооборудование» (WEEE, Waste Electrical and Electronic Equipment). Для получения необходимых сведений обращайтесь в соответствующий орган местного самоуправления.



8. Гарантия

Мы предоставляем гарантию на дефекты материалов и изготовления на срок 24 месяца со дня продажи через розничную сеть.

Гарантия не распространяется:

- на случаи ущерба, вызванного неправильным использованием
- на быстроизнашивающиеся части
- на дефекты, о которых покупатель знал в момент покупки
- на случаи собственной вины покупателя.

Товар сертифицирован: электропростыни, -грелки, -одеяло ООО "ВСЦ МИРАТЕКС" №РОСС DE .AB 02.B05023 срок действия с 02.08.2011 по 01.08.2014 гг.

Срок эксплуатации изделия: от 3 до 5 лет

Фирма изготовитель: Бойер Гмбх, Софлингер штрассе 218
89077-УЛМ, Германия

Фирма-импортер: ООО БОЙЕР, 109451 г. Москва, ул. Перерва, 62, корп. 2, офис 3

Сервисный центр: 109451 г. Москва, ул. Перерва, 62, корп. 2
Тел(факс) 495—658 54 90



AB 02

Дата продажи _____

Подпись продавца _____

Штамп магазина _____

Подпись покупателя _____

POLSKI

Droga Klientko! Drogi Kliencie!

Cieszymy się, że zdecydowali się Państwo na zakup jednego z produktów z naszej oferty. Nasza firma gwarantuje wysokogatunkowe i dokładnie sprawdzone produkty z działów „Ciepło”, „Ciśnienie krwi”, „Temperatura ciała”, „Waga”, „Delikatna terapia”, „Masaż” i „Powietrze”.

Prosimy o dokładne przeczytanie instrukcji obsługi oraz przestrzeżenie wskazówek.

Z poważaniem

Zespół firmy Beurer

Zakres dostawy: 1 Nakładka elektryczna na łóżko, 1 włącznik, 1 instrukcja obsługi

- 1 Przełącznik
- 2 Wyświetlacz
- 3 Przycisk do regulacji temperatury w strefie tułowia
- 4 Przycisk do ustawiania automatycznego czasu wyłączenia
- 5 Przycisk do regulacji temperatury w strefie stóp
- 6 Włącznik/wyłącznik
- 7 Przycisk umożliwiający obserwację zużycia energii w kWh
- 8 Złącze wtykowe
- 9 Otwór w części bocznej

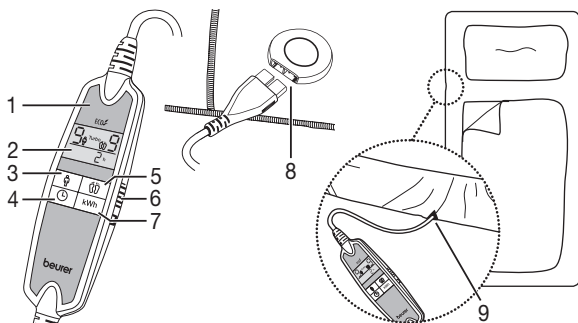

1. Ważne wskazówki bezpieczeństwa – uważnie przeczytać i zachować do późniejszego użytku

Niezastosowanie się do poniższych wskazówek może spowodować szkody rzeczowe i osobowe (porażenie elektryczne, poparzenie skóry, pożar). Poniższe wskazówki dotyczące bezpieczeństwa i zagrożeń służą nie tylko ochronie użytkownika wzgl. zdrowia osób trzecich, lecz także chronią produkt. Należy stosować się do wskazówek bezpieczeństwa i przekazywać produkt kolejnemu nabywcy wraz z niniejszą instrukcją.

- Używać nakładki tylko w opisanym w instrukcji obsługu celu.
- Ta nakładka elektryczna nie jest przeznaczona do użytku w szpitalach.
- Niniejsze urządzenie nie jest przeznaczone do obsługi przez osoby (w tym dzieci) upośledzone fizycznie, sensorycznie lub psychicznie, lub też osoby bez doświadczenia i/lub wiedzy, chyba że są nadzorowane przez właściwego opiekuna.
- Niniejsza nakładka nie może być stosowana do osób bezradnych, nie odczuwających ciepła i małych dzieci.
- Powstające w wyniku działania nakładki pole elektryczne i elektromagnetyczne może w określonych warunkach powodować zaburzenie funkcjonowania rozrusznika serca. Wartości tych pól są jednak dużo poniżej wartości granicznych: siła pola elektrycznego: maks. 5000 V/m, siła pola elektromagnetycznego: maks. 80 A/m, indukcja magnetyczna: maks. 0,1 mili-Tesla. Z tego więc względu należy zapytać lekarza i producenta rozrusznika serca przed zastosowaniem tej nakładki.
- Ta nakładka elektryczna
 - może być podłączona do napięcia podanego na urządzeniu,
 - podkładka podgrzewana może być użytkowana jedynie z urządzeniem o podanym typie wyłącznika,
 - nie może być włączana zrolowana lub złożona,
 - nie może być owijana wokół łóżka lub materaca,
 - nie może być użytkowana ściśnięta (szczególnie przy regulowanych łóżkach lub dzielonych materacach),
 - nie może być złożona z ostrymi zgięciami,
 - nie może być stosowana dla zwierząt,
 - nie może być stosowana mokra.
- W czasie, gdy nakładka jest włączona, nie wolno
 - kłaść na nią żadnego przedmiotu (np.: walizki lub kosza na bieliznę),
 - kłaść na nią źródła ciepła, jak termoforu, poduszki elektrycznej itp.
- Podzespoły elektroniczne w przełączniku nakładki powodują lekkie podgrzanie przełącznika podczas użytkowania. Z tego względu przełącznika nie należy przykrywać ani kłaść na nakładce, kiedy jest włączona.
- Nie ciągnąć za kable, nie okręcać ani nie zaginać.
- Nie wkuwać w nakładkę igieł ani żadnych ostrych przedmiotów.
- Nakładka nie może być użytkowana przez dzieci, chyba że przełącznik został nastawiony przez rodzica lub opiekuna, a dziecko zostało wystarczająco pouczone, jak używać nakładki.
- Dzieci należy pilnować, aby nie bawiły się urządzeniem.
- Nakładkę należy często sprawdzać, czy nie nosi śladów zużycia lub uszkodzenia. Jeśli widać takie ślady lub jeśli urządzenie nie było właściwie użytkowane, poduszkę przed ponownym użyciem należy sprawdzić u producenta lub sprzedawcy.

- Aby uniknąć niebezpieczeństwa, w przypadku uszkodzenia kabla zasilającego wkładu rozgrzewającego jego wymianę należy zlecić producentowi, w dziale obsługi klienta lub odpowiednio wykwalifikowanemu fachowcowi.
- Naprawy przeprowadzać jedynie w punktach specjalistycznych lub w autoryzowanych serwisach naprawczych, gdyż niezbędne są tu narzędzia specjalistyczne. Nieprawidłowo przeprowadzone naprawy mogą być przyczyną poważnych zagrożeń dla użytkownika.
- Jeśli pojawią się jeszcze pytania związane z obsługą urządzenia, należy zwrócić się do Biura obsługi klienta naszej firmy.

2. Użytkowanie zgodne z przeznaczeniem

Nakładka służy do podgrzewania łóżek. Nakładka nie jest przeznaczona do użytku w szpitalach lub przemysłowo. Nie wolno jest stosować do niemowlaków, małych dzieci, nieczułych na ciepło lub osób bezradnych, a także zwierząt.

3. Obsługa

3.1 Bezpieczeństwo

Wkład rozgrzewający jest wyposażony w SYSTEM BEZPIECZEŃSTWA. Elektroniczna technologia czujnikowa zapobiega przegrzaniu wkładu w każdym jej punkcie i powoduje automatyczne wyłączenie w przypadku awarii. Jeśli wkład wyłączy się automatycznie w wyniku awarii, lampka kontrolna zakresu temperatury przy włączniku po włączeniu wkładu nie świeci się. Należy zwrócić uwagę, aby wkład po awarii ze względów bezpieczeństwa nie był użytkowany i został odesłany pod podany adres serwisu naprawczego.

3.2 Uruchamianie

Wkład rozgrzewający do łóżka należy rozłożyć na materacu w taki sposób, aby złącze wtykowe znajdowało się mniej więcej na wysokości ramion (patrz ilustracja).

Wkładu rozgrzewającego do łóżka można używać obustronnie.

Należy uważać, aby wkład rozgrzewający był zawsze płasko rozłożony, a w trakcie użytkowania nie zsuwał się ani nie fałdował. Podczas ścielenia łóżka należy sprawdzić położenie wkładu – można go włączyć dopiero wtedy, gdy został płasko i równo rozłożony. Zaleca się włączenie wkładu rozgrzewającego około 30 minut przed pójściem do łóżka i przykrycie go pierzyną, aby zapobiec utracie ciepła.

Wkład rozgrzewający należy włączyć około 30 minut przed pójściem do łóżka i przykryć go pierzyną. W ten sposób zapobiega się utracie ciepła. Najpierw ustaw najwyższy poziom temperatury (stopień 9). Dzięki temu wkład szybko się nagrzeje.

Informacje dodatkowe dotyczące urządzenia UB 100

Miejsce przeznaczone na głowę nie jest ogrzewane.

Wtyczkę należy wprowadzić przez otwór w części bocznej [9] i połączyć przełącznik z wkładem rozgrzewającym za pomocą złącza wtykowego [8] (patrz ilustracja).

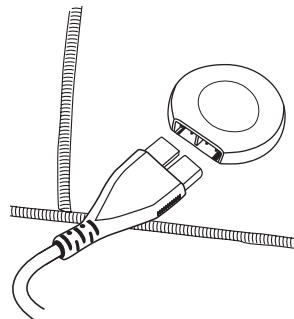
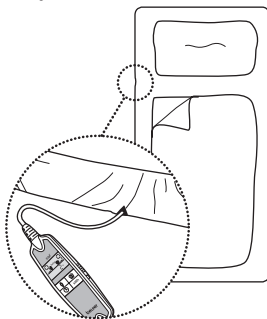
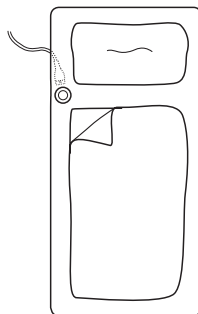

Następnie założyć część boczną na materac, podobnie jak prześcieradło z gumką. Wkład rozgrzewający został tak skonstruowany, aby pasował zarówno na materace o wymiarach 90 x 200 cm, jak i 100 x 200 cm. Jeśli długość przewodu jest niewystarczająca, można zamówić w podanym serwisie naszej firmy odpowiedni przewód o nr materiałowym 108.424. Następnie należy założyć prześcieradło z gumką. Wkład rozgrzewający musi się znajdować pomiędzy materacem a prześcieradłem.

3.3 Włączanie

Aby włączyć wkład rozgrzewający, należy przesunąć włącznik/wyłącznik [6] z boku przełącznika [1] do pozycji WŁ (1).

Jeśli wkład jest włączony, wyświetlacz [2] jest podświetlony i przez mniej więcej 2 sekundy wyświetla wszystkie segmenty. Następnie na wyświetlaczu pojawiają się ustawienia podstawowe:

Poziom temperatury w strefie tułowia: 0

Poziom temperatury w strefie stóp: 0

Automatyczny czas wyłączenia: 1 h (= 1 godzina)

Wskazówka: Aby podświetlenie wyświetlacza nie przeszkadzało w nocy, natężenie światła zmniejsza się po około 5 sekundach.

3.4 Wyłączenie

Aby wyłączyć wkład rozgrzewający, należy przesunąć włącznik/wyłącznik na przełączniku do pozycji WYŁ (0). Jeśli wkład jest wyłączony, podświetlenie wyświetlacza i wyświetlane funkcje gasną.

3.5 Regulacja temperatury

Nacisnąć przycisk [3] do regulacji poziomu temperatury w strefie ciała.

Nacisnąć przycisk [5] do regulacji poziomu temperatury w strefie stóp.

Poziom 0: wył

Poziom 1: minimalne ogrzewanie

Poziom 2–8: indywidualne ogrzewanie

Poziom 9: maksymalne ogrzewanie

Wskazówka: Kolejność przełączania poziomów temperatury: 0–9–8–7–6–5–4–3–2–1–0–9 ...

Wskazówka: Niniejszy wkład rozgrzewający posiada funkcję szybkiego nagrzewania, po włączeniu której wkład nagrzewa się w ciągu 15 minut. W tym czasie na wyświetlaczu miga napis „Turbo”.



Aby korzystać z wkładu rozgrzewającego przez kilka godzin, należy ustawić za pomocą przełącznika najniższy poziom temperatury (poziom 1) w strefie tułowia i stóp.

Wskazówka: Niniejszy wkład rozgrzewający jest wyposażony w automatyczne przełączanie na niższy poziom temperatury. W przypadku poziomów temperatury 9, 8 i 7 po około 3 godzinach poziom temperatury zostanie automatycznie przełączony na poziom 6.

3.6 Wybór automatycznego czasu wyłączenia

Nacisnąć przycisk ustawiania automatycznego czasu wyłączenia [4]. W ten sposób automatyczny czas wyłączenia można ustawić na 1, 2, 3, 4, ... lub 12 godzin.



Wskazówka: Kolejność przełączania automatycznego czasu wyłączenia:

1 h–12 h–11 h–10 h–9 h 1 h–12 h–11 h ... (czas w godzinach).

W przypadku gdy pozostały czas jest krótszy niż godzina, jest on podawany w minutach (np. 59 min.).

Wkład rozgrzewający wyłącza się automatycznie po upływie ustawionego czasu wyłączenia.

Na wyświetlaczu pojawia się:

Poziom temperatury w strefie tułowia: 0

Poziom temperatury w strefie stóp: 0

Automatyczny czas wyłączenia: miga napis „0 min”

Aby ponownie włączyć wkład rozgrzewający, należy nacisnąć przycisk regulacji poziomu temperatury w strefie tułowia i/lub stóp.

Jeśli po upływie wybranego czasu wyłączenia wkład rozgrzewający nie będzie już używany, należy przesunąć włącznik/wyłącznik do pozycji WYŁ (0) w celu wyłączenia wkładu.

3.7 ECO Control

Poziomy temperatury 1, 2 i 3 są wyjątkowo energooszczędne. Po wybraniu tych poziomów temperatury na wyświetlaczu pojawia się symbol „ECO”.



3.8 Wskaźnik „kWh”

Po naciśnięciu przycisku „kWh” [7] wyświetli się aktualne zużycie energii w kWh. Wyświetlana wielkość zużycia energii dotyczy okresu od ostatniego włączenia urządzenia.

Na skutek małego zużycia prądu w trybie „ECO” wyświetlana wartość (zużycie energii w kWh) zmieni się dopiero po pewnym czasie. Jeśli dla obu obszarów wybrano poziom temperatury „9”, należy odczekać około 8 minut aż na wskazanie na wyświetlaczu zmieni się z 0,00 kWh na 0,01 kWh.

Wskazówka: Zdrowy do spania klimat można uzyskać, utrzymując chłód w sypialni i rozgrzewając łóżko na chwilę przed pójściem spać. Niskie koszty ogrzewania sypialni przyczyniają się do zwiększenia oszczędności.

3.9 Antyalergiczny poziom temperatury

Warto wiedzieć

W ciągu ostatnich lat liczba osób reagujących alergicznie na kurz i roztocza znacznie wzrosła. Typowe syndromy tej alergii to podrażnienie oczu, kichanie, ataki kaszlu i duszności występujące w godzinach porannych. Powodem tych reakcji może być białko zawarte w odchodach roztoczy. Roztocza są wszechobecne szczególnie tam, gdzie panuje wilgotny i ciepły mikroklimat – czyli często w łóżkach. Żywią się przede wszystkim złuszczone naskórkami i pleśnią, które znajdują się w każdym domu. Nawet przy regularnym i dokładnym czyszczeniu stale zbierają się cząsteczki kurzu i naskórka.

Antyalergiczny poziom temperatury pomaga w zwalczaniu roztoczy i zapewnia suchy, pozbawiony pleśni mikroklimat w łóżku.

W tym celu temperaturę w strefie tułowia i stóp należy ustawić na poziom 9, a automatyczny czas wyłączenia na 12 godzin. Na wyświetlaczu pojawi się napis „Anti-Allergy”.

Aby zapobiec utracie ciepła, wkład rozgrzewający w tym trybie musi być całkowicie przykryty.

W tym trybie materac jest suszony, co powoduje powstanie na powierzchni materaca nieprzyjaznego dla roztoczy mikroklimatu. Zaleca się regularne korzystanie z trybu antyalergicznego. Idealnym rozwiązaniem byłoby pozostawienie wkładu rozgrzewającego na pełne 12 godzin.

4. Czyszczenie i pielęgnacja

Przed przystąpieniem do czyszczenia wkładu rozgrzewającego należy zawsze wyciągnąć wtyczkę sieciową z gniazda i odłączyć złącze wtykowe [8], a tym samym przełącznik [1] od wkładu rozgrzewającego.

Przełącznika nie należy w żadnym wypadku zanurzać w wodzie lub innych cieczach.

Do czyszczenia wkładu rozgrzewającego do łóżka i przełącznika należy używać suchej, niepozostawiającej włókien ściereczki. Nie należy stosować środków chemicznych ani szorujących. Mniejsze plamy można usunąć chustką względnie wilgotną gąbką lub ewentualnie za pomocą łagodnego środka do prania.

Wkład rozgrzewający do łóżka można prać w pralce. W pralce należy wybrać program bardzo delikatnego prania oraz temperaturę 30 °C (np. program do prania wełny – delikatne pranie przy

niewielkim wypełnieniu bębna pralki). Do prania należy użyć delikatnego środka piorącego w ilości przewidzianej przez producenta.

Należy zwrócić uwagę na to, aby materaca podgrzewającego nie czyścić chemicznie, nie wykręcać, nie suszyć maszynowo, nie maglować i nie prasować.

Należy zwrócić uwagę na to, że zbyt częste pranie materaca podgrzewającego powoduje jego szybsze zużycie. Dlatego podczas całego okresu użytkowania materaca podgrzewającego można go prać w pralce maksymalnie 5 razy.

Przy suszeniu materaca nie zawieszaj go za pomocą uchwytów do bielizny lub podobnych przedmiotów.

W żadnym przypadku nie włączać materaca podgrzewającego w celu wysuszenia. Przełącznik można podłączyć z powrotem do materaca podgrzewającego tylko dopiero po całkowitym wyschnięciu połączenia wtykowego i materaca.

5. Przechowywanie

Przed schowaniem wkład rozgrzewający należy pozostawić, aż ostygnie.

Nie można mocno zginać wkładu.

W trakcie przechowywania nie wolno kłaść na wkładzie rozgrzewającym żadnych przedmiotów. Jeśli wkład nie będzie używany przez dłuższy czas, należy go przechowywać w suchym miejscu w oryginalnym opakowaniu, na którym także nie wolno kłaść ciężkich przedmiotów.

6. Rozwiązywanie problemów

Problem	Przyczyna	Rozwiązanie
Brak podświetlenia wyświetlacza/brak wskazania funkcji.	Wtyczka sieciowa nie jest podłączona do gniazda i/lub nie jest włączona.	Włóż wtyczkę sieciową i włącz wkład rozgrzewający.
	Wyłączenie wkładu rozgrzewającego przez system zabezpieczający.	Oddać wkład rozgrzewający do serwisu.
Wskaźnik „E1”	Przełącznik nie jest prawidłowo połączony z wkładem rozgrzewającym.	1. Wyłączyć. 2. Poprawnie połączyć złącze wtykowe. 3. Włączyć.

7. Utylizacja

Urządzenie należy utylizować zgodnie z rozporządzeniem dotyczącym zużytych urządzeń elektronicznych i elektrycznych 2002/96/EC – WEEE (Waste Electrical and Electronic Equipment). Przy zapytaniach prosimy zwracać się do urzędów odpowiedzialnych za utylizację.

