

time to relax

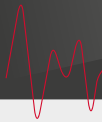

braintronic<sup>®</sup>  
brainwave stimulation system

Смартфони, які підтримують функцію NFC, можна легко заряджати індуктивно за допомогою зарядної поверхні AlphaSonic III.



Available on the  
App Store



ANDROID APP ON  
Google play

# ALPHASONIC III

3D





## < timetorelax

З моменту заснування компанії в 2000 році найменування CASADA стало синонімом високої якості виробів.

Сьогодні вироби CASADA можна придбати у будь-якій точці світу. Безперервний розвиток, безпомилковий дизайн і акцент на поліпшенні якості життя є такими ж важливими характеристиками продукції CASADA, як надійність та якість вищого класу.

## Вітаємо!

Купуючи це масажне крісло, ви піклуєтеся про своє тіло.

Щоб ви могли довгий час користуватися перевагами цього виробу, ми просимо вас уважно прочитати та дотримуватись правил техніки безпеки.

Ми щиро сподіваємося, що вам сподобається насолоджуватися вашим персональним кріслом AlphaSonic III.

## Зміст

Запобіжні заходи .....	2
Протипоказання.....	3
Пошук та усунення несправностей .....	4
Зберігання Технічне обслуговування .....	4
Технічні характеристики .....	4
Устаткування   Функції .....	5
Монтаж та встановлення .....	6
Дистанційне керування .....	10
Використання та керування .....	28
Відмінні особливості .....	32
Декларація відповідності ЄС .....	37
Гарантійні умови .....	37

# Заходи безпеки



**Перед використанням масажного крісла уважно ознайомтеся з цією інструкцією, щоб переконатися, що крісло функціонує правильно і з оптимальною ефективністю. Збережіть цю інструкцію з експлуатації для подальшого використання!**

- Масажне крісло відповідає сучасному рівню техніки та актуальним правилам забезпечення безпеки.
- Масажне крісло обладнане секціями з підігрівом. Людям, чутливим до теплового впливу слід акуратно користуватися даною продукцією. (МЕК 60335-2-32)
  - Крісло не потребує технічного обслуговування. Усі можливі ремонтні роботи повинні виконуватися лише кваліфікованими фахівцями.
  - Неналежне поводження, а також несанкціонований ремонт заборонені з міркувань безпеки можуть призвести до втрати гарантії.
  - Щоб уникнути нещасних випадків, не просовуйте пальці між масажними роликками.
  - Не торкайтеся вологих рук до штепсельної вилки.
  - Уникайте контакту крісла з водою, впливу високої температури, а також прямих сонячних променів.
  - Не використовуйте масажне крісло в приміщеннях з підвищеною вологістю, наприклад, у ванній кімнаті.
  - Не використовуйте масажне крісло в приміщеннях малого об'єму або в місцях з несправною вентиляцією, де не забезпечується надходження свіжого повітря.
  - Якщо пристрій не використовується протягом тривалого часу, вийміть штепсельну вилку з розетки, щоб виключити ризик короткого замикання.
  - Не використовуйте пошкоджені кабелі, штекери та нещільні контакти.
  - Якщо кабелі/штекери пошкоджені, вони повинні бути замінені виробником, представником сервісної служби або кваліфікованими фахівцями.
  - У разі неправильного функціонування необхідно негайно від'єднати пристрій від мережі електроживлення.
  - Компанія знімає з себе відповідальність за шкоду, заподіяну у разі використання продукції не за призначенням чи неправильного її використання.
  - Для запобігання надмірному навантаженню на мускулатуру та нервову систему щоденна тривалість масажу має перевищувати 30 хвилин.
  - Ніколи не використовуйте гострі та ріжучі предмети під час масажу, щоб не допустити пошкодження масажного крісла.
  - Використовуйте лише відповідні розетки та переконайтеся, що вилка повністю вставлена в розетку, щоб зменшити ризик виникнення короткого замикання та пожежі.
  - Після використання та перед чистенням слід відключати масажне крісло від джерела живлення.
  - Не дозволяйте дітям віком до 14 років проводити очищення або обслуговування без нагляду.
  - У разі непередбаченого перебою подачі електроенергії під час використання крісла, переведіть вимикач у положення OFF (ВИМК.) і витягніть вилку з розетки, щоб уникнути пошкодження масажного крісла.
  - Не використовуйте масажне крісло, якщо електричні кабелі є вологими або пошкодженими.
  - Якщо діти, люди з обмеженими фізичними можливостями або люди похилого віку використовують крісло або знаходяться поруч із ним, не залишайте їх без нагляду.
  - Не використовуйте масажне крісло безпосередньо після їжі або якщо ви знаходитесь під впливом алкоголю.
  - Використовуйте пристрій лише з метою, описаною в інструкції з експлуатації.
  - Використовуйте лише те додаткове приладдя, яке надає постачальник.
  - Не стійте, не сидіть, не стрибайте на підставці для ніг, щоб уникнути пошкоджень.
  - Не намагайтеся сидіти на підлокітниках та спинці крісла, щоб уникнути пошкоджень та ризику отримання

# Протипоказання

**Якщо Ви не впевнені, чи можна використовувати масажне крісло, проконсультуйтеся з лікарем.**

- Використання масажного крісла заборонено під час вагітності та у разі одного/кількох перелічених нижче захворювань: нещодавно отримані ушкодження, тромбозні захворювання, будь-які види запалень і набрякості, а також рак. Якщо ви на даний момент проходите курс лікування будь-яких захворювань або розладів, перед проведенням масажу необхідно проконсультуватися з лікарем.
- Особи з фізичними патологіями, а також особи з розладами сприйняття та психіки, а також особи з недостатнім досвідом та знаннями повинні використовувати крісло тільки під наглядом та керівництвом осіб, відповідальних за їхню безпеку.
- Щоб уникнути будь-якого дискомфорту або небезпек у процесі використання масажного крісла, ми рекомендуємо вказаній нижче групі осіб перед застосуванням пристрою проконсультуватися з лікарем:
  - особи, не здатні до самостійного пересування,
  - особи, які проходять терапевтичне лікування,
  - пацієнти із захворюваннями спини, особи зі скаргами на хребет або його викривлення,
  - особи, які використовують кардіостимулятор.
- При виникненні больових відчуттів під час масажу негайно припиніть використання крісла.
- У разі травмування під час використання крісла негайно зверніться до лікаря.
- Не масажуйте почервонілі, опухлі або запалені ділянки шкіри.
- Дане масажне крісло призначене виключно для домашнього оздоровчого масажу, та не є пристроєм для медичного масажу. Тому його використання не може замінити відповідного лікування.
- Рекомендується використовувати масажне крісло щодня протягом 30 хвилин. Тривалість масажу однієї ділянки тіла не повинна перевищувати 15 хвилин за один раз, ефект від надмірного впливу масажу може бути негативним.
- Пристрій не призначений для дітей віком до 14 років.
- Діти віком до 14 років повинні використовувати крісло під наглядом. Слід переконатися, що діти не використовують масажне крісло для гри.

## ПРОТИПОКАЗАННЯ ДЛЯ ВИКОРИСТАННЯ СИСТЕМИ BRAINTRONICS®

- Психічні розлади (наприклад, шизофренія, біполярний розлад, ендогенна депресія).
- Розлади особистості.
- Епілепсія та подібні напади.
- Хвороби серця.
- Захворювання центральної нервової системи.
- Тромбоз.
- Ендогенна депресія.
- СДВГ (гіпоактивний).
- Нещодавно перенесений серцевий напад чи інсульт.
- Розумова неповноцінність.
- Залежність, наприклад, від наркотиків чи алкоголю, чи залежність від лікарських препаратів.
- Вагітність.

**ПРИМІТКА:** З етичних та правових причин систему braintronics® не можна використовувати для дітей та підлітків без явно вираженого дозволу їхніх законних представників. Особи, для яких медитація може суперечити їх релігійним переконанням, повинні утриматися від використання даної продукції.

# Пошук та усунення несправностей

# ОБЛАДНАННЯ | ФУНКЦІЇ

НЕСПРАВНІСТЬ	ОПИС
<ul style="list-style-type: none"> <li>Під час використання чути шум двигуна.</li> <li>Пульт дистанційного керування не працює належним чином.</li> </ul>	<ul style="list-style-type: none"> <li>Це звичайний робочий шум.</li> </ul>
<ul style="list-style-type: none"> <li>Виріб перестав працювати.</li> </ul>	<ul style="list-style-type: none"> <li>Переконайтеся, що штекер живлення правильно вставлений в розетку, і що вимикач живлення увімкнено. Перевірте кабель пульта дистанційного керування.</li> </ul>
<ul style="list-style-type: none"> <li>Програми braintronics® не запускаються.</li> </ul>	<ul style="list-style-type: none"> <li>Крісло автоматично вимикається після досягнення заданого часу роботи або після тривалого використання. Це забезпечує кріслу тривалий термін експлуатації.</li> <li>Переконайтеся, що ви встановили програму braintronics і активували свій обліковий запис. Крім того, перевірте, чи зберігається з'єднання Bluetooth® між вашим смартфоном та масажним кріслом.</li> </ul>

При виявленні серйозніших несправностей просимо звернутися до продавця або генерального імпортера.

## Зберігання Технічне обслуговування

- Якщо виріб не використовується протягом тривалого часу, кабель живлення слід змотати, а виріб зберігати у сухому приміщенні.
- Ніколи не зберігайте крісло за високих температур або поблизу відкритого вогню. Уникайте тривалого впливу сонячних променів.
- Для чищення крісла використовуйте лише наявні у продажу засоби догляду за штучною шкірою. У жодному разі не очищайте крісло розчинником, бензином чи спиртом.

## Технічні характеристики

Розміри: у прямому положенні: 142 x 82 x 124 см  
у похилому положенні: 204 x 82 x 90 см

Вага: 113 кг  
Напруга: 220-240В ~ 50/60Гц  
Номинальна потужність: 150 Вт  
Час роботи: 20 хвилина  
braintronics®: 21 хвилина  
Сертифікати:



1. Подушка для голови
2. Цифрове 3D аудіо
3. Компонент передньої надувної подушки для руки
4. Компонент задньої надувної подушки
5. Компонент надувний подушки для руки
6. Слот для розміщення пульта дистанційного управління
7. Масаж рук з магнітотерапією
8. Подушка сидіння
9. Підставка для ніг
10. Спинка сидіння
11. Ключ із коротким вирізом для підлокітника
12. Бездротовий зарядний пристрій для телефону
13. Підлокітник
14. Світлодіодні атмосферні світильники
15. Бічний чохол

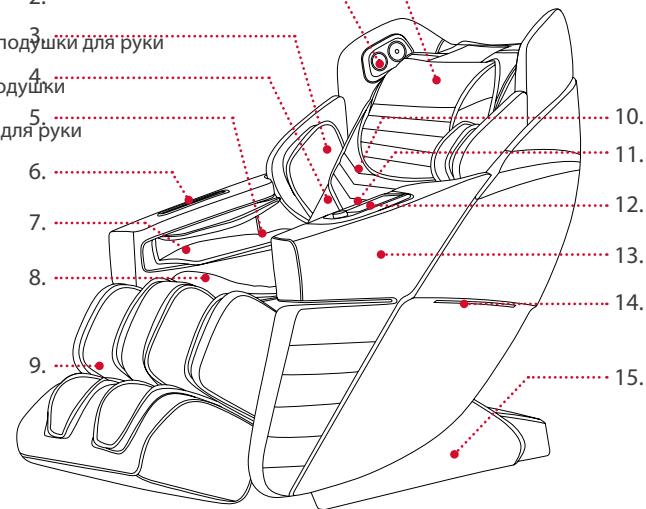

16. Чохол спинки сидіння
17. Дистанційний регулятор
18. Захисна кришка для електроніки
19. Транспортувальні коліщатка
20. Кабель живлення
21. Головний вимикач
22. Вхід мережі електроживлення

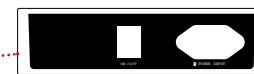
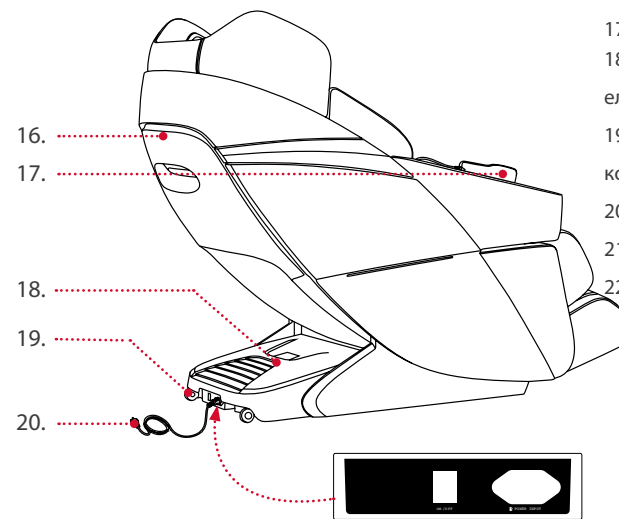

- 21.
- 22.

# Монтаж та установка

## ІНСТРУКЦІЇ ПО ВСТАНОВЛЕННІ ПІДЛОКІТНИКІВ

Вийміть усі деталі з коробок та видаліть пакувальний матеріал. Переконайтеся, що ви не викинули дрібні деталі разом з пакувальним матеріалом. Для складання вам знадобиться хрестова викрутка або акумуляторна викрутка з набором насадок. У разі використання акумуляторної викрутки переконайтеся, що вона не встановлена занадто високо, оскільки це може призвести до руйнування гвинтів або різьбових отворів.

1. Щоб почати складання, необхідно спочатку встановити крісло у вертикальне положення. Візьміть пульт дистанційного керування та підключіть його. Ви знайдете з'єднання з правого боку передньої частини сидіння, стоячи перед кріслом (рисунок 1). Тепер підключіть крісло до розетки. Переконайтеся, що головний вимикач поруч із кабелем живлення знаходиться в положенні I. Двічі натисніть кнопку увімкнення/вимкнення, щоб перевести крісло у вертикальне положення. Після цього від'єднайте крісло від електричної розетки.



Рисунок 1



Рисунок 2

2. Підключіть повітряні шланги та штекери до сполучених деталей. Відмічені кольором або номером на задній частині крісла (Малюнок 2).
3. Візьміть бічну частину і зачепіть її за допомогою розташованих посередині гачків у пристосування на рамі крісла (Малюнок 3).

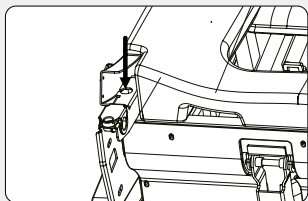

Рисунок 3

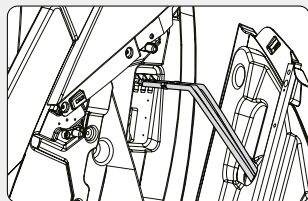

Рисунок 4

4. Встановіть задню бічну панель на 2 пластикові штифти, що мають отвори в бічній панелі. Переконайтеся, що кабелі та шланги не перетиснуті (рис. 4).
5. Закріпіть задню сторону бокової панелі за допомогою 2 гвинтів M5 (рисунок 5).
6. Тепер прикріпіть бічну частину спереду двома гвинтами M5. Різьблення спереду на внутрішній стороні (Малюнок 6).

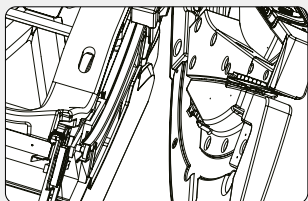
# Монтаж та установка

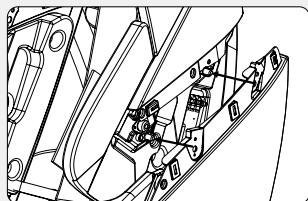

Рисунок 5



Рисунок 6

7. Використовуйте відповідну декоративну кришку, помістіть її за допомогою затискача в отвори на кріслі та зафіксуйте її на місці (малюнок 7).

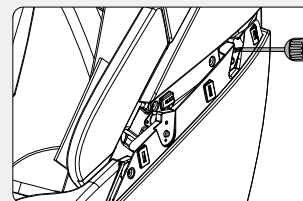

Рисунок 7

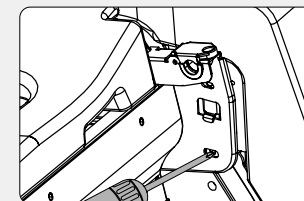
## УСТАНОВКА ПІДСТАВКИ ДЛЯ НІГ

1. Відкрийте кріплення секції для ніг, відкрутивши гвинти з хрестоподібним шліцем (Малюнок 2).
2. Встановіть підставку для ніг перед кріслом і підключіть проводи та повітряний шланг (малюнок 1). Вставте секцію для ніг за допомогою двох болтів праворуч і ліворуч у кріпильний пристрій.

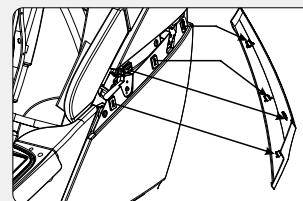
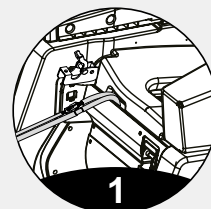

1

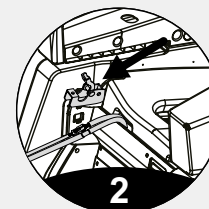

2

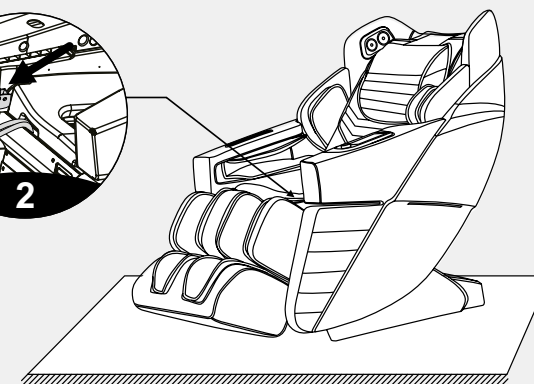



# Монтаж та установка

- Закрийте кронштейн (малюнок 3) та затягніть його раніше знятим гвинтом (малюнок 4). Зробіть це з кожного боку.
- Переконайтеся, що підставка для ніг встановлена правильно. Візьміться за підставку для ніг та кілька разів перемістіть її вручну знизу-вгору. Якщо ви не помітили нічого аномального, значить підставка для ніг встановлена правильно.

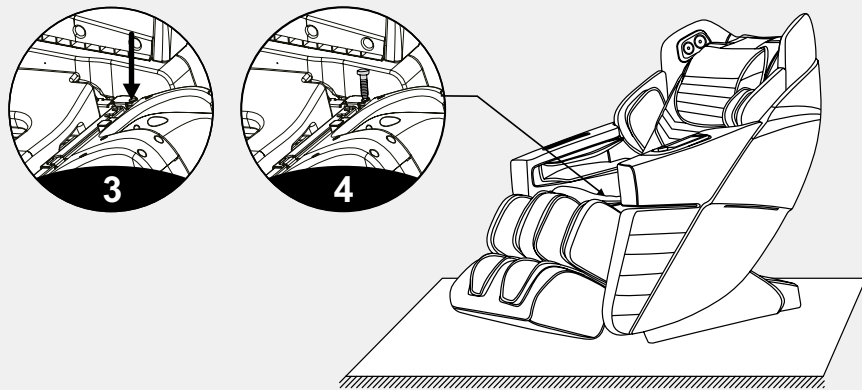

## ІНСТРУКЦІЇ ЩОДО ЗНЯТТЯ ТА ВИКОРИСТАННЯ ПОДУШКИ ДЛЯ ГОЛОВИ І СПИНКИ СІДІННЯ

Використання подушки для голови може знизити інтенсивність масажу, що розминає, на шиї і плечах. Ви можете вирішити, чи використовувати подушку для голови, залежно від потреб (рекомендується використовувати подушку для голови). Спинка сидіння і подушка спинки з'єднуються за допомогою блискавки (1). Подушка для голови та спинка сидіння з'єднуються за допомогою застібки-гачка (2).

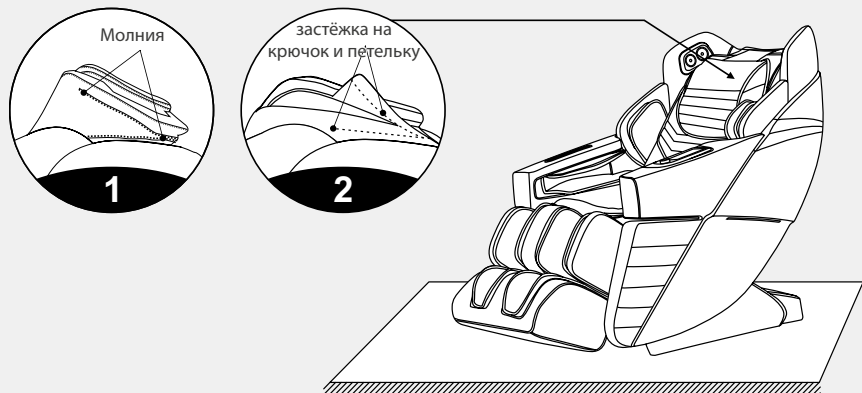

# Монтаж та установка

## ЗАХИСТ ПІДЛОГИ

Тривалий сильний тиск масажу може призвести до появи подряпин на підлозі. Тому, щоб уникнути таких пошкоджень, покладіть на підлогу, де стоїть масажне крісло, килим або подушку.

**ПРИМІТКА:** Не рухайте масажне крісло з колесами по нерівній поверхні або у вузькому просторі.

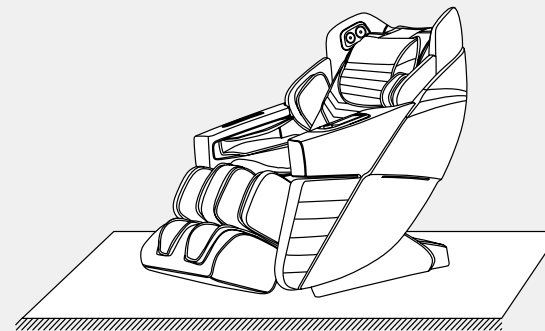

## ІНСТРУКЦІЯ З ПЕРЕМІЩЕННЯ КРІСА

Переконайтеся, що кабелі не лежать на підлозі. Відхиліть спинку сидіння назад на певну величину (при цьому центр ваги залишається на колесах), штовхніть крісло вперед або назад руками і, нарешті, повільно і обережно поверніть його у вихідне положення.

**ПРИМІТКА:** Перед переміщенням крісла необхідно вимкнути та від'єднати силові та з'єднувальні кабелі.

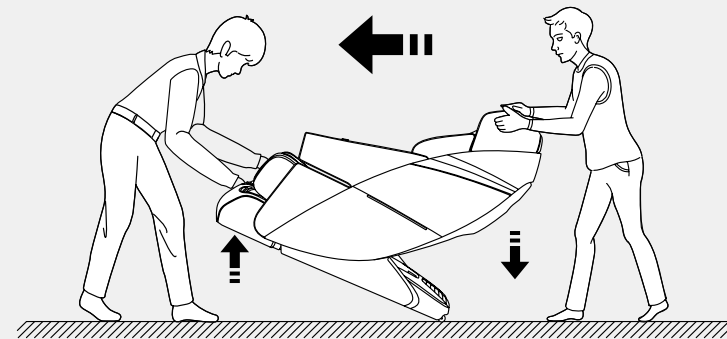

**ПРИМІТКА:** Пересувайте крісло щонайменше вдвох. Одна людина має підняти крісло спереду, щоб поставити його на колеса!

# Дистанційне керування

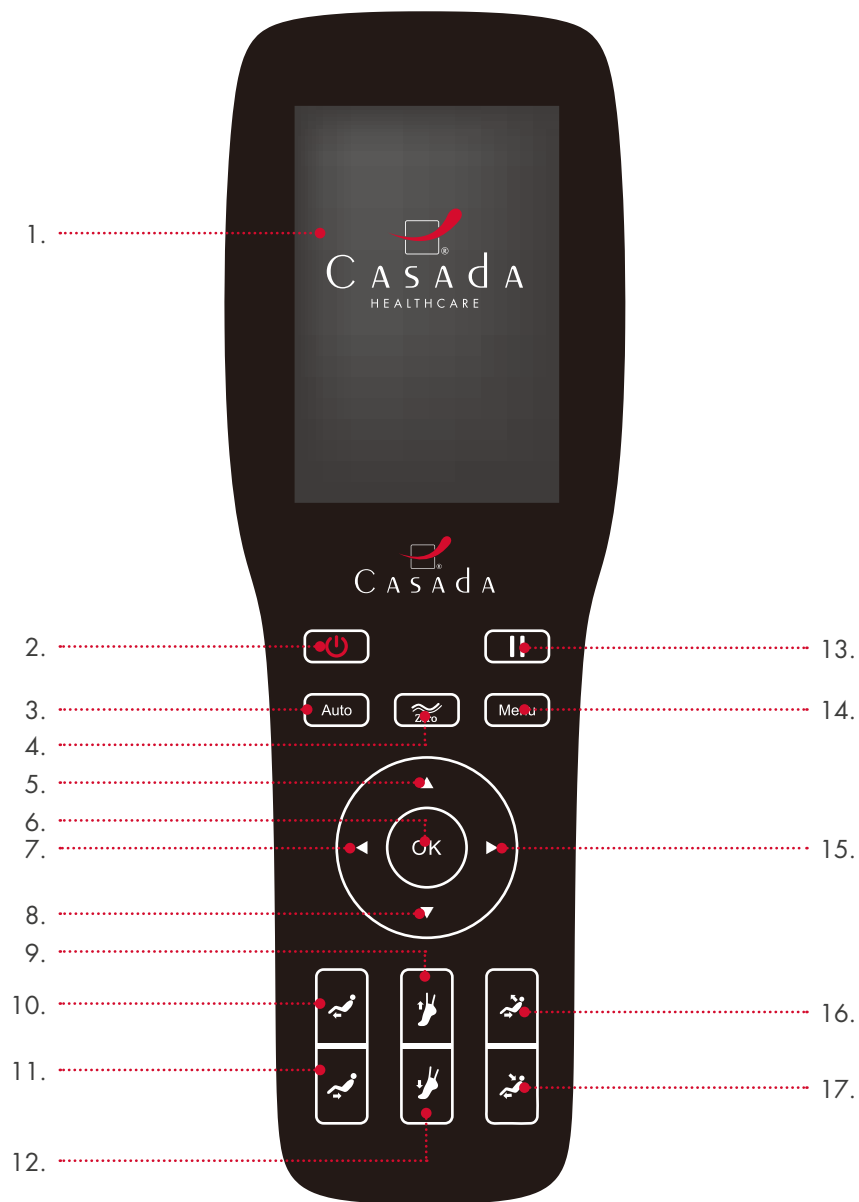

# Дистанційне керування

1. Дисплей: кольоровий TFT РК-дисплей, що відображає функції масажу в робочому стані
2. Кнопка On/Off («Увімк/Вимк»): увімкнення та вимкнення масажу.
3. Клавіша AUTO («АВТОМАТИЧНИЙ РЕЖИМ»): вхід до інтерфейсу вибору режиму автоматичної функції. Додаткову інформацію див. у розділі «Автоматична програма».
4. Кнопка Zero-Gravity («Невагомість»): відрегулюйте кут нахилу масажного крісла для невагомості. Існує чотири режими на вибір (тобто 1-е натискання – рівень 1, 2-е натискання – рівень 2, 3-е натискання – рівень 3 та 4-е натискання повертає масажне крісло у вихідний стан).
5. Кнопка Up («Вгору»): кнопка навігації вгору вибирає в меню об'єкт вище, або регулює положення масажу у напрямку вгору.
6. Кнопка «OK»: підтвердіть вибрану функцію масажу для виконання масажу.
7. Кнопка Left («Вліво»): ліва навігаційна кнопка виконує повернення до попереднього меню або здійснює вибір об'єкта в лівому напрямку.
8. Кнопка Down («Вниз»): кнопка навігації вниз вибирає в меню об'єкт нижче, або регулює положення масажу вниз.
9. Засунути секцію для ніг: Натисніть та утримуйте цю кнопку, щоб засунути секцію для ніг і відпустіть її для зупинки.
10. Кнопка підйому підставки для ніг: відрегулюйте підставку для ніг у напрямку вгору відповідно до ваших потреб масаж для найбільш зручної пози для масажу.
11. Кнопка опускання підставки для ніг: відрегулюйте підставку для ніг у напрямку вниз відповідно до ваших потреб у масажі для найбільш зручної пози для масажу.
12. Висунути секцію для ніг: Натисніть та утримуйте цю кнопку, щоб висунути секцію для ніг і відпустіть її для зупинки.
13. Кнопка Pause («Пауза»): зупиняє всі функції масажу, що працюють. Натисніть цю кнопку ще раз, щоб продовжити виконання всіх функцій масажу активних до настання такої паузи.
14. Кнопка Menu (Меню): вхід до інтерфейсу вибору головного меню.
15. Кнопка Right («Вправо»): права навігаційна кнопка: вхід у підменю або вибір об'єкта у напрямку праворуч.
16. Клавіша фіксації положення сидячи: відповідно до необхідного кута масажу тимчасово відрегулюйте функцію сидіння спинки та підставки для ніг для зручнішої пози масажу в положенні сидячи.
17. Клавіша фіксації положення лежачи: відповідно до необхідного кута масажу одночасно відрегулюйте функцію сидіння спинки та підставки для ніг для найбільш зручної пози масажу в положенні лежачи.

# Дистанційне керування

## УВІМКНІТЬ ЕЛЕКТРОЖИВЛЕННЯ



## КЕРУВАННЯ ФУНКЦІЯМИ МАСАЖУ:

### 2. Як почати масаж

Щоб розпочати масаж, натисніть на вимикач. Увійдіть на екран запуску. Спинка сидіння збереже положення за умовчанням, а підставка для ніг буде трохи піднята. Просто зачекайте, доки будь-яка з програм автоматичних функцій в інтерфейсі вибору автоматичних функцій почне масаж. Якщо протягом 5 хвилин не буде вибрано функцію AUTO («АВТОМАТИЧНИЙ РЕЖИМ»), масажне крісло автоматично вимкнеться.

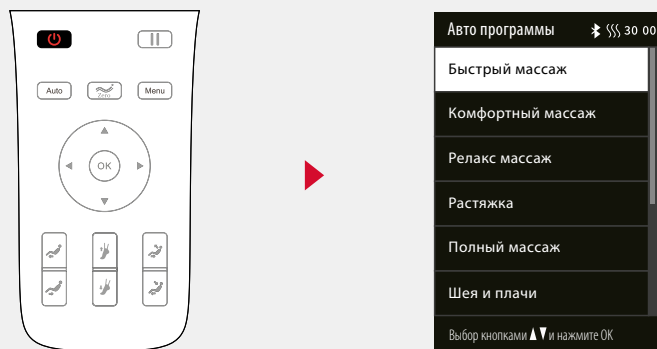

# Дистанційне керування

## ВІДЧУТТЯ ТІЛА

### 1. Регулювання кута положення лежачи

Після вибору будь-якої автоматичної функції положення спинки сидіння та підставки для ніг будуть відрегульовані відповідно до заданих кутів. Після регулювання кута нахилу масажне крісло автоматично визначає положення плечей і форму тіла.

**ПРИМІТКА:** Функція швидкого масажу дозволяє визначити лише положення плечей, інші режими призначені для визначення форми та положення всього тіла. Дочекайтеся завершення визначення або натисніть кнопку «ОК», щоб пропустити цей етап.

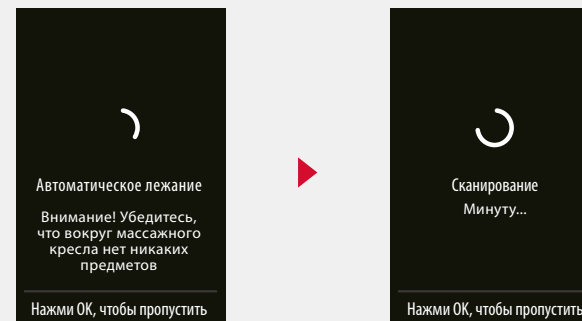

### 2. Регулювання положення плечей

Після визначення положення плеча лунає звуковий сигнал. Якщо положення плеча відрізняється від фактичного, відрегулюйте його на один із 11 рівнів, натиснувши кнопку Up («Вгору») або Down («Вниз»). Якщо положення плечей не визначено, почнеться масаж за замовчуванням. Якщо протягом 10 секунд не буде здійснено регулювання, функції масажу розпочнуться автоматично. Натисніть кнопку «ОК» для негайного запуску масажу.

**ПРИМІТКА:** Під час масажу ви можете натиснути кнопку Left («Вліво») або Right («Вправо») на навігаційному інтерфейсі, щоб вибрати меню Shoulder adjustment («Регулювання плечей»), підтвердити вибір кнопкою «ОК» та викликати інтерфейс регулювання плечей. Ви також можете скористатися кнопкою Up («Вгору») або Down («Вниз») для регулювання положення плечей.

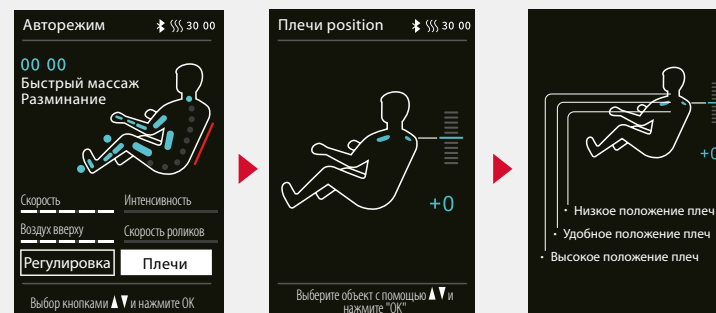



# Дистанційне керування

Кнопка	Опис
	Щоб визначити положення плечей після запуску програм масажу, виберіть функцію Shoulder position adjustment (Регулювання положення плечей). Щоб відрегулювати висоту положення плечей, можна натиснути кнопку Up («Вгору») або Down («Вниз»).

### 3. Масажна позиція

- Після введення програм масажу можна налаштувати положення масажу, натиснувши на кнопку Menu («Меню») на пульті дистанційного керування та вибравши функцію ручного керування (Manual function), вибрати одну з функцій ручного керування. Щоб повернутися на інформаційний екран, використовуйте кнопку Left («Вліво») (тобто інформаційний екран змінюється на екран функцій ручного управління).
- Коли на області масажу відображається фіксована точка або часткова область, можна безпосередньо натиснути кнопку Up («Вгору») або Down («Вниз») в інтерфейсі функцій ручного керування, щоб відрегулювати масажний робот вгору або вниз.
- Якщо в області масажу не відображається фіксована точка або часткова область, щоб вибрати фіксовану точку або часткову область, виберіть опцію adjustment («регулювання») в інтерфейсі функцій ручного керування. Кнопка Left («Вліво») повертає вас на інформаційний екран. Далі щоб відрегулювати масажного робота в напрямку вгору і вниз, вам необхідно натиснути на кнопку Up («Вгору») або Down («Вниз»).

**ПРИМІТКА:** Неможливо встановити положення масажу, поки масажне крісло знаходиться в режимі автоматичної програми.

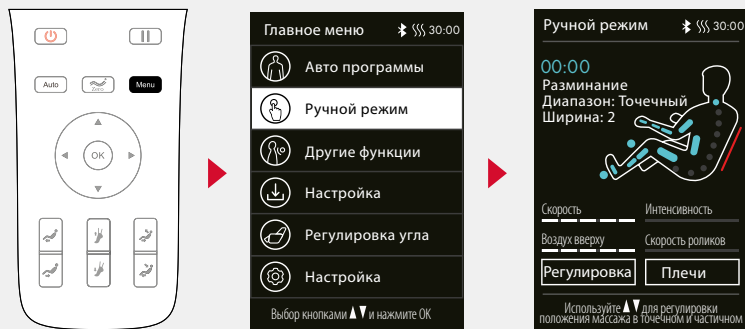

# Дистанційне керування

### АВТОМАТИЧНА ПРОГРАМА

- Щоб увійти до головного меню, натисніть кнопку Menu («Меню»). Щоб вибрати автоматичну функцію, натисніть кнопку Up (Вгору) або Down (Вниз). Щоб підтвердити вибір автоматичної функції масажу, натисніть кнопку «OK» (або безпосередньо натисніть кнопку AUTO («АВТОМАТИЧНИЙ РЕЖИМ») на інформаційному дисплеї).
- Є 21 індивідуальна функція автоматичного масажу. Відкрийте інтерфейс автоматичного масажу. Щоб вибрати будь-яку автоматичну програму масажу, натисніть кнопку Up («Вгору») або Down («Вниз»). Відбувається автоматичне повернення на інформаційний екран, після чого з'являється екран для вибору автоматичної функції.

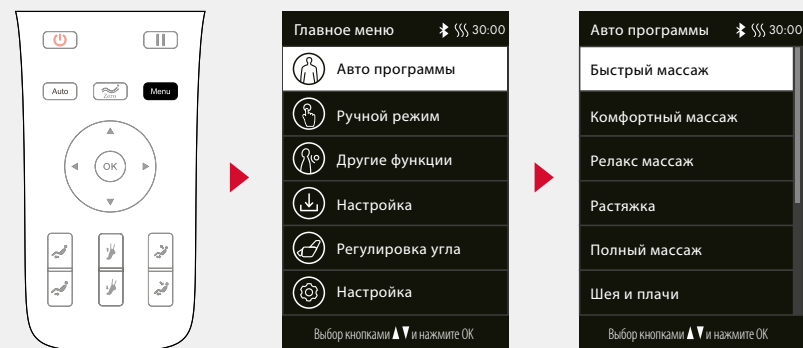

Функція	Опис
Швидкий масаж (Демо версія)	Дозволяє швидко відчувати всі ефекти масажу.
Комфортний масаж	Найкомфортніший масаж.
Розслаблюючий масаж	М'який і комфортний глибокий масаж для зняття втоми та розслаблення тіла.
Масаж на розтягування	Розтягування ніг та області талії за допомогою підставки для ніг та спинки сидіння для ефективного зняття втоми, полегшення болю у суглобах та відновлення життєвих сил.
Масаж всього тіла	Глибокий масаж для омолодження вашого тіла.
Масаж шиї і плечей	За допомогою унікальної техніки масажу шиї та плечей можна проводити ефективний масаж шийного відділу хребта та лопаток для полегшення болю в шиї та плечах та зниження втоми шиї та плечей.

# Дистанційне керування

Масаж спини та області талії	Зосередження на масажі спини та області талії для полегшення болю в області спини та талії.
Повний масаж за допомогою повітряної подушки	Зосередження на масажі всього тіла за допомогою повітряної подушки дозволяє досягти повного розслаблення та глибокого масажу тіла і повною мірою зняти втому та біль з вашого тіла.
Зняття напруги	Відновлення всього тіла від втоми та болю, досягнення релаксації, покращення мікроциркуляції та швидке зняття втоми в області спини та кінцівок.
Енергія	Після нічного відпочинку тіло може відновити сили, м'язи всього тіла масажуються, щоб швидко пробудити функції організму та почати новий день повним життєвих сил.
Спокійний нічний сон	Масаж дванадцяти основних акупунктурних точок допомагає організму відрегулювати баланс, швидко покращити сон та його якість.
Турбота про суглоби	Турбота про здоров'я всіх ваших кінцівок та суглобів за допомогою натискання, витягування, розтягування та інших режимів масажу.
Турбота про шию та плечі	Унікальна техніка масажу плечей та шиї сприяє покращенню кровообігу, полегшенню болю у шиї та плечах.
Масаж хребта	Поліпшення стану горбика та грудного відділу, масаж кожного хребця, турбота про здоров'я хребта, покращення протрузії міжхребцевого диска.
Офісний режим	При тривалому сидінні в офісі ця опція може збільшити фізичне навантаження за рахунок масажу та покращити функції організму.
Відновлення після занять спортом	Швидко відновлює організм після фізичних навантажень.
Перезавантаження мозку	Полегшення болю в шиї та плечах, сприяють притоку крові до мозку, масажуючи точки ЮЧЖЕН та ДАЧЖУ.
Допомога хребту	Турбота про здоров'я хребта та проведення оздоровчих заходів за нестачі фізичних вправ.
Догляд за областю талії	Зосередження на поліпшенні здоров'я поперекового відділу хребта та полегшенні скутості м'язів талії.
Догляд за ногами	Швидке зняття м'язової втоми та болі в нижніх кінцівках.
Омолодження	Підвищення якості сну та ефективності роботи.

# Дистанційне керування

## ФУНКЦІЯ РУЧНОГО УПРАВЛІННЯ

- Щоб увійти до інтерфейсу меню, натисніть кнопку Menu («Меню»). Щоб обрати функцію ручного керування, натисніть на кнопку Up («Вгору») або Down («Вниз»), а щоб увійти в інтерфейс функцій ручного керування, натисніть на кнопку «OK».
- 11 технік/функцій ручного масажу: OFF (ВИКЛ), kneading (розминання), Tapping I (постукування I), Tapping II (постукування II), simultaneous kneading and tapping (одночасне розминання та постукування), Shiatsu I (Шиацу I), Shiatsu II (Шиацу II), shoulder lifting (підйом плечей), 3D I, 3D II, 3D III, 3D IV та ін.
- Після того, як ви увійшли в інтерфейс функцій ручного керування, натисніть кнопку Up («Вгору») або Down («Вниз»), щоб вибрати необхідну техніку ручного масажу. Щоб підтвердити дію, натисніть кнопку «OK». Після вибору техніки ви не автоматично повертатиметеся в інформаційний інтерфейс. Щоб повернутися до попереднього інтерфейсу меню, натисніть кнопку Left («Вліво»). Після повернення в інформаційний інтерфейс ви виявите, що увійшли до інформаційного інтерфейсу функцій ручного управління.

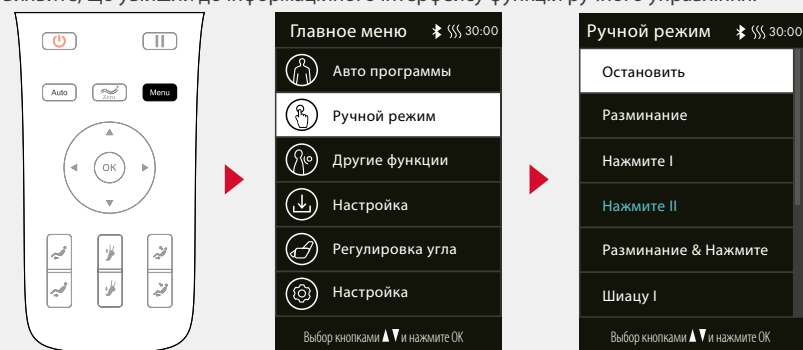

Функція	Опис	
Kneading (Разминання)	Швидкість	5 регульованих рівнів швидкості
Tapping (Постукування)	Швидкість, ширина	
Simultaneous kneading and tapping (Одночасне розминання та постукування)	Швидкість	
Shiatsu (Шиацу)	Швидкість, ширина	
Shoulder lifting (Підняття плечей)	Швидкість	
3D	Швидкість, ширина	5 регульованих рівнів швидкості

\*Встановлення ширини неможливе для функцій розминання та лупцювання.

\*\*В режимі техніки 3D масажу неможливо відрегулювати ширину 3D та 3D, але є можливість відрегулювати ширину 3D та 3D.

# Дистанційне керування

## ІНШІ ФУНКЦІЇ (OTHER FUNCTIONS) (КЛАВИША ГОЛОВНОГО МЕНЮ – ІНШІ ФУНКЦІЇ)

- Щоб увійти до інтерфейсу меню, натисніть кнопку Menu («Меню»). Щоб вибрати значки інших функцій, натисніть кнопку Up («Вгору») або Down («Вниз»). Щоб увійти до інтерфейсів інших функцій, натисніть кнопку «OK».
- Після того, як ви увійшли до інтерфейсу іншої функції, натисніть кнопку Up («Вгору») або Down («Вниз»), щоб вибрати функцію масажу. Після вибору будь-якої функції скористайтеся кнопкою Right («Вправо»), щоб увімкнути або вимкнути цю функцію. Щоб підтвердити дію, натисніть кнопку «OK». Щоб повернутися до попереднього інтерфейсу меню, натисніть кнопку Left («Вліво»).

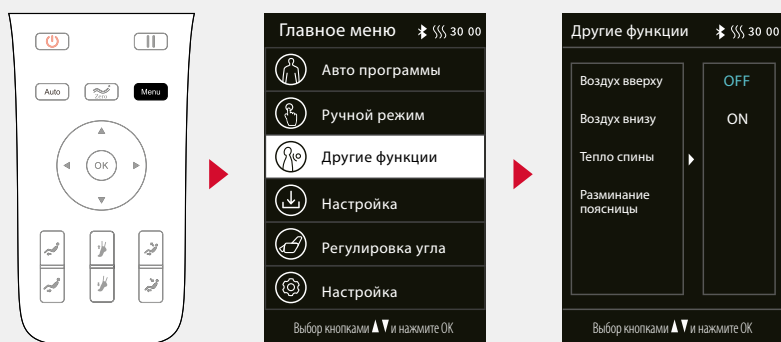

### 1. Масаж верхньої частини тіла за допомогою повітряної подушки

Перейдіть до опції Other functions (Інші функції) на дисплеї. Щоб вибрати функцію масажу за допомогою повітряної подушки для верхньої частини тіла, натисніть кнопку Up («Вгору») або Down («Вниз»). Щоб увімкнути або вимкнути функцію масажу за допомогою повітряної подушки для верхньої частини тіла, скористайтеся кнопкою Right («Вправо»). Щоб підтвердити дію, натисніть кнопку «OK». Щоб повернутися до попереднього інтерфейсу меню, натисніть кнопку Left («Вліво»).

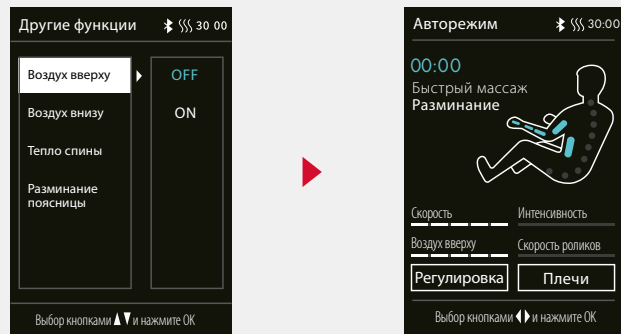

# Дистанційне керування

## 2. Масаж нижньої частини тіла за допомогою повітряної подушки

Щоб отримати доступ до опції Other functions (Інші функції), увійдіть в інтерфейс. Щоб вибрати функцію масажу за допомогою повітряної подушки для нижньої частини тіла, натисніть кнопку Up («Вгору») або Down («Вниз»). Для перемикання (увімкнення/вимкнення) функції масажу за допомогою повітряної подушки натисніть кнопку Right («Вправо»). Щоб підтвердити це, натисніть кнопку «OK». Щоб повернутися до попереднього інтерфейсу меню, натисніть кнопку Left («Вліво»).

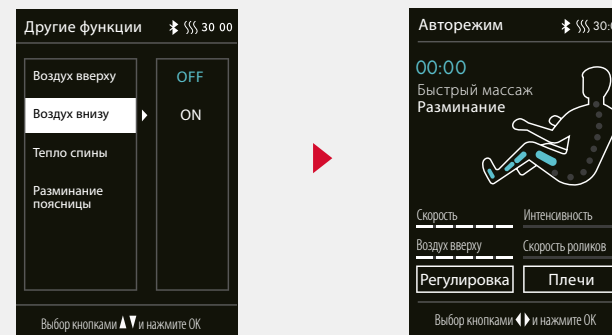

### 3. Обігрів спини

Щоб отримати доступ до опції Other functions (Інші функції), увійдіть в інтерфейс. Щоб вибрати функцію підігріву спини, натисніть кнопку Up («Вгору») або Down («Вниз»), поверхня спини нагріється після 3-хвилинного прогріву. Щоб увімкнути або вимкнути цю функцію, скористайтеся кнопкою Right («Вправо»). Щоб підтвердити дію, натисніть кнопку «OK». Щоб повернутися до попереднього інтерфейсу меню, натисніть кнопку Left («Вліво»).

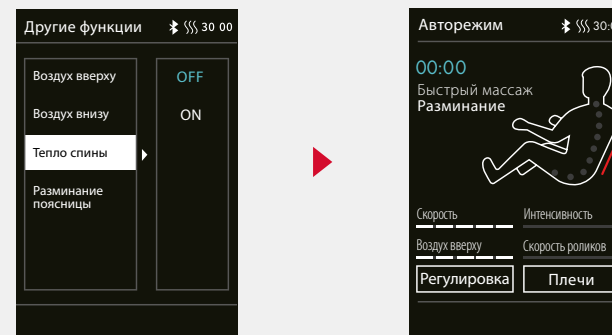

# Дистанційне керування

## 4. Розминання ніг

Увійдіть в інтерфейс Other functions (Інші функції). Щоб вибрати функцію розминання ніг, натисніть кнопку Up («Вгору») або Down («Вниз»). Щоб увімкнути або вимкнути цю функцію, скористайтеся кнопкою Right («Вправо»). Щоб підтвердити дію, натисніть кнопку «OK». Щоб повернутися до попереднього інтерфейсу меню, натисніть кнопку Left («Вліво»).

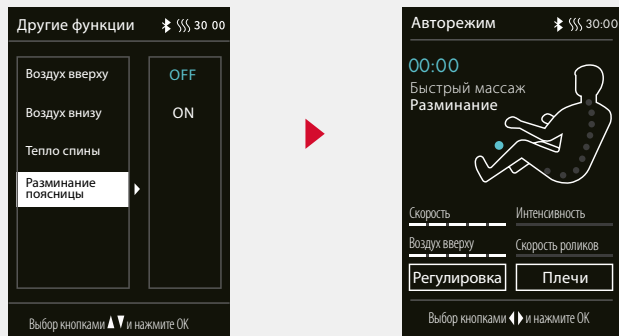

## ІНТЕЛЕКТУАЛЬНЕ ЗБЕРІГАННЯ 1.

### Зберігання

- Щоб увійти до інтерфейсу меню, натисніть кнопку Menu («Меню»). Щоб вибрати піктограму Intelligent Memory («Інтелектуальна пам'ять»), натисніть кнопку Up («Вгору») або Down («Вниз»). Щоб увійти до інтерфейсу Intelligent Memory («Інтелектуальна пам'ять»), натисніть кнопку «OK».
- Функція інтелектуальної пам'яті включає: M1, M2, M3, M4 і M5 (5 позицій пам'яті).
- Виклик функції зберігання/пам'яті: зберігайте режим масажу, техніку масажу, режим та інтенсивність повітряної подушки при поточному стані роботи, положення та кути нахилу підставки для ніг та спинки сидіння, а також інші функції масажу.

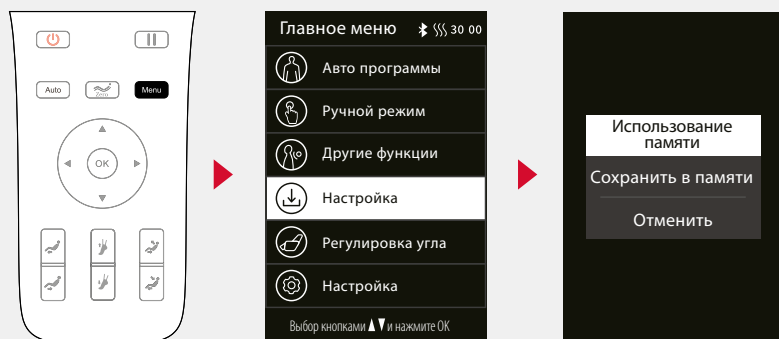

# Дистанційне керування

## 2. Збереження у пам'яті

- Після входу в інтерфейс інтелектуального зберігання натисніть кнопку Up («Вгору») або Down («Вниз»), щоб вибрати функцію масажу, яку потрібно зберегти. Щоб зберегти цю функцію, підтвердіть операцію за допомогою кнопки «OK».
- Увійдіть в інтерфейс Intelligent Memory («Інтелектуальна пам'ять») (збереження в пам'яті). Щоб вибрати одне з 5 місць пам'яті, натисніть кнопку Up (Вгору) або Down (Вниз). Для підтвердження дії виберіть кнопку «OK», позначте функцію збереженого масажу, для повернення до попереднього інтерфейсу меню натисніть на кнопку Left («Вліво»).

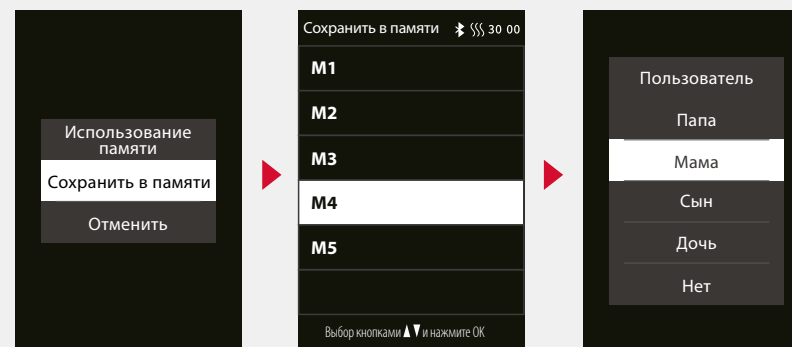

**Примітка:** Позначте збережену функцію та метод масажу (наприклад, батько, мати, син, дочка або без мітки).

## 3. Використання пам'яті

Після того, як ви відкрили інтерфейс інтелектуального зберігання, натисніть кнопку Up (Вгору) або Down (Вниз), щоб вибрати функцію збереженого масажу. Для повернення до попереднього інтерфейсу меню натисніть кнопку Left («Вліво»).

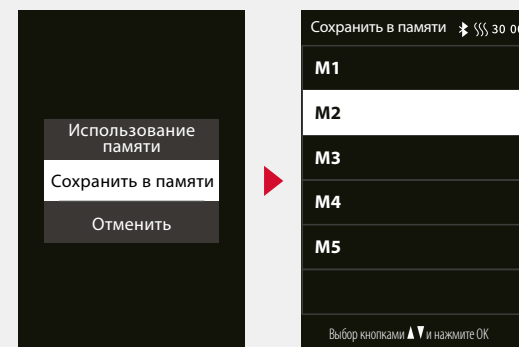

# Дистанційне керування

## РЕГУЛЮВАННЯ КУТА

- Щоб увійти до інтерфейсу меню, натисніть кнопку Menu («Меню»). Щоб обрати значок регулювання кута, натисніть кнопку Up («Вгору») або Down («Вниз»). Щоб увійти до інтерфейсу регулювання кута, натисніть кнопку «OK».
- Після входу до інтерфейсу регулювання кута натисніть кнопку Up («Вгору») або Down («Вниз»), щоб вибрати функцію регулювання потрібного кута. Після вибору будь-якого кута натисніть кнопку «OK», щоб підтвердити налаштування вибраного кута. Для повернення до попереднього інтерфейсу меню, натисніть кнопку Left («Вліво»).

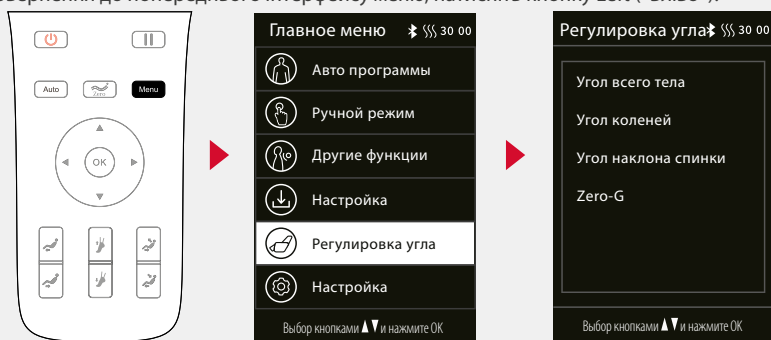

### 1. Кут для всього тіла

Увійдіть до інтерфейсу регулювання кута. Щоб вибрати функцію регулювання кута для всього тіла, натисніть кнопку Up («Вгору») або Down («Вниз»). Потім, щоб відрегулювати кут для всього тіла на потрібний кут, натисніть кнопку Up («Вгору») або Down («Вниз»), щоб повернутися до попереднього інтерфейсу меню, натисніть кнопку Left («Вліво»).

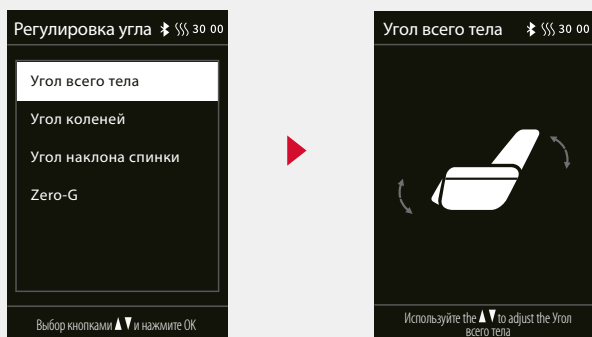

# Дистанційне керування

## 2. Кут нахилу ніг

Увійдіть до інтерфейсу регулювання кута. Щоб вибрати функцію регулювання кута підставки для ніг, натисніть кнопку Up («Вгору») або Down («Вниз»). Потім, щоб відрегулювати кут підставки для ніг на потрібний кут масажу, натисніть кнопку Up («Вгору») або Down («Вниз»), для повернення до попереднього інтерфейсу меню, натисніть кнопку Left («Вліво»).

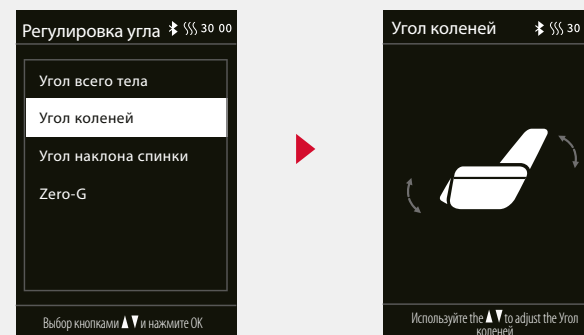

## 3. Кут спинки сидіння

Увійдіть до інтерфейсу регулювання кута. Щоб вибрати функцію регулювання кута спинки сидіння, натисніть на кнопку Up («Вгору») або Down («Вниз»). Потім щоб відрегулювати кут спинки сидіння в положенні лежачи на потрібний кут масажу, натисніть на кнопку Up («Вгору») або Down («Вниз»), для повернення до попереднього інтерфейсу меню, натисніть кнопку Left («Вліво»).

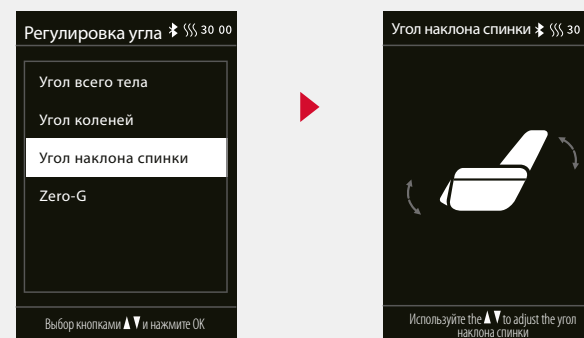

## 4. Нульова гравітація

Увійдіть до інтерфейсу регулювання кута. Щоб вибрати функцію невагомості, натисніть кнопку Up («Вгору») або Down («Вниз»), щоб увійти в інтерфейс невагомості, натисніть кнопку «OK», а потім натисніть кнопку Up («Вгору») або Down («Вниз»), щоб вибрати функцію OFF (ВИМКН), будь-який рівень з Level 1 («Рівень 1»), Level 2 («Рівень 2») або Level 3 («Рівень 3») для кута невагомості. Для підтвердження дії натисніть кнопку «OK», для повернення до попереднього інтерфейсу меню, натисніть кнопку Left («Вліво»).

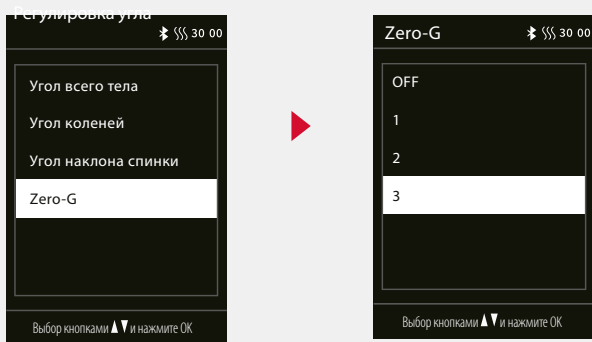

## НАЛАШТУВАННЯ

Щоб увійти до головного меню, натисніть кнопку Menu («Меню»). Щоб вибрати налаштування потрібної функції, скористайтеся кнопкою Up («Вгору») або Down («Вниз»). Виберіть одну з функцій налаштування, а потім натисніть кнопку Right («Вправо»), щоб вибрати вибрану функцію налаштування. Для підтвердження дії натисніть кнопку «OK», для повернення до попереднього інтерфейсу меню, натисніть кнопку Left («Вліво»).

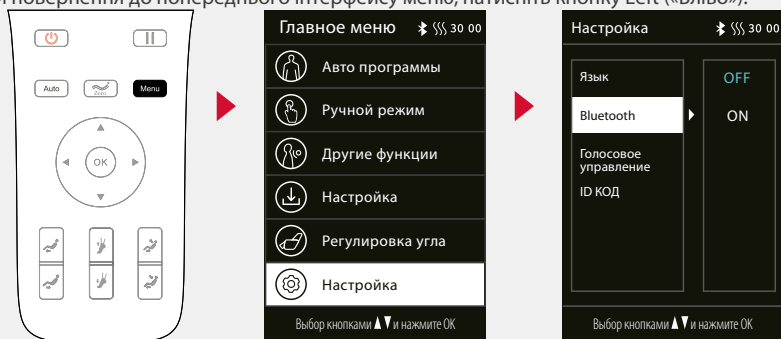

## 1. Мова

Увійдіть у головне меню. Щоб вибрати мовні налаштування, натисніть кнопку Up («Вгору») або Down («Вниз»). Щоб вибрати потрібну мову, натисніть кнопку Right («Вправо»), за допомогою кнопки Left («Вліво») поверніться в інтерфейс попереднього меню (функція може бути збережена, тобто після вибору, вимкнення та перезапуску зберігається останній обран стан).

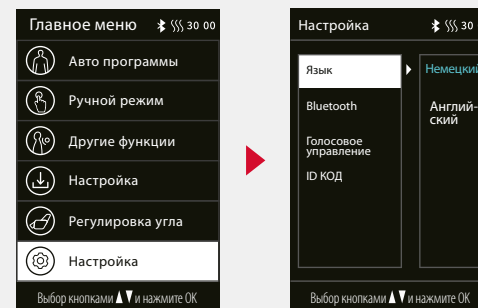

## 2. Bluetooth

- Налаштування Bluetooth (за замовчуванням – OFF (ВИМКН)): Після увімкнення функції Bluetooth масажного крісла пристрій джерела звуку з підтримкою Bluetooth (наприклад, мобільний телефон, планшет) може бути з'єднаний з модулем Bluetooth масажного крісла, і музика, що відтворюється пристроєм джерела звуку, може бути бездротовим чином передана в аудіосистему масажного крісла через Bluetooth для відтворення музики.
- Увійдіть до інтерфейсу налаштувань. Щоб вибрати налаштування Bluetooth, натисніть кнопку Up («Вгору») або Down («Вниз»). Натисніть кнопку Right («Вправо»), щоб увійти в інтерфейс ON/OFF (увімк./вимкн.) Bluetooth. Щоб вибрати потрібну опцію: ON (ВКЛЮ або OFF (ВИМКН)), натисніть на кнопку «OK», для повернення до попереднього інтерфейсу меню, натисніть кнопку Left («Вліво»).

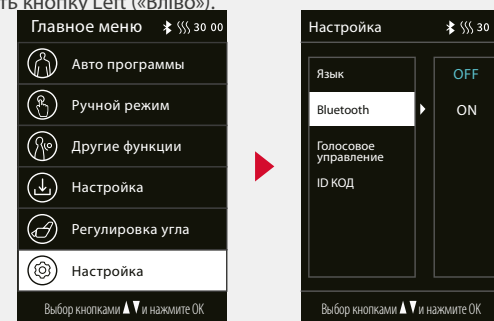

- Виберіть головне меню смарт-пристрою. Виберіть Settings (Налаштування) та опцію Bluetooth. Функція Bluetooth автоматично здійснить пошук нового пристрою Bluetooth. Як тільки з'явиться запит на підключення до пристрою, підтвердьте його, щоб підключитися до нього. Запустіть музичний плеєр на смарт-пристрої та виберіть трек для відтворення.



# Дистанційне керування

# Дистанційне керування

### 3. Інтелектуальне голосове управління (ДОСТУПНО ТІЛЬКИ НА АНГЛІЙСЬКОМУ МОВІ).

Щоб отримати доступ до установок, увійдіть до інтерфейсу. Щоб вибрати функцію

інтелектуального керування голосом, натисніть кнопку Up («Вгору») або Down («Вниз»). Щоб отримати доступ до інтелектуального керування голосом, натисніть кнопку Right («Вправо»). Натисніть на кнопку «ОК» для включення або вимкнення потрібної функції, (стан голосового керування зберігається, тобто після вибору, вимкнення та перезапуску приймається останній вибраний стан), для повернення до попереднього інтерфейсу меню, натисніть на кнопку Left («Ліворуч»).

(«Ліворуч»).

**ПРИМІТКА:** Функція активації пристрою недоступна, коли вимкнено інтелектуальне керування голосом.

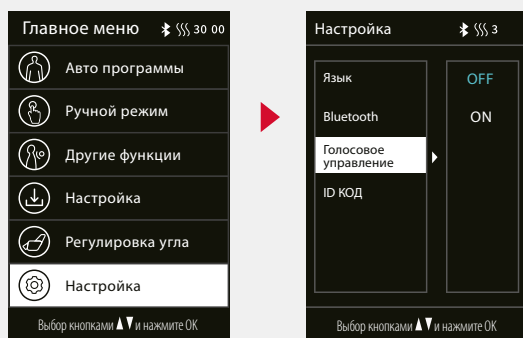

### 4. Ідентифікатор виробу

Увійдіть до інтерфейсу налаштувань. Щоб вибрати ідентифікатор обладнання та перевірити номер обладнання поточного пристрою, натисніть кнопку Up («Вгору») або Down («Вниз»).

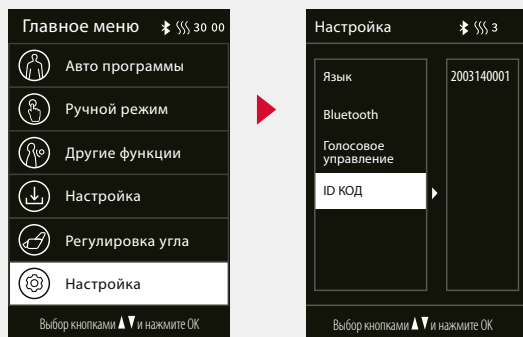

### РЕГУЛЮВАННЯ МАСАЖУ

• В інформаційному інтерфейсі натисніть кнопку Left («Вліво») або Right («Вправо»), щоб вибрати кнопку регулювання масажу, та натисніть кнопку «ОК», щоб увійти в інтерфейс регулювання масажу.

- Після входу в інтерфейс регулювання масажу натисніть кнопку Up (Вгору) або Down (Вниз), щоб вибрати функцію регулювання потрібної функції масажу. Після вибору будь-якої потрібної функції регулювання масажу скористайтеся кнопкою Right («Вправо»), щоб увійти до інтерфейсу вибору рівня масажу. Потім для підтвердження вибраного рівня натисніть кнопку «ОК». Щоб повернутися до попереднього інтерфейсу меню, натисніть кнопку Left («Вліво»).

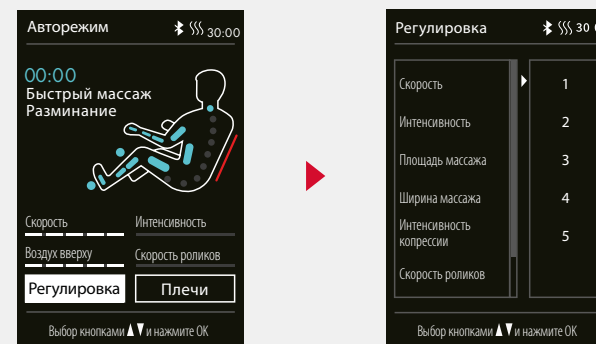

Функція	Опис
Швидкість масажу спини	5 регульованих рівнів швидкості
Інтенсивність масажу	5 регульованих рівнів інтенсивності
Діапазон масажу	Можна вибрати з 5 режимів: fixed point (фіксована точка), local area (локальна область), full back (вся спина), upper back (верхня частина спини) та lower back (нижня частина спини)
Ширина масажу	5 регульованих рівнів ширини
Інтенсивність повітряної подушки	5 регульованих рівнів інтенсивності
Швидкість нижніх роликів	Виберіть із 4 режимів, включаючи OFF (ВИМКН) та Level 1—3 (Рівні 1—3)
Час масажу	Виберіть з 4 режимів: +10min (+10 хв), +5min (+5 хв), -5min (-5 хв), -10min (-10 хв)

**ПРИМІТКА:** Відповідно до часу масажу, що залишився, коли часу, що лишився, недостатньо для додавання і віднімання певного часу, операція не буде відобразитися (верхня межа відображення часу становить 40 хвилин). Наприклад, якщо час, що відображається на пульті дистанційного керування становить 39 хвилин, діапазон регулювання часу масажу буде наступним: -5 хв, -10 хв (+10 хв або +5 хв не відображаються). Регулювання інтенсивності повітряної подушки можна використовувати лише тоді, коли увімкнена функція повітряної подушки або функція автоматичного режиму.

# Використання та керування

## ОСНОВНІ ЕЛЕМЕНТИ УПРАВЛІННЯ НА ПІДЛОКІТНИКУ

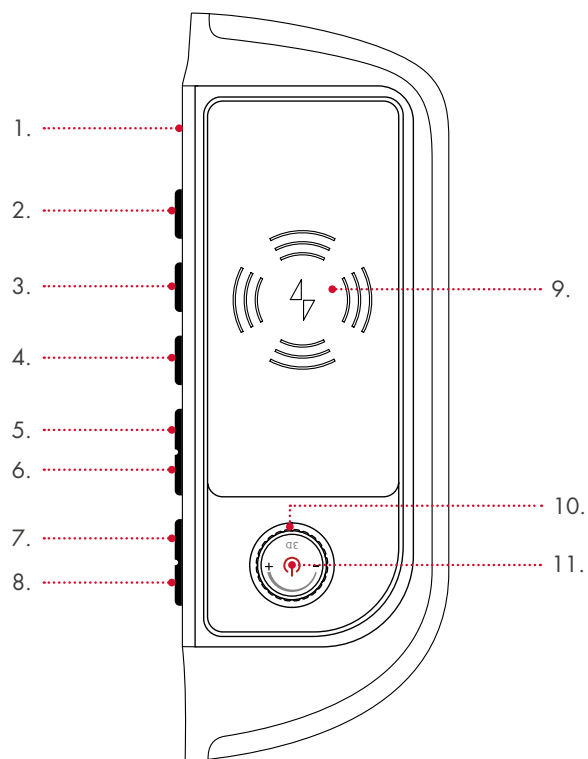

1. Мікрофон голосового керування: вбудований мікрофон голосового керування.
2. Кнопка AUTO («АВТОМАТИЧНИЙ РЕЖИМ»): натисніть її, щоб увімкнути функцію автоматичного масажу.
3. Кнопка активації пристрою та голосового керування: коротке натискання для увімкнення функції цієї голосового управління, тривале натискання протягом 3 секунд для включення або вимкнення функції голосового управління.
4. Клавіша Heat treatment («Термообробка»): щоб увімкнути або вимкнути функцію натисніть на цю кнопку.
5. Кнопка опускання підставки для ніг: відрегулюйте підставку для ніг у напрямку донизу.
6. Кнопка піднімання підставки для ніг: відрегулюйте підставку для ніг у напрямку догори.
7. Клавіша фіксації положення сидячи: відрегулюйте кут фіксації положення лежачи.
8. Клавіша фіксації положення лежачи: відрегулюйте кут фіксації положення лежачи.
9. Бездротовий зарядний пристрій: бездротове зарядження мобільного телефону.
10. Ручка інтенсивності 3D: Налаштуйте інтенсивність масажу за допомогою 3D-робота.
11. Вимикач: утримуйте його протягом 2 секунд, щоб увімкнути або вимкнути масажне крісло.

# Використання та керування

Кнопка	Опис
	<b>Кнопка живлення:</b> короткий натиск на цю кнопку призупиняє роботу пристрою, якщо утримувати її протягом 3 секунд, живлення буде увімкнено/вимкнено. Якщо пауза під час масажу перевищує 20 хвилин, всі функції масажу будуть автоматично вимкнені.
	<b>Інтенсивність 3D:</b> відрегулюйте інтенсивність масажу за допомогою 3D-маніпулятора (проти годинникової стрілки означає "-", а за годинниковою стрілкою - "+"). Діапазон інтенсивності – рівні 1-5.
	<b>Клавіша фіксації положення лежачи:</b> при утриманні цієї кнопки спинка сидіння буде повільно підніматися, а підставка для ніг повільно рухатиметься вниз, при відпусканні кнопки рух спинки сидіння та підставки для ніг буде зупинено.
	<b>Клавіша фіксації положення лежачи:</b> при утриманні цієї кнопки спинка сидіння повільно рухатиметься вниз, а підставка для ніг буде повільно підніматися, при відпусканні кнопки рух спинки сидіння та підставки для ніг буде зупинено.
	<b>Кнопка піднімання підставки для ніг:</b> утримуйте натиснутою кнопку, щоб підставка для ніг повільно піднімалася. Щоб призупинити ці дії, відпустіть кнопку.
	<b>Кнопка опускання підставки для ніг:</b> утримуйте натиснутою кнопку, щоб підставка для ніг повільно опускалася. Щоб зупинити ці кроки, відпустіть кнопку.
	<b>Клавіша Heat treatment («Термо»):</b> щоб увімкнути або вимкнути функцію термообробки, натисніть на цю кнопку.
	<b>Кнопка активації голосового керування:</b> коротке натискання для увімкнення функції голосового керування, тривале натискання протягом 3 секунд для увімкнення або вимкнення функції голосового керування. Якщо в протягом 6 секунд не буде розпізнано жодне правильне голосове введення, голосова функція буде автоматично вимкнена (ця кнопка діє тільки при включеному вимикачі функції голосового керування).
	<b>Кнопка автоматичного режиму:</b> натисніть, щоб переключатися між функціями автоматичного масажу.

# Використання та керування

## РЕЖИМ ГОЛОСОВОГО УПРАВЛІННЯ | доступний лише англійською мовою

Натисніть кнопку XXX на підлокітнику та утримуйте її щонайменше 3 секунди, щоб увімкнути або вимкнути функцію голосового керування. Коли масажне крісло увімкнено або перебуває в режимі очікування, можна активувати голосове керування за допомогою "Hi Alice" або "Hey Alice". Після успішної активації функції масажне крісло відповість "I am here". Якщо протягом шести секунд не надходить правильна голосова команда, функція голосового керування автоматично вимикається і її необхідно знову активувати.

### ГОЛОСОВЕ КЕРУВАННЯ: ENTRY

"Massage on"	Розпочати масаж
"Massage close"	Зупинити масаж
"Comfort massage"	Комфортний масаж
"Relax massage"	Релакс масаж
"Full body massage"	Повний масаж
"Neck massage"	Масаж шее
"Back and waist massage"	Масаж спини та поясиці
"Stretch massage"	Розтяжка
"Open the air pressure"	Почати компресію
"Close the air pressure"	Зупинити компресію
"Up the seat position"	Положення сидіння вверх
"Down the seat position"	Положення сидіння вниз
"Change the other mode"	Перейти в інший режим
"Go little down"	Трохи вниз
"Go little up"	Трохи вверх

### ВІДПОВІДЬ: ENTRY

"Ok, massage on"
"Ok, massage close"
"Ok, comfort massage"
"Ok, relax massage"
"Ok, full body massage"
"Ok, neck and shoulder massage"
"Ok, back and waist massage"
"Ok, stretch massage"
"Ok, open the air pressure"
"Ok, close the air pressure"
"Ok, up the seat position"
"Ok, down the seat position"
"Ok, change the other mode"
"Ok, go little down"
"Ok, go little up"

#### ПРИМІТКА

При активації функції голосового керування використовуйте англійську мову, швидкість мови помірна, голосові команди повинні слідувати за голосовим введенням.

## Відмінні особливості



### РОЛИКОВИЙ МАСАЖ

РОЛІНГ - це приємна поперемінна напруга і розслаблення м'язів, він має особливу заспокійливу і розслаблюючу дію. Ця техніка часто застосовується при завершенні масажу для розслаблення м'язів та релаксації.



### РОЗМИНАННЯ

Шкіра та м'язи розминаються або між великим та вказівним пальцями, або між обома руками. Ця техніка масажу найчастіше застосовується для зняття напруги.



### СТИСНЕННЯ ПОВІТРЯ

Надуті і здуті повітряні подушки здійснюють рухи, що накачують, які викликають природні скорочення м'язів. Благотворно впливає також на область литок та стоп.



### ВУГЛЕЦЕВО – ІНФРАЧЕРВОНИЙ ПРОГРІВ

Глибоко проникаюче вуглецево-інфрачервоне тепло розширює кровоносні судини, струм крові прискорюється, а м'язовий тонус знижується. Крім того, цей режим має вкрай сприятливий вплив на нервові клітини, які відповідальні за донесення імпульсів болю до головного мозку.



### ПОСТУПОВЕ РОЗМИНАННЯ

Ефективне поєднання розминання та постукування.



### ПОСТУКУВАННЯ

При постукуванні виробляють короткі стукають руху за допомогою ребра долоні або кулака. Це стимулює приплив крові до шкіри і розслаблює напружені м'язи. Якщо застосовувати техніку биття на рівні грудей, то це сприяє розчиненню слизу в легенях.



### МАСАЖ СТОП

Масаж стоп класу люкс - швидкість руху масажних роликів можна відрегулювати.



### L ФОРМА МАСАЖНОЇ КАРЕТКИ

В даному масажному кріслі проводиться глибокий масаж всього тіла від шиї до сідниць.

## Відмінні особливості



### S-LINE

У процесі цієї автоматичної програми масажні головки, особливо близько прилеглі до тілу, масажують всю спину цілком до області сідниць. S-подібна конструкція напрямної створена на основі природної анатомії хребта.



### ZERO SPACE-ЕКОНОМІЯ ПРОСТОРУ

У положенні масажне крісло пересувається вперед і тому потрібно лише 5 см до стіни позаду. Економія простору та зручність!



ZERO-G

### НУЛЬОВА ГРАВІТАЦІЯ

Ви займете положення, знайоме космонавтам як відчуття невагомості.



AUTO

### АВТОМАТИЧНІ ПРОГРАМИ

22 спеціально розроблені автоматичні програми для всього тіла, які передбачають широкий діапазон масажних технік. Крім того, можна ввімкнути функцію прогріву за бажанням.



MEMORY

### ФУНКЦІЇ ПАМ'ЯТІ

За допомогою інтелектуальної функції пам'яті масажне крісло точно відтворює ваш улюблений вид масажу і починає процедуру негайно без сканування.

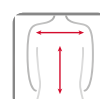

### МАСАЖ ЗОНИ СПИНИ

індивідуально підлаштовується під анатомічні особливості користувача.



### АРТРОЗНЕ РОЗТЯГНЕННЯ

Впливом на ноги є м'яке розтягування та тиск. Це стимулює хрящі, що покращує обіг рідин, поживні речовини краще надходять і симптоми артрозу можуть бути полегшені.



### РЕГУЛЬОВАНА ПІДСТАВКА ДЛЯ СТОП

Підставку для стоп можна подовжувати, тому її можна пристосувати до різних розмірів тіла.

## Відмінні особливості



### РЕГУЛЬОВАНА ПОДУШКА

Масажні ролики можуть бути переміщені вгору або вниз в будь-яку зону в області плечей та шиї.



### РЕГУЛЬОВАНА СПИНКА І ПІДСТАВКА ДЛЯ СТУПНІВ

Можливість регулювання спинки та підставки для ступнів робить вибір положення тіла ще зручнішим.



### BRAINTRONICS®

Ритмічні звуки спеціальних програм braintronics® на 21 хвилин занурюють у медитацію (альфа-стан). Таке розслаблення відновлює сили не гірше ніж 2 години сну.

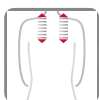

### РЕГУЛЮВАННЯ В ОБЛАСТІ ПЛЕЧЕЙ

Масажні головки в області плечей можна переміщати вгору та вниз.



### ІНТЕНСИВНІСТЬ КОМПРЕСІЙНОГО МАСАЖУ

Регульована інтенсивність компресійного масажу.



### ЗОНА КОМПРЕСІЙНОГО МАСАЖУ

Три зони компресійного масажу (все тіло/руки/ноги).



### РОЛИКОВИЙ МАСАЖ СПИНИ, що розтягує.

Точкова розтяжка спини роликми допомагає зняти напругу з окремих ділянок хребта та активізує організм.



### МАСАЖ 3D

У цій новій техніці масажу ролики рухаються не лише вгору і вниз, а й уперед і назад.

## Відмінні особливості



### ШИАЦУ

Шиацу (натискання пальцями) – це розроблена у Японії техніка на біоактивні точки. Масаж складається з м'яких ритмічних розтягувань і поворотів, що глибоко проникають. Метою шиацу є стимулювання окремих точок на тілі та забезпечення рухливості м'язів.



### МАСАЖ ПЛЕЧЕЙ

Цілеспрямоване розминання області плечей та шиї – ідеальне рішення при проблемах у цій частині тіла.



### РОЗТЯЖКА ДЛЯ ПОПЕРЕКУ

Повітряні подушки в нижній частині спини відповідають за м'яке розтягування області тазу. Ідеально знімає напругу.



### МАСАЖ В ОДНІЙ ТОЧЦІ

Масажні ролики можна проводити масаж у конкретній точці тіла.



### ШВИДКІСТЬ

Регульована швидкість масажу.

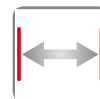

### ШИРИНА

Відстань між масажними роликми можна регулювати (вузький, середній та широкий).



### МУЗИКА

Функція музики для додаткового розслаблення та насолоди.



### BLUETOOTH

Бездротова передача даних.

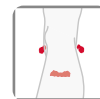

### АКУПУНКТУРНІ ТОЧКИ

Масаж найважливіших акупунктурних точок (в області литок і кісточок).

## Відмінні особливості



### РЕФЛЕКТОРНІ ЗОНИ

Масаж рефлекторних зон ніг відновлює м'язи ніг і гармонійно впливає майже на всі органи тіла.



### ВІДЧУТТЯ РУЧНОГО МАСАЖУ

При виборі цієї настройки спеціально розроблені масажні головки імітують рух рук масажиста. Вони можуть висуватися на 6,5 см з максимальним кутом 41 градус і здатні масажувати шийні, грудні та поперекові м'язи ефектом ручного масажу.



### ШВИДКИЙ ДОСТУП

Кнопки швидкого запуску на підлокітнику забезпечують швидкий та простий доступ до найважливіших функцій.



### ПОДВІЙНИЙ ДАТЧИК СКАНУВАННЯ ТІЛА

Масажне крісло виконує сканування тіла, щоб розрахувати розміри користувача та основні напружені зони, щоб забезпечити оптимальний тиск протягом сеансу масажу. Технологія сканування визначає висоту плечей, довжину шиї, висоту тулуба. Ці установки можна змінити після сканування, якщо це необхідно.



### АВТОНОМНЕ ГОЛОСОВЕ УПРАВЛІННЯ

Використовуйте голосове керування, щоб активувати вибрані функції.



### БЕЗПРОВІДНИЙ ЗАРЯДНИЙ ПРИСТРІЙ

Функція бездротової зарядки для мобільних телефонів NFC.



### ФУНКЦІЯ МАГНІТНОЇ ТЕРАПІЇ

Повітряні подушки для лівої та правої долоні мають унікальну функцію масажу з використанням терапії магнітним полем.



### НІЖНЕ РОЗМИНАННЯ

Функції розминання та масажу повітряних подушок для ніг забезпечують зняття напруги з м'язів ніг, яке може бути викликано тривалим перебуванням у положенні стоячи.

## Декларація відповідності вимогам ЄС

Відповідає європейським нормативним вимогам EMC 2014/30 / EU, LVD 2014/35 / EU и RohS.

## Гарантійні умови

### Технічне обслуговування

Не потребує технічного обслуговування.

### Утилізація

Здійснюється відповідно до ФЗ №7 від 10.01.02р. "Про охорону навколишнього середовища"

### Гарантійні умови

Гарантійні зобов'язання згідно з виданим гарантійним талоном. При зверненні до сервісної служби наявність гарантійного талона є обов'язковою!

### Дата виробництва

Місяць та рік виготовлення вказані на упаковці або етикетці товару

### Виробник

"CASADA International GmbH"  
«Касада Інтернешнл ГмбХ»  
ОбермайерсФельд, 3  
м. Падерборн, Німеччина, 33104  
info@casada.com  
www.casada.com

### Офіційний представник в Україні

Касада Україна  
м. Київ, пр-т. Володимира Івасюка, 8, корпус 5

+38 050 183-83-83

+38 067 576-23-23

+38 044 209-05-21

<https://casada.ua>



Авторські права на зображення та тексти належать компанії «CASADA International GmbH» і не можуть використовуватися без явно вираженої її згоди.

Авторське право © 2022 CASADA International GmbH. Усі права збережені.



