

time to relax

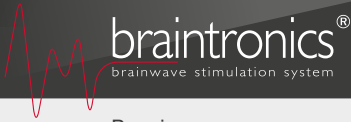

Внесіть релакс у своє повсякденне життя. Передова технологія поєднує заспокійливі масажні програми з інтелектуальною звуковою стимуляцією мозкових хвиль. Дайте своєму розуму та тілу час помріяти та зарядіться енергією чистого життя.



POLLUX



CASADA
HEALTHCARE

since
2000

< timetorelax

З моменту свого заснування у 2000 році CASADA уособлює виробництво високоякісних виробів для сфери зміцнення здоров'я та фітнесу.

Сьогодні продукти CASADA доступні в усьому світі. Безперервний розвиток, сучасний дизайн і постійна спрямованість на підвищення якості життя, а також неперевершена якість – це відрізняє продукцію CASADA.

УВАГА!

Цей пристрій призначений виключно для домашнього використання, і не може використовуватися у медичних чи лікувальних цілях.

Масажне крісло - ідеальне рішення проблеми напруги і стресу. Масажне крісло працює від напруги і забезпечує ідеальне розслаблення.

ІНСТРУКЦІЯ БЕЗПЕКИ

Перед використанням приладу прочитайте всі інструкції.



НЕБЕЗПЕЧНО! Щоб зменшити ризик ураження електричним струмом: Завжди від'єднуйте прилад від електричної розетки відразу після використання та перед чищенням.

УВАГА! Для зниження ризику опіків, пожежі, ураження електричним струмом або травмування людей:

- Ніколи не залишайте пристрій без нагляду, коли він підключений до електромережі. Вимкніть пристрій від розетки, коли він не використовується, а також перед тим, як приєднувати або від'єднувати деталі.
- Необхідний ретельний контроль, якщо прилад використовується дітьми, або людьми з обмеженими обмеженнями.
- Використовуйте це обладнання тільки для цілей, описаних у цьому посібнику. Не використовуйте додаткове обладнання, яке не рекомендовано виробником.
- Ніколи не використовуйте це обладнання, якщо шнур або вилка пошкоджені, якщо воно не працює належним чином, якщо його упустили або пошкодили, або якщо обладнання в контакті з водою. Надішліть пристрій до сервісного центру для огляду та ремонту.
- Тримайте кабель подалі від нагрітих поверхонь.
- Ніколи не експлуатуйте пристрій із заблокованими вентиляційними отворами. Тримайте вентиляційні отвори вільними від ворсу, волосся тощо.
- Не кидайте та не вставляйте предмети в отвори.
- Не використовуйте пристрій на відкритому повітрі.
- Не використовуйте в місцях, де використовуються аерозольні (розпилювані) продукти або кисень
- Щоб вимкнути прилад, встановіть усі перемикачі у положення "Вимкнено", потім вийміть вилку з розетки.

Вітаємо!

Купуючи це масажне крісло, ви піклуєтеся про своє тіло.

Щоб ви могли довгий час користуватися перевагами цього виробу, ми просимо вас уважно прочитати та дотримуватись правил техніки безпеки.

Ми щиро сподіваємось, що вам сподобається користуватися вашим персональним масажним кріслом Pollux.

ЗМІСТ

| | |
|---|----|
| Опис і функції | 5 |
| Назва і функції кнопок | 7 |
| Дисплей | 13 |
| Переміщення масажного крісла | 17 |
| Підключення до джерела живлення | 17 |
| Попередній огляд | 18 |
| Техніка безпеки | 21 |
| Технічні характеристики | 23 |
| Пошук та усунення несправностей | 24 |
| Техніка безпеки | 25 |
| Введення в експлуатацію | 26 |
| Спеціальні можливості | 27 |
| Технічне обслуговування | 31 |
| Декларація відповідності вимогам ЄС | 31 |

Опис та функції

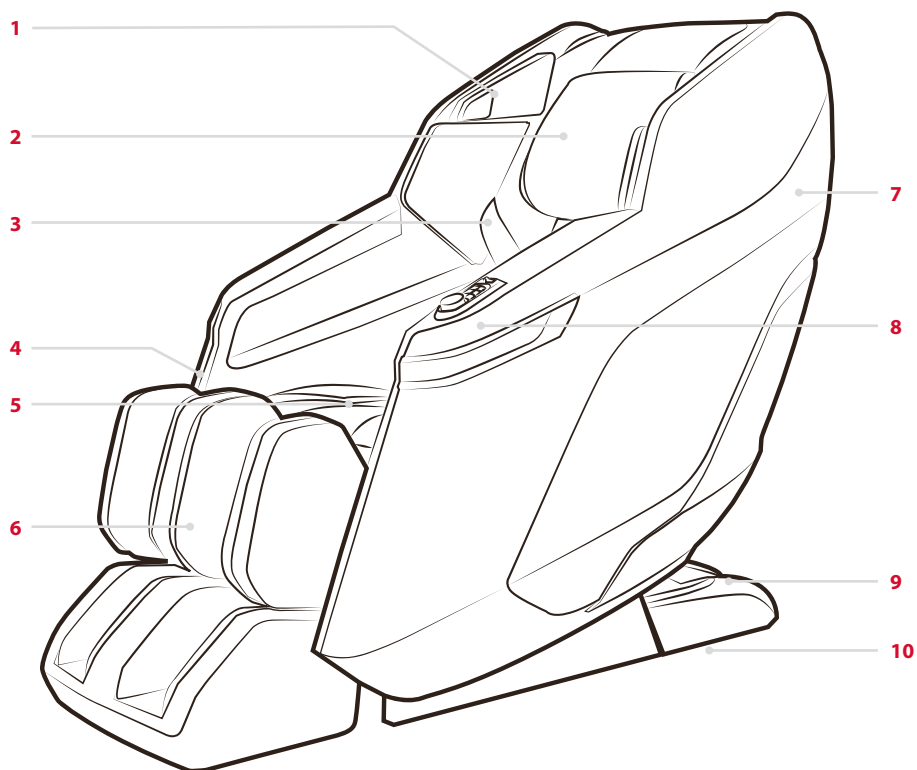

1 Динамік

2 Подушка для голови

3 Подушка для спини

4 Роз'єм для підключення пульта управління

5 Подушка сидіння

6 Блок підставки для ніг

7 Підголівник

8 Підлокітник

9 Блок живлення

Опис та функції

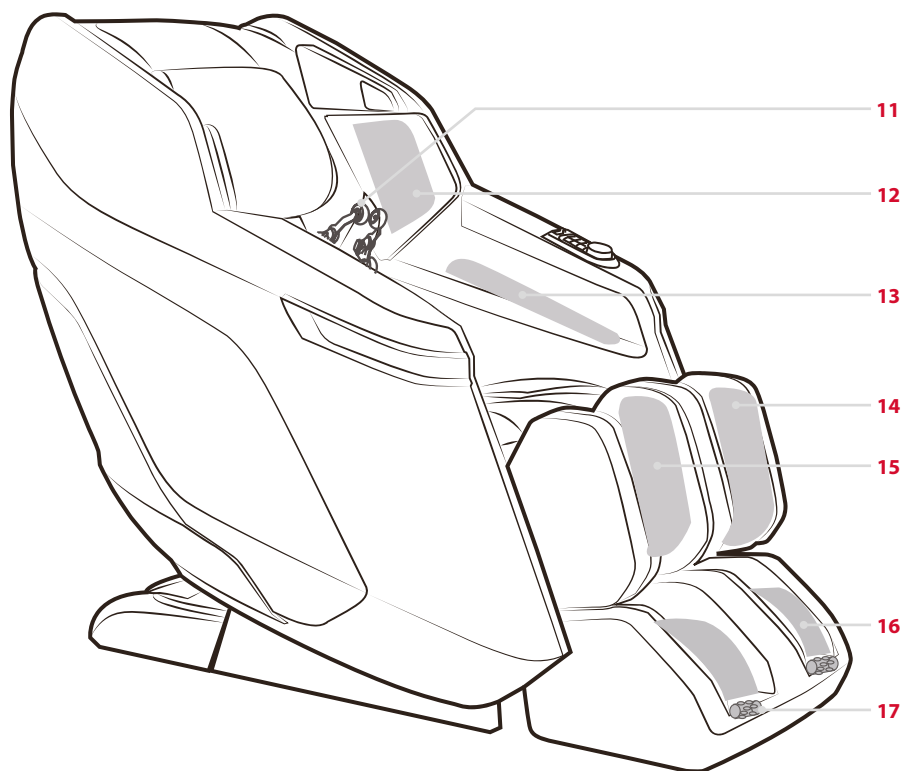

10 Колеса

11 Маса́жний механі́зм

12 Маса́жні поду́шки для плечей

13 Поду́шки для маса́жу рук

14 Нагрі́ч в області колі́н

15 Пові́тряні поду́шки для маса́жу ніг

16 Прилад для маса́жу ніг

17 Ролики для стоп

Назви та функції кнопок

КНОПКИ ШВИДКОГО ДОСТУПУ НА ПІДЛОКІТНИКУ

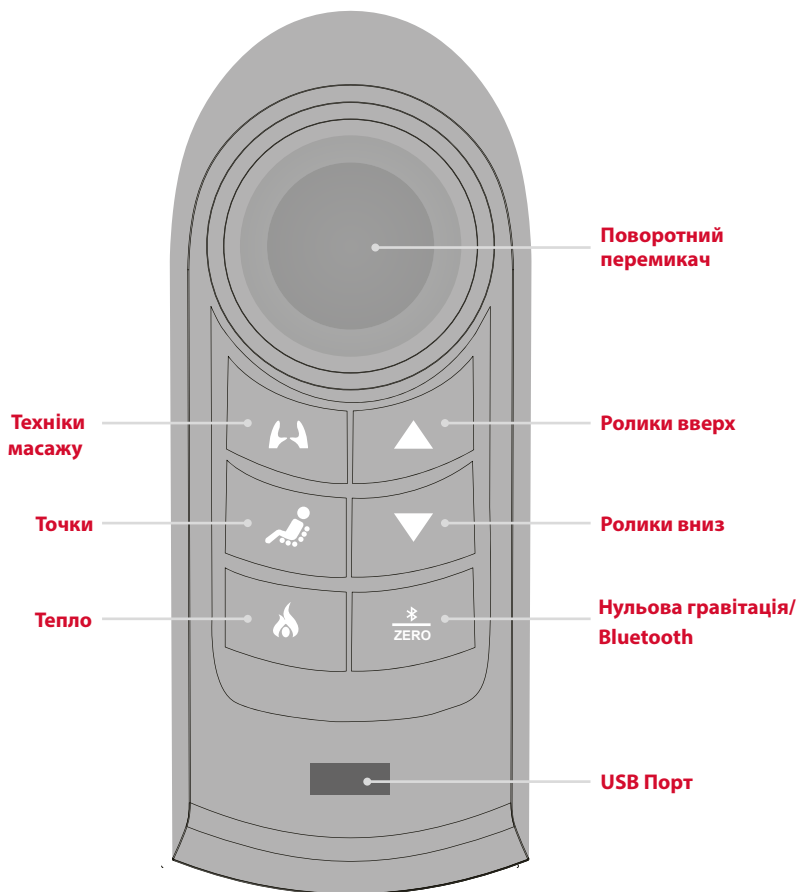

Назви та функції кнопок

| ІНСТРУКЦІЇ ШВИДКИХ КНОПОК НА ПІДЛОКІТНИКУ | |
|---|--|
|  | КНОПКА ЖИВЛЕННЯ Тривале натискання протягом 2 секунд для увімкнення/вимкнення живлення, коротке натискання для перемикання автоматичних програм. Поворотний перемикач: поверніть цей перемикач, щоб підняти/опустити спинку: поверніть за годинниковою стрілкою, щоб підняти спинку, поверніть проти годинникової стрілки, щоб відкинути спинку. |
|  | ТЕХНІКИ МАСАЖУ Натисніть цю кнопку, щоб вибрати одну з 5 технік масажу: Розминання, постукування, шиацу, синхронізоване розминання та постукування, постукування. |
|  | ТОЧКОВИЙ МАСАЖ У режимі масажних технік натисніть цю кнопку, щоб сфокусувати масаж на потрібній точці, натисніть ще раз, щоб зупинити точковий масаж. |
|  | ТЕПЛО Натисніть цю кнопку, щоб увімкнути/вимкнути функцію прогріву. |
|  | РОЛИКИ ВВЕРХ Коли точковий масаж працює, натисніть і утримуйте цю кнопку, щоб перемістити ролики вгору. |
|  | РОЛИКИ ВНИЗ Коли точковий масаж працює, натисніть і утримуйте цю кнопку, щоб перемістити ролики вниз. |
|  | НУЛЬОВА ГРАВІТАЦІЯ/BLUETOOTH Натисніть цю кнопку, щоб увімкнути/вимкнути положення Zero Gravity. Натисніть і утримуйте цю кнопку протягом 3 секунд, щоб вимкнути функцію Bluetooth (за промовчанням: увімкнено). Знову натисніть і утримуйте цю кнопку протягом 3 секунд, щоб активувати функцію Bluetooth. |
| ПРИМІТКИ <ol style="list-style-type: none">На початку програми автомасажу, коли на панелі керування підлокітника загоряється кнопка "Точка", ви можете натиснути та утримувати кнопку Ролики вгору/Ролики вниз, щоб встановити ролики у потрібне положення.Після закінчення програми масажу спинка і підставка для ніг не повертаються у вихідне становище. | |





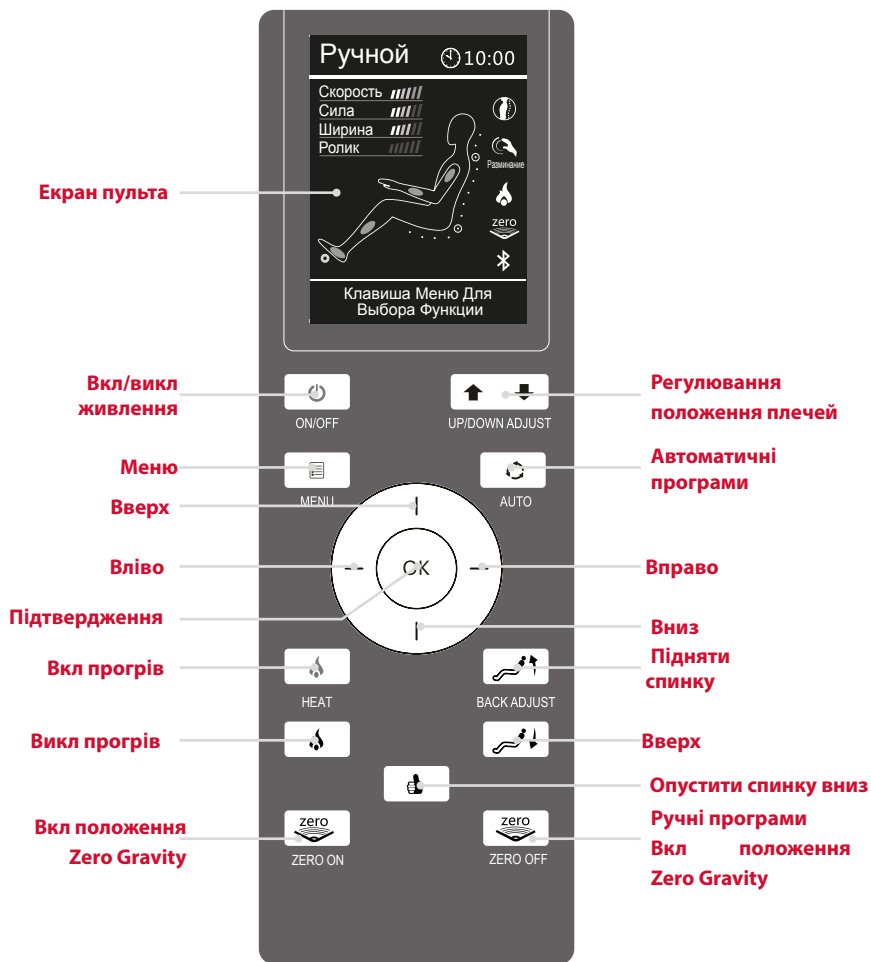

Назви та функції кнопок

ПУЛЬТ КЕРУВАННЯ

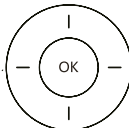

Назви та функції кнопок

| ФУНКЦІЯ | КНОПКА | ОПИС |
|-------------------------------|---|---|
| Вкл/викл живлення |  | <p>Натисніть цю кнопку для увімкнення/вимкнення живлення пульта керування.</p> <p>< Натисніть цю кнопку при підключенні до живлення відображення меню, РК-екран світиться, використовуйте кнопки Вгору/Вниз/Вліво/Вправо для навігації по екрану, натисніть ОК для вибору.</p> <p>< Натисніть цю кнопку ще раз, щоб вимкнути пристрій.</p> |
| Меню |  | <p>< Відображення функцій Автопрограма, Ручна програма, Повітряні подушки, Прогрів, Ролики та Налаштування.</p> <p>(Детальнішу інформацію див. у меню дисплея)</p> |
| Налаштування положення плечей |  | <p>Переміщення механізму вгору та вниз</p> <p>< Натисніть та утримуйте кнопку Положення вгору/вниз для регулювання положення роликів у режимі ручного точкового масажу.</p> <p>< Під час сканування тіла використовуйте ці дві кнопки для легкого регулювання механізму вгору/вниз в області плечей.</p> |
| Автоматичні програми |  | <p>< Відображення меню автоматичного режиму. Натискайте цю кнопку для перемикання між 6 автопрограм VIP Масаж, Відновлювальний масаж, Рарість, Шия і плечі, Солодкі сни, Спина та попереки, на ваш смак.</p> <p>Активна програма відображається у верхній частині екрана (Детальнішу інформацію див. у меню дисплея)</p> |
| Навігація |  | <p>< Використовуйте кнопки зі стрілками Вгору/Вниз/Вліво/Вправо для переміщення по екрану, натисніть ОК для вибору.</p> |
| Прогрів Вкл/Викл |  | <p>< Натисніть , щоб увімкнути прогрівання, на екрані дисплея значок прогріву.</p> <p>< Натисніть ще раз, щоб вимкнути прогрів, значок підігріва потемніє на екрані.</p> |
| Ручні програми |  | <p>< Відображення меню ручного режиму, натисніть кнопку ВВЕРХ або ВНИЗ для навігації між масажними техніками: Розминання, Постукування, Постукування, Шіацу та Роліковий масаж.</p> <p>(Детальнішу інформацію див. у меню дисплея)</p> |

Назви та функції кнопок

| ФУНКЦІЯ | КНОПКА у | ОПИС |
|--------------------------|--|---|
| Спинка Вверх/Вниз |   | <p>< Натисніть і утримуйте кнопку для підняття спинки відпустіть кнопку для зупинки.</p> <p>< Натисніть та утримуйте кнопку для опускання спинки, відпустіть кнопку для зупинки.</p> |
| Zero Gravity Вкл/Викл |   | <p>< Натисніть кнопку Zero Gravity, щоб перевести крісло в положення невагомості. Натисніть кнопку Zero Gravity вимк, щоб перевести крісло з положення Zero Gravity у вихідне положення.</p> |

ПІДКАЗКИ

У процесі автоматичного або ручного налаштування РК-екран автоматично повертається у вихідний стан через 10 секунд, якщо на пульті управління не введено жодної операції.

| | |
|--|--|
|  |  |
| Зовнішній вигляд домашнього екрану, коли запущена "Ручна програма" | Зовнішній вигляд домашнього екрану, коли запущена "Автоматична програма" |

- < Під час роботи пристрою двічі натисніть кнопку МЕНЮ, щоб повернутися до домашнього екрану.
- < На домашньому екрані натисніть кнопку ВЛІВО або ВПРАВО для регулювання інтенсивності компресійного масажу (працює в процесі автоматичної та ручної програми); натисніть кнопку ВВЕРХ або ВНИЗ для регулювання інтенсивності масажу (працює лише в процесі ручної програми).
- < Натисніть кнопку АВТОМАТИЧНІ ПРОГРАМИ для вибору програм автоматичного масажу.



УВАГА

- Не розбирайте цей виріб самостійно, щоб уникнути пошкодження.
- Щоб уникнути несправності, переконайтеся, що вода не потрапляє в контролер.
- Не стискайте контролер або шнур живлення.

Дисплей

Ролики для стоп

Натисніть кнопку РОЛИКИ ДЛЯ СТОП на дисплеї МЕНЮ, натисніть кнопку ВПРАВО, потім натисніть кнопку ВВЕРХ або Вниз для навігації між: швидкість роликів для стоп: рівень 1,2,3 або Вимк (відключити ролики для масажу стоп). Натисніть кнопку ОК, щоб ввести бажаний рівень швидкості.

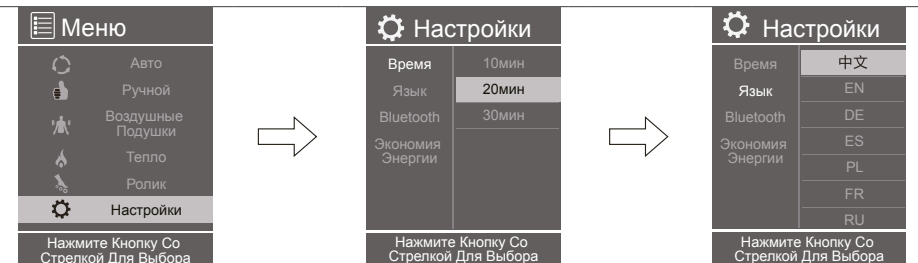

Налаштування

Натисніть кнопку НАЛАШТУВАННЯ на екрані МЕНЮ, потім натисніть кнопку ВВЕРХ або Вниз для навігації між: ЧАС, МОВА, BLUETOOTH та ЕКОНОМІЯ ЖИВЛЕННЯ.

Час

Натисніть кнопку ЧАС у меню Налаштування, щоб відобразити доступні таймери: 10 хв, 20 хв, 30 хв. Натисніть кнопку ВПРАВО, потім натисніть кнопку ВВЕРХ або Вниз для навігації, натисніть кнопку ОК, щоб ввести бажаний таймер.

Мова

Натисніть кнопку МОВА в налаштуваннях, щоб відобразити доступні мови: 中文, EN, DE, ES, PL, FR, RU та HU. Натисніть кнопку RIGHT, потім натисніть кнопку UP або DOWN для навігації, натисніть кнопку ОК для введення потрібної мови.

Bluetooth

Натисніть BLUETOOTH на дисплеї НАЛАШТУВАННЯ, натисніть кнопку ВПРАВО, потім натисніть кнопку ВВЕРХ або Вниз для увімкнення/вимкнення Bluetooth. Натисніть кнопку ОК, щоб ввести бажане налаштування.

Економія енергії

Натисніть кнопку ЕКОНОМІЯ ЕНЕРГІЇ на дисплеї НАСТРОЮКИ, натисніть кнопку ВПРАВО, потім натисніть кнопку ВВЕРХ або Вниз, щоб увімкнути/вимкнути режим економії енергії.

Натисніть кнопку ОК, щоб ввести бажане налаштування. (У режимі енергозбереження/вимикання функція Bluetooth недоступна) Будь-ласка, вимкніть режим енергозбереження, щоб увімкнути Bluetooth.

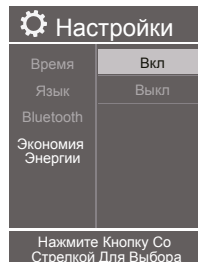
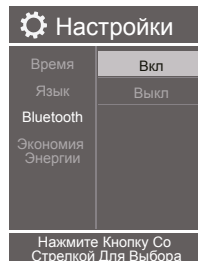

Дисплей

Програма автомасажу

Програма автоматичного масажу Відображення меню автоматичного режиму. Натискайте цю кнопку для перемикання між 6 автопрограмами: VIP Масаж, масаж, Що Відновлює, Радість, Шия і плечі, Солодкі сні, Спина і попереk - на ваш смак. Активна програма відображається у верхній частині екрана стану. (Для довідки дивіться фото дисплея меню нижче).

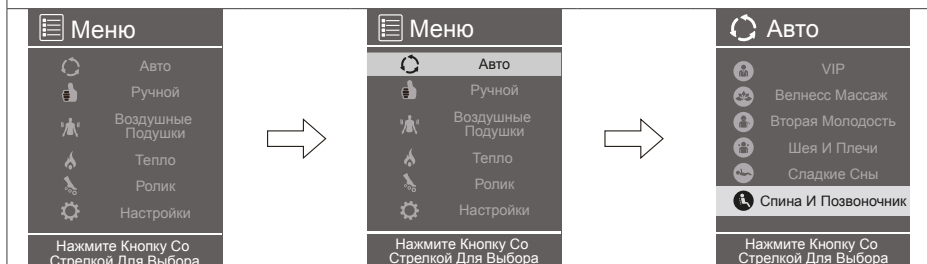

VIP

Енергійний масаж сприяє розслабленню та оновленню тіла та розуму. Знімається напруга та настає полегшення.

Відновлюючий масаж

У цій програмі використовуються м'які техніки масажу для зміцнення сил, усвідомлення та гармонії у душі та тілі.

Радість старшого покоління

Спеціальна масажна програма розроблена для старшого покоління. У ній використовується надм'який тиск повітря, техніки масажу шию і повільного розминання, щоб відновити рух у тілі.

Шия та плечі

Призначена для домогосподарок, офісних працівників та тих, у кого болить шия та плечі чи напружені м'язи. Він допомагає покращити сон і полегшити запаморочення та головний біль.

Солодкі сні

Призначений для покращення сну та якості сну. Використовуючи техніку помірного масажу, ця програма забезпечує розслаблюючий масаж всього тіла. Інтенсивність масажу варіюється від середньої до м'якої, що сприяє відновленню організму.

Спина та хребет

Поєднання технік масажу глибоких тканин; основна увага приділяється м'язам вздовж хребта, верхньої та нижньої частини спини та попереку.

Дисплей

Ручні програми

Натисніть РУЧНІ ПРОГРАМИ на дисплеї МЕНЮ, натисніть кнопку ВВЕРХ або ВНИЗ для навігації між: режим, зона, ширина, швидкість і ZERO GRAVITY.



Режим массажа

Натисніть РЕЖИМ на дисплеї РУЧНІ ПРОГРАМИ, натисніть кнопку ВПРАВО, потім натисніть кнопку ВВЕРХ або Вниз, щоб вибрати один з таких режимів: розминання, постукування, постукування, шиацу та роликовий масаж. Натисніть кнопку ОК, щоб ввести бажане налаштування. Вибраний режим з'явиться на головному екрані.

Частковий масаж спини

Натисніть ЗОНА на дисплеї РУЧНИЙ ПРОГРАМИ, натисніть кнопку вправо, потім натисніть кнопку вгору або вниз, щоб вибрати один з варіантів: Повний, Частковий та Точковий масаж. Натисніть кнопку ОК, щоб ввести бажане налаштування.

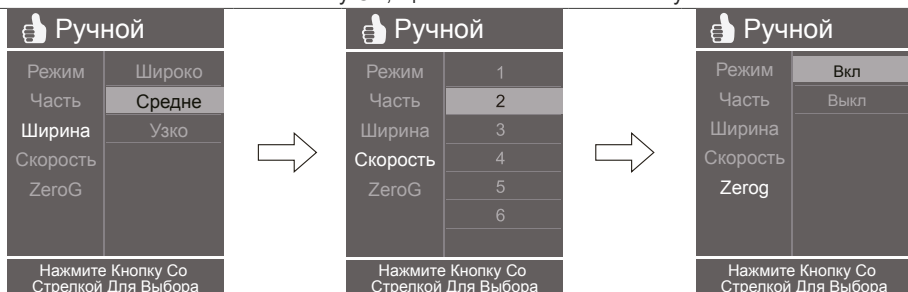

Ширина роликів

Натисніть ШИРИНА на дисплеї РУЧНІ ПРОГРАМИ, натисніть кнопку ВПРАВО, потім натисніть кнопку ВВЕРХ або ВНИЗ, щоб вибрати ширину роликів механізму: широко, середньо і вузька. Натисніть кнопку ОК, щоб ввести бажане налаштування. Вибрана ширина з'явиться на головному екрані. (Не регулюється в ручному режимі - розминання/роликовий масаж).

Швидкість механічного масажу

Натисніть кнопку ШВИДКІСТЬ на дисплеї РУЧНІ ПРОГРАМИ, натисніть кнопку ВПРАВО, потім натисніть кнопку ВВЕРХ або Вниз, щоб вибрати один з наступних рівнів: рівень 1,2,3,4,5,6 швидкості механічного масажу. Натисніть кнопку ОК, щоб ввести бажаний рівень швидкості (не регулюється в режимі Шиацу).

Дисплей

Положення Zero Gravity

Натисніть ZeroG на дисплеї Manual, натисніть кнопку праворуч, потім натисніть кнопку вгору або вниз, щоб активувати або деактивувати Zero Gravity. Натисніть кнопку ОК, щоб ввести бажане налаштування.

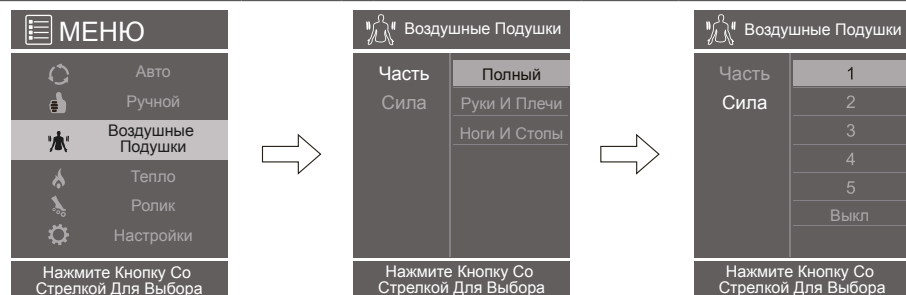

Компрессія

Повітряні подушки: натисніть КОМПРЕСІЯ в МЕНЮ, щоб відкрити дисплей компресійного маса, натисніть кнопку ВПРАВО, потім натисніть кнопку ВВЕРХ або ВНИЗ для переходу між: Зона Компрессії і Інтенсивність компресії, натисніть кнопку ОК, щоб ввести бажану на.

Зона компресії

Натисніть кнопку ЗОНА на дисплеї КОМПРЕСІЯ, натисніть кнопку ВПРАВО, потім натисніть кнопку ВВЕРХ або ВНИЗ, щоб вибрати одне з положень: Повне, Руки та плечі, Ноги та ступні. Натисніть кнопку ОК, щоб ввести бажане положення подушки безпеки.

Інтенсивність тиску повітря

Натисніть кнопку СИЛА на дисплеї компресійного масажу, натисніть кнопку ВПРАВО, потім натисніть кнопку ВВЕРХ або ВНИЗ для вибору інтенсивності тиску повітря: 1,2,3,4,5 або ВИМК (відключення функції подушки безпеки). Натисніть кнопку ОК для введення бажаного налаштування

Тепло

Натисніть ТЕПЛО на дисплеї МЕНЮ, натисніть кнопку ВПРАВО, потім натисніть кнопку ВВЕРХ або ВНИЗ для навігації серед: рівень тепла 1, 2, 3 або OFF (відключення тепла). Натисніть кнопку ОК, щоб ввести бажане налаштування підігріву.

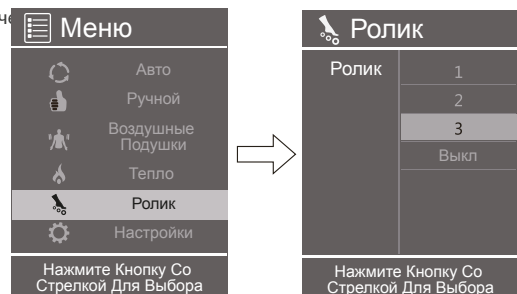
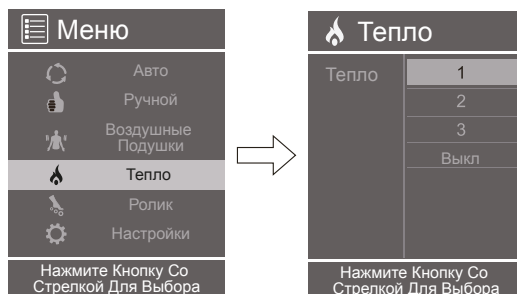

Переміщення масажного крісла

- Встановіть спинку у вертикальне положення.
- Вимкніть основний вимикач і від'єднайте штепсель від розетки.
- Притисніть спинку крісла двома людьми, підніміть крісло спереду, взявшись за тримач, розташований у передній нижній частині підлокітника, і перекотіть крісло на роликів у потрібне місце (див. ескіз).
- Переверніть крісло на роликів у потрібне місце.

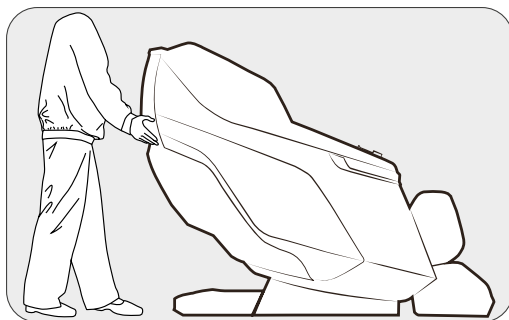

УВАГА

- Не рухайте крісло, коли в ньому знаходиться людина.
- Під час транспортування не піднімайте крісло за підніжку або підлокітник. Тримайтеся за сидіння та стабілізуйте спинку (крісло повинні перевозити 4 або більше осіб).

Підключення до джерела живлення

- Підключіть цей пристрій до правильно заземленої розетки.
- Увімкніть головний вимикач на задній панелі масажного крісла.



УВАГА

- Перед увімкненням масажного крісла переконайтеся у відсутності пошкоджень шнура живлення.
- Перед підключенням до електромережі переконайтеся, що головний вимикач живлення вимкнено.

- Підключіть кабель живлення до роз'єму живлення виробу, розташованого на блоці живлення. (Див. малюнок нижче).

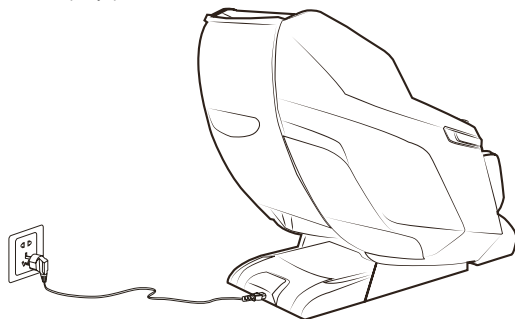

Попередній огляд

БЛОК ЖИВЛЕННЯ

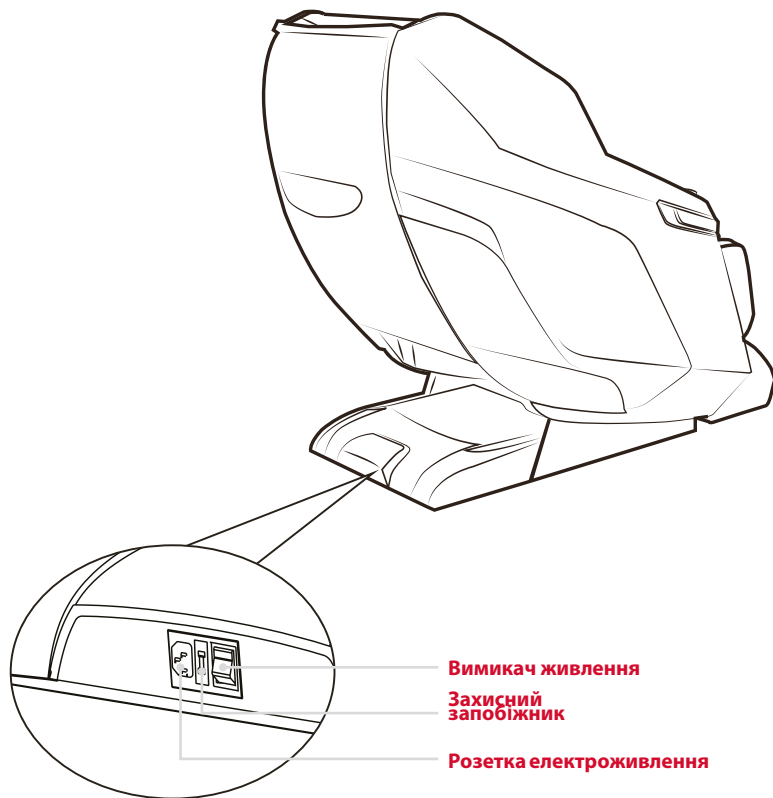

УВАГА

- Діти повинні перебувати під наглядом, щоб вони не грали з кріслом і не торкалися блоку живлення.
- Завжди відключайте масажне крісло від електричної розетки відразу після використання.
- Під час грози або блискавки виймайте вилку з розетки.
- Вимикайте кнопку живлення та відключайте масажне крісло від електричної розетки, коли воно не використовується, щоб уникнути випадкового включення масаженого крісла дітьми.
- Якщо крісло не використовується протягом тривалого часу, рекомендується накривати його, змотувати шнур живлення і поміщати пристрій у місце, вільне від пилу та вологи.

Попередній огляд

Положення та розміщення для встановлення.

Зазори для масажного крісла:

- Переконайтеся в наявності достатнього простору для встановлення: 15 см для відкидання спинки; 20 см для висування підставки для ніг та висування крісла уперед.
- Тримайте його на відстані 1 метр від телевізора, радіо або іншої аудіо/відео апаратури, щоб уникнути перешкод сигналу.

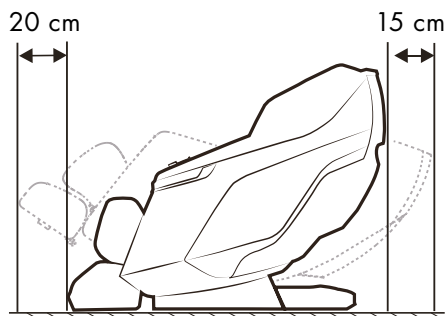

Захист підлоги

Ми рекомендуємо підкласти під крісло ковролін або м'який килимок, щоб не пошкодити підлогу та приглушити шум крісла.

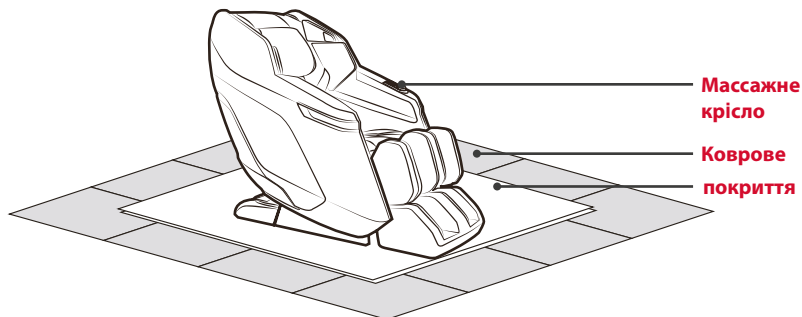

Навколишнє середовище

| | |
|--|---|
| | Уникайте використання масажного крісла в приміщеннях з високою вологістю, таких як наприклад басейни або ванні кімнати, щоб уникнути нещасних випадків, пов'язаних з ураженням електричним струмом. |
| | Щоб уникнути ризику займання або пошкодження масажного крісла, тримайте його подалі від нагрітих поверхонь. |

Заземлення

| | |
|--|---|
| | Цей прилад повинен бути заземлений. Вилка повинна бути вставлена у відповідну трипровідну заземлену розетку, яка правильно встановлена та заземлена відповідно до всіх місцевих норм та правил, щоб знизити ризик ураження електричним струмом. |
|--|---|

Попередній огляд

БЛОК ЖИВЛЕННЯ

Крок 1: Витягніть із коробок усі пристрої масажного крісла

- Розпакуйте коробки і дістаньте з них всі аксесуари.
- Перед початком встановлення переконайтеся, що всі компоненти входять до комплекту постачання (уважно звіртеся з пакувальним листом).

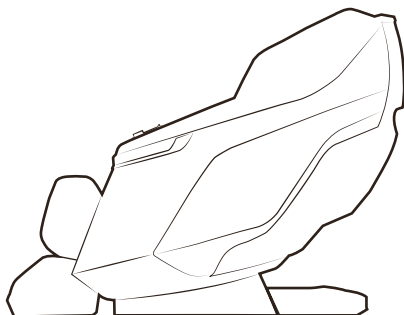

Крок 2: Встановіть пульт керування



- Підключіть кабель пульта керування до штекерного роз'єму масажного крісла (перед цим з'єднайте контакти з портом), потім затягніть гвинтову кришку за годинниковою стрілкою, щоб зафіксувати роз'єм на місці.



Техніка безпеки

Перед використанням, будь ласка, уважно прочитайте ЗАСТЕРЕЖЕННЯ З БЕЗПЕКИ, щоб забезпечити правильну роботу даного приладу.

- Запобіжні заходи та попередження, перелічені нижче, допоможуть забезпечити правильну експлуатацію цього приладу.
- Класи нещасних випадків, спричинених неправильним використанням, поділяються на ПОПЕРЕДЖЕННЯ та ОБЕРЕЖНОСТІ. Прочитайте всі наведені нижче ПОПЕРЕДЖЕННЯ ТА ОБЕРЕЖНОСТІ та дотримуйтесь інструкцій цього посібника.

| | |
|---|--|
|  ПОПЕРЕДЖЕННЯ | Неправильна експлуатація може призвести до травмування користувачів. |
|  ОБЕРЕЖНО | Неправильна експлуатація може призвести до травмування користувача або пошкодження виробу. |

| | |
|--|--|
|  Заборонено |  НЕ розбирати |
|--|--|

Не підходить для осіб, перерахованих нижче

Ми рекомендуємо тим, хто має будь-який із наступних станів, проконсультуватися з лікарем перед використанням.

| | |
|--|--|
|  ПОПЕРЕДЖЕННЯ | <ul style="list-style-type: none">• Ті, у кого в організмі імплантований кардіостимулятор або електронні пристрої• Ті, хто проходить лікування, особливо ті, хто погано почувається.• Ті, у кого зляжкісні пухлини, гострі захворювання, хвороби серця або сильну підвищену напругу, потребують спостереження.• Вагітним або жінкам під час менструації.• Тим, у кого остеопороз, деформовані суглоби, дисфункція або недавній перелом.• Тим, хто має серйозні або травмовані шкірні захворювання.• Тим, хто має високу температуру.• Прилад має нагріту поверхню. Особи, нечутливі до тепла, мають бути обережні при використанні приладу та перебувати під наглядом.• Цей прилад не призначений для використання особами (включно з дітьми) з обмеженими фізичними, сенсорними чи розумовими здібностями, а також з недостатнім досвідом та знаннями, якщо вони не отримали нагляду або інструкції щодо використання приладу від особи, відповідальної за їхню безпеку.• Даним приладом можуть користуватися діти віком від 8 років і старше, а також особи з обмеженими фізичними, сенсорними чи розумовими здібностями або відсутністю досвіду та знань, якщо вони отримали нагляд чи інструктаж щодо безпечного використання приладу та розуміють пов'язані з цим небезпеки. |
|--|--|

Заходи безпеки з пультом дистанційного керування

| | |
|---|---|
|  ОБЕРЕЖНО | <ul style="list-style-type: none">• Не працюйте з пультом керування мокрими руками і не тягніть провід пульта управління із силою.• Не проливайте воду або іншу рідину в пульт керування, щоб уникнути несправності.• Не кладіть важкі предмети на пульт керування. |
|---|---|

Техніка безпеки

Застереження щодо роз'ємів та шнура живлення

| | |
|--|---|
|  <p>ОБЕРЕЖНО</p> | <ul style="list-style-type: none">• Масажне крісло можна використовувати тільки з блоком живлення, що входить до комплект поставки приладу.• Живлення повинно здійснюватися тільки при безпечній наднизькій напрузі, відповідне маркування на приладі.• Щоб уникнути ураження електричним струмом, не від'єднуйте шнур змінного струму мокрою рукою.• Не тягніть за шнур живлення, дотягніться до переднього кінця, щоб вийняти вилку розетки.• Не стискайте шнур живлення важкими предметами.• Не пошкоджуйте, не перегинайте, не тягніть сильно і не перекручуйте шнур живлення.• Якщо шнур живлення пошкоджений, його слід замінити, щоб уникнути небезпеки. <p>Це повинно здійснюватися виробником або його сервісним агентом або фахівцем з аналогічною кваліфікацією.</p> |
|--|---|

Вимоги



| | |
|--|---|
|  <p>ОБЕРЕЖНО</p> | <ul style="list-style-type: none">• Не використовуйте цей прилад за температури понад 40°C.• Не використовуйте прилад у вологому чи запиленому середовищі.• Від'єднуйте вилку від розетки під час грози або блискавки.• Не використовуйте пристрій на відкритому повітрі.• Будь ласка, ставте прилад на рівну плоску підлогу.• Не зберігайте поблизу джерела тепла або відкритого вогню. |
|--|---|

Оптимальні заходи для безпечного використання

| | |
|--|--|
|  <p>ОБЕРЕЖНО</p> | <ul style="list-style-type: none">• Тільки для користувачів вагою менше 120 кг.• Не використовуйте інші терапевтичні пристрої разом із цим виробом.• Використовуйте цей прилад лише за призначенням, як описано в цьому посібнику.• Прилад повинен використовуватися тільки однією людиною, не використовуйте її одночасно двома або більше людьми, щоб уникнути пошкодження виробів.• Не використовуйте прилад відразу після їжі, це може спричинити дискомфорт.• Під час використання масажних послуг зніміть аксесуари з рук та звільніть кишені.• Перевірте оббивку під подушками та інші місця, якщо наявні пошкодження не використовуйте його та зверніться до кваліфікованого фахівця для обслуговування.• Якщо під час роботи приладу ви відчуєте якийсь дискомфорт, негайно вимкніть живлення та не використовуйте прилад.• Рекомендується використовувати прилад протягом 20 хвилин кожного разу.• Перед регулюванням кута нахилу спинки або підставки для ніг переконайтеся у відсутності перешкод позаду крісла та наявності достатнього вільного простору.• Переконайтеся, що на спинку або підставку для ніг не тисне ніяке інше надмірне навантаження, не підпускайте дітей, домашніх тварин або будь-які інші перешкоди до пристрою з спинкою/підставкою для ніг, що відкидається.• Щоб уникнути травм користувача або пошкодження пристрою, будь ласка, використовуйте правильну посадку під час використання пристрою.• Щоб уникнути пошкоджень, не тягніть та не штовхайте крісло або котіть його на роликках по дерев'яній підлозі або килиму. |
|--|--|

Техніка безпеки

Оптимальні заходи для безпечного використання

| | |
|---|--|
|  <p>ЗАБОРОНЕНО</p> | <ul style="list-style-type: none">• Ніколи не експлуатуйте цей виріб, якщо він пошкоджений/ відкриті деталі або пошкодження шнура живлення.• Не ставайте на підставку для ніг та не ставте на неї важкі предмети.• Діти повинні знаходитись під наглядом, щоб вони не грали з масажним кріслом.• Уникайте використання виробу під впливом алкоголю.• Не кладіть руки або сторонні предмети в отвори приладу задля уникнення травм користувача або пошкодження приладу.• Якщо під час роботи крісла з'являється дим або незвичайний запах, негайно припиніть використання. |
|  <p>НЕ РОЗБИРАТИ</p> | <ul style="list-style-type: none">• Не розбирайте цей прилад, щоб уникнути поломки.• Не намагайтеся ремонтувати чи розбирати прилад без дозволу.• Зверніться до авторизованого дилера або сервісного агента. |
|  <p>ВІДКЛЮЧЕННЯ МЕРЕЖЕВОГО ШНУРА</p> | <ul style="list-style-type: none">• Перед обслуговуванням витягніть шнур живлення з розетки.• Щоб уникнути ураження електричним струмом або травмування, не вставляйте і не витягуйте шнур живлення мокрими руками.• Витягніть шнур живлення з подовжувачів після використання.• Виймайте вилку з розетки, коли живлення вимкнено. |

Технічні характеристики

Модель: POLLUX

Розміри у вертикальному положенні: 149,6 x 73,5 x 115,3 см

Розміри у лежачому положенні: 175,6 x 73,5 x 84,2 см

Вага: 78 кг

Напруга: 220-240В ~ 50-60Гц

Номинальна потужність: 95Вт

Номинальний час роботи: 20 хвилин

Braintronics®: 21 хвилин

Сертифікати:



Клас захисту для електронних побутових приладів: Клас I

Пошук та усунення несправностей

| NR. | ПРОБЛЕМА | МОЖЛИВА ПРИЧИНА | МОЖЛИВЕ РІШЕННЯ |
|-----|--|--|--|
| 1 | Під час використання з'являються шуми. | Шум може виходити від двигуна повітряного насоса або інших механічних частин, що труться об тканинний чохол. | Жодних дій не потрібно. |
| 2 | Крісло не включається. | Мережевий кабель не вставлено в розетку. | Правильно вставте мережеву вилку в розетку. |
| | | Мережевий вимикач вимкнено. | Увімкніть вимикач. |
| | | Перегорів запобіжник. | Замінійте запобіжник лише на запобіжник того ж типу та номіналу. |
| 3 | З динаміка не звучить музика. | Гучність встановлена на найнижчий рівень. | Відрегулюйте гучність |
| | | Bluetooth вимкнено. | Увімкніть Bluetooth. |
| | | Bluetooth підключено до іншого пристрою. | Знову підключіть Bluetooth. |
| 4 | Неможливо підняти або відкинути спинку чи підставку для ніг. | На спинку чи підніжку чиниться надмірний тиск. | Зменшіть тиск та повторіть спробу. |
| 5 | Несправність повітряної подушки. | Повітряний шланг заблоковано. | Розпряміть повітряний шланг та прочистіть засмічення. |

При виявленні серйозніших несправностей просимо звернутися до продавця або генерального імпортера.

Важливо: Не намагайтеся самостійно ремонтувати цей виріб. Наша компанія не несе відповідальності за будь-які травми чи пошкодження, спричинені несанкціонованим обслуговуванням.

Техніка безпеки

Інструкції з догляду

- Щоб видалити плями на задній панелі, підлокітнику, підставці для ніг, пластикових деталях або плями на повітряному шлангу: використовуйте м'яку піну, що чистить, а потім протріть сухою ганчіркою.
- Для видалення плям на пульті дистанційного керування, блоці керування: використовуйте суху тканину.
- Для очищення плям на задній оббивці або подушках: використовуйте тільки засіб для оббивки на водній основі, протріть вологою тканиною і залиште висихати на повітрі.
- Щоб почистити чохла блоку для ніг, зніміть їх з крісла, почистіть вручну м'яким миючим засобом і залиште сушитися.

| | |
|--|--|
|  <p>ПОПЕРЕДЖЕННЯ</p> | <ul style="list-style-type: none">• Діти не повинні грати з приладом. Чищення та обслуговування приладу не повинні проходити дітьми без нагляду.• Перед чищенням та обслуговуванням витягніть штепсельну вилку з розетки.• Щоб уникнути ураження електричним струмом або травм, не торкайтеся мережного шнура мокрими руками.• Слідкуйте за тим, щоб під час чищення миючий засіб не потрапив у блок керування.• Не використовуйте бензин, розчинник або інші розчинники для вашого пристрою. Це може призвести до вицвітання або пошкодження пристрою.• Не прасуйте оббивку. |
|--|--|



Зберігання

Якщо прилад не буде використовуватися протягом тривалого періоду часу, його слід накрити чистою тканиною, щоб уникнути скупчення пилу.

| | |
|--|--|
|  <p>ОБЕРЕЖНО</p> | <ul style="list-style-type: none">• Не піддавайте пристрій впливу прямих сонячних променів протягом тривалого часу. Це може призвести до знебарвлення або пошкодження. |
|--|--|

Під час щоденного використання перевірте, чи не виникли такі проблеми:

- Запах гару.
- Мережеве живлення мерехтить, коли торкається шнура живлення.
- Шнур живлення гарячий.
- Інші ненормальні явища.

| | |
|--|--|
|  <p>ОБЕРЕЖНО</p> | <ul style="list-style-type: none">• У разі виникнення вищезазначених проблем, будь ласка, припиніть використання приладу, щоб уникнути несправності чи травми.• Вимкніть кнопку живлення та вийміть вилку з розетки. Зверніться до місцевого дилера або постачальнику для ремонту.• Усі інші види технічного обслуговування, крім вищезазначеного, повинні виконуватись авторизованим дилером або сервісним центром. |
|  <p>ПОПЕРЕДЖЕННЯ</p> | <ul style="list-style-type: none">• Перед чищенням та обслуговуванням витягніть вилку шнура живлення з розетки. Щоб уникнути ураження електричним струмом або травм не торкайтеся шнура живлення мокрими руками. Не намагайтесь самостійно розбирати або ремонтувати прилад, віддайте масажне крісло в авторизований сервісний центр. |

Введення в експлуатацію

- Використовуйте пульт керування, щоб нахилити спинку в нижнє положення, підняти і висунути підставку для ніг у верхнє положення, переконайтеся в наявності достатнього зазору перед введенням в експлуатацію.
- Після введення в експлуатацію поверніть спинку та підставку для ніг у вихідне положення та вимкніть вимикач живлення. Щоб вибрати програму масажу, будь ласка, ознайомтесь з посібником з панелі керування та сенсорного пульта керування.

Перед тим як сісти у крісло

- Перш ніж сісти в крісло, переконайтеся, що підставка для ніг добре зібрана.
- Переконайтеся, що масажне крісло повернулося у вихідне положення, перш ніж сісти на нього.
- Якщо будь-яка деталь не знаходиться у стандартному положенні, будь ласка, вимкніть масажне крісло, щоб дати можливість відновитися.

Переміщення масажного крісла

- Перекотіть крісло на роликах у потрібне місце:
- Нахиліть спинку у вертикальне положення.
- Вимкніть кнопку живлення та вийміть вилку з розетки.
- За допомогою двох людей, натиснувши на спинку та піднявши передню частину, візьміться за тримач, розташований на передній нижній частині підлокітника, перекотіть крісло на роликах у потрібне місце (для довідки звіртеся з малюнком).



ОБЕРЕЖНО

- Не сідайте в крісло, коли підставка для масажу ніг піднята.
- Щоб уникнути пошкодження підставки для ніг, не навантажуйте її надмірно.

Спеціальні можливості



BRAINTRONICS®

Ритмічні звуки спеціальних програм Braintronics® на 21 хвилин занурюють у медитацію (альфа-стан). Таке розслаблення відновлює сили не гірше ніж 2 години сну.



РОЛИКОВИЙ МАСАЖ

Попеременно розслаблює та напружує м'язи, заспокоює та знімає напругу. Ця техніка часто застосовується при завершенні масажу для розслаблення м'язів і релаксації.



РОЗМІНАННЯ

Шкіра та м'язи розминаються або між великим та вказівним пальцями, або між обома руками. Ця техніка масажу найчастіше застосовується для зняття напруги.



КОМПРЕСІЯ

Повітряні подушки наповнюються повітрям і здуваються, стискають і розтискають м'язи. Такий масаж знімає тяжкість з ніг, виводить зайву рідину з тіла та омолоджує.



ВУГЛЕЦЕВО – ІНФРАЧЕРВОНИЙ ПРОГРІВ

Глибоко проникаюче вуглецево-інфрачервоне тепло розширює кровоносні судини, струм крові прискорюється, а м'язовий тонус знижується. Крім того, цей режим має крайдісприятливий вплив на нервові клітини, які відповідальні за донесення імпульсів болю до головного мозку.



ПОСТУПОВЕ РОЗМІНАННЯ

Ефективне поєднання розминання та поплескування.



ПОПЛЕСКУВАННЯ

При стуканні виробляють короткі рухи, що постукують, за допомогою ребра долоні або кулака. Це стимулює приплив крові до шкіри і розслаблює напружені м'язи. Якщо застосовувати техніку стукання на рівні грудей, то це сприяє розчиненню слизу в легенях.



МАСАЖ СТОП



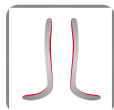





Масаж стоп класу люкс – швидкість руху масажних роликів можна відрегулювати.

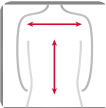

L ФОРМА МАСАЖНОЇ КАРЕТКИ

У цьому масажному кріслі проводиться глибокий масаж всього тіла від шиї до сідниць.

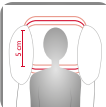
Спеціальні можливості

| | |
|---|--|
|  | S-LINE У процесі цієї автоматичної програми масажні головки, особливо близько прилеглі до тіла, масажують всю спину повністю до області сідниць. S-подібна конструкція напруги створена на основі природної анатомії хребта. |
|  | ZERO SPACE-ЕКОНОМІЯ ПРОСТОРУ У положенні масажне крісло пересувається вперед і тому потрібно лише 5 см до стіни позаду. Економія простору та зручність! |
|  ZERO-G | НУЛЬОВА ГРАВІТАЦІЯ Ви займете положення, знайоме космонавтам як відчуття невагомості. |
|  | МАСАЖ 2D Масажне крісло оснащується інтелектуальним механізмом 2D масажу. Це дозволяє масажу вимірювати вашу спину для визначення більш точної позиції відділів хребта. |
|  AUTO | АВТОМАТИЧНІ ПРОГРАМИ Спеціально розроблені автоматичні програми для всього тіла, що передбачають широкий діапазон масажних технік. Крім того, можна ввімкнути функцію прогріву за бажанням. |
|  | МАСАЖ ЗОНИ СПИНИ індивідуально підлаштовується під анатомічні особливості користувача. |
|  | РЕГУЛЬОВАНА ПІДСТАВКА ДЛЯ СТОП Підставку для стоп можна подовжувати, тому її можна пристосувати до різних розмірів тіла. |
|  | РЕГУЛЬОВАГА ПОДУШКА Масажні роликки можуть бути переміщені вгору або вниз в будь-яку зону в області плечей та шиї. |
|  | РЕГУЛЬОВАНА СПИНКА ТА ПІДСТАВКА ДЛЯ СТУПНІВ Можливість регулювання спинки та підставки для ступнів робить вибір положення тіла ще зручнішим. |

Спеціальні можливості

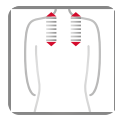

РЕГУЛЮВАННЯ В ОБЛАСТІ ПЛЕЧЕЙ

Масажні головки в області плечей можна переміщати вгору та вниз.



ІНТЕНСИВНІСТЬ КОМПРЕСІЙНОГО МАСАЖУ

Регульована інтенсивність компресійного масажу.

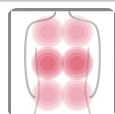

ЗОНА КОМПРЕСІЙНОГО МАСАЖУ

Три зони компресійного масажу (все тіло/руки/ноги).



ШИАЦУ

Шиацу (натискання пальцями) – це розроблена у Японії техніка на біоактивні точки. Масаж складається з м'яких ритмічних розтягувань і поворотів, що глибоко проникають. Метою шиацу є стимулювання окремих точок на тілі та забезпечення рухливості м'язів.



МАСАЖ В ОДНІЙ ТОЧЦІ

Масажні ролики можуть проводити масаж у конкретній точці тіла.



ШВИДКІСТЬ

Регульована швидкість масажу.

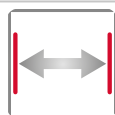

ШИРИНА

Відстань між масажними роликами можна регулювати (вужький, середній і широкий).



МУЗИКА

Функція музики для додаткового розслаблення та насолоди.



BLUETOOTH

Бездротова передача даних.

Спеціальні можливості

| | |
|--|--|
|  | <p>АКУПУНКТУРНІ ТОЧКИ</p> <p>Масаж найважливіших акупунктурних точок (в області литок та кісточок).</p> |
|  | <p>РЕФЛЕКТОРНІ ЗОНИ</p> <p>Ніжний масаж рефлекторних зон відновлює мускулатуру ніг і гармонійно впливає майже на всі органи тіла.</p> |
|  | <p>ВІДЧУТТЯ РУЧНОГО МАСАЖУ</p> <p>При виборі цієї установки спеціально розроблені масажні головки імітують рух рук масажиста. Вони можуть висуватися на 6,5 см з максимальним кутом 41 градус і здатні масажувати шийні, грудні та поперекові м'язи ефектом ручного масажу.</p> |
|  | <p>USB-ЗАРЯДКА</p> <p>Поки Ви насолоджуєтесь розслаблюючим масажем, вбудована розетка USB може, наприклад, зарядити Ваш смартфон.</p> |
|  | <p>ШВИДКИЙ ДОСТУП</p> <p>Кнопки швидкого запуску на підлокітнику забезпечують швидкий та простий доступ до найважливіших функцій.</p> |
|  | <p>ВУГЛЕЦЕВО-ІНФРАЧЕРВОНЕ ТЕПЛО ДЛЯ НОГ</p> <p>Інфрачервоне тепло глибокої дії розширює кровоносні судини і стимулює кровообіг. Тепло знімає м'язовий тонус, що призводить до глибокого розслаблення.</p> |

Технічне обслуговування

Не потребує технічного обслуговування

Декларація відповідності вимогам ЄС

Відповідає директиві EMC 2014/30/EU, LVD 2014/35/EU.

Гарантійні умови

Гарантійні зобов'язання згідно з виданим гарантійним талоном.
При зверненні до сервісної служби наявність гарантійного талона є
обов'язковою!

Офіційний представник CASADA в Україні:
Касада Україна
м. Київ, пр-т. Володимира Івасюка, 8, корпус 5
+38 050 183-83-83
+38 067 576-23-23
+38 044 209-05-21
<https://casada.ua>



Авторське право. На зображення та текст поширюється дія авторського права компанії CASADA International GmbH, їх забороняється використовувати без однозначної згоди правовласника. Copyright © 2018 CASADA International GmbH. Всі права захищені

