



time to relax



braintronics®  
brainwave stimulation system

Внесіть релакс у своє повсякденне життя. Передова технологія поєднує заспокійливі масажні програми з інтелектуальною звуковою стимуляцією мозкових хвиль. Дайте своєму розуму та тілу час помріяти та зарядіться чистою життєвою енергією.



Download on the  
App Store



GET IT ON  
Google Play



# SKYLINER III



CASADA  
HEALTHCARE

since  
2000

< timetorelax

З моменту свого заснування у 2000 році назва CASADA стала синонімом високоякісної продукції в галузі велнесу та фітнесу.

Сьогодні пристрої CASADA доступні по всьому світу. Постійне вдосконалення, неповторний дизайн і незмінні прагнення покращити якість життя - ось що відрізняє продукцію CASADA, а також її надійність і чудова якість.

## ВІТАЄМО!

Купуючи це масажне крісло, ви піклуєтесь про своє тіло.

Щоб ви могли довгий час користуватися перевагами цього виробу, ми просимо вас уважно прочитати та дотримуватись правил техніки безпеки.

Ми щиро сподіваємось, що вам сподобається користуватися вашим персональним масажним кріслом **Skyliner III**.

# 1. Заходи безпеки



**Перед використанням масажного крісла уважно ознайомтеся з інструкцією, щоб переконатися, що крісло функціонує правильно і з оптимальною ефективністю. Збережіть цю інструкцію для подальшого використання!**

- Масажне крісло відповідає визнаним технічним принципам та новітнім правилам безпеки.
- Масажне крісло оснащено секціями, що підігріваються. Людям, чутливим до тепла, необхідно дотримуватися обережності під час використання виробу. (ICE 60335-2-32)
- Масажне крісло не потребує технічного обслуговування. Будь-який потенційний ремонт має право виконувати лише уповноважені спеціалісти.
- Неправильне використання та несанкціонований ремонт заборонені з міркувань безпеки та ведуть до втрати гарантії.
- Щоб уникнути травм, не засовуйте пальці між масажними роликками.
- Ніколи не торкайтеся вологими руками до штепсельної вилки.
- Не допускайте контакту масажного крісла з водою, високими температурами та прямим сонячним промінням.
- Не використовуйте масажне крісло в умовах високої вологості, наприклад, у ванній кімнаті.
- Не використовуйте масажне крісло в місцях з недостатнім простором або в місцях, де немає вентиляція та утруднена подача свіжого повітря.
- Щоб уникнути небезпеки короткого замикання, від'єднайте масажне крісло від джерела живлення, якщо воно не використовується протягом тривалого часу.
- Не використовуйте пошкоджені вилки або розетки.
- Пошкоджені кабелі/вилки повинні бути замінені виробником, представником сервісної служби або кваліфікованим спеціалістом.
- У разі несправності негайно вимкніть виріб від мережі.
- Компанія не несе відповідальності за можливу шкоду, якщо виріб використовується неналежним чином чи неправильно.
- Не перевищуйте рекомендовану щоденну тривалість масажу в 30 хвилин, щоб уникнути черезмірного навантаження на м'язи та нервову систему.
- Щоб уникнути пошкодження крісла, ніколи не використовуйте гострі предмети.
- Щоб знизити небезпеку короткого замикання або пожежі, важливо використовувати лише розетки, які підходять до вилки, і переконайтеся, що вилка повністю вставлена в розетку.
- Відключайте масажне крісло від джерела живлення після використання та перед очищенням.
- Не дозволяйте дітям віком до 14 років чистити або обслуговувати виріб без нагляду.
- Якщо під час використання виробу виникає непередбачений збій живлення, негайно встановіть вимикач у положення OFF (ВИМКН) і від'єднайте вилку, щоб уникнути пошкодження масажного крісла.
- Не використовуйте масажне крісло, якщо електричні кабелі є вологими або пошкодженими.
- Діти віком до 14 років, особи з обмеженими можливостями або слабкі люди, які знаходяться поруч з масажним кріслом або користуються масажним кріслом, повинні обов'язково перебувати під наглядом.
- Не використовуйте масажне крісло безпосередньо після їжі або у стані алкогольного сп'яніння.
- Використовуйте виріб лише з метою, описаним в інструкції з експлуатації.
- Використовуйте лише аксесуари, надані постачальником.
- Щоб уникнути пошкодження виробу, не вставайте, не сідайте на підніжку та не підстрибуйте на ній.
- Щоб уникнути пошкоджень або травм, не намагайтеся сидіти на підлокітниках або спинці сидіння.
- Регулярно очищайте масажне крісло та не допускайте потрапляння сторонніх предметів у щілини масажного крісла.
- Не тягніть безпосередньо за кабель живлення.
- Під час регулювання положення підніжки або спинки сидіння переконайтеся, що під нею немає інших предметів, а також що кріслом не користуються діти віком до 14 років.
- Виріб призначений лише для домашнього використання.
- Якщо пошкоджений гнучкий силовий кабель, необхідно використовувати інший гнучкий кабель, призначений для тієї ж мети, або придбати відповідний запасний кабель у виробника або в сервісному пункті.

## 2. Протипоказання

**Якщо ви не впевнені, чи варто скористатися масажним кріслом, обов'язково проконсультуйтеся з лікарем.**

- Використання масажного крісла заборонено під час вагітності або у випадку однієї чи кількох наступних скарг: нещодавні травми, тромботичні захворювання, будь-які види запалень та набряків, а також онкологічні захворювання.
- Особи з фізичними, когнітивними або розумовими порушеннями або особи, які не мають досвіду та знань, повинні використовувати масажне крісло лише під наглядом та керівництвом осіб, відповідальних за їх безпеку
- Щоб уникнути будь-якого дискомфорту чи небезпеки під час використання масажного крісла, ми просимо наступних людей проконсультуватися з лікарем перед використанням виробу:
  - неходячи хворі
  - особи, які проходять лікування
  - пацієнти з болями у спині та особи з проблемами хребта/викривленням хребта
  - особи з кардіостимуляторами
- Якщо ви відчуваєте біль під час масажу, негайно припиніть використання виробу.
- Якщо Ви отримали травму під час використання крісла, негайно зверніться за медичною допомогою.
- Не масажуйте почервонілі, опухлі або запалені ділянки шкіри.
- Це масажне крісло призначене лише для домашнього оздоровчого масажу та не є медичним масажним виробом. Тому його не можна використовувати як заміну спеціального медичного лікування.
- Ми рекомендуємо щодня користуватися масажним кріслом протягом 30 хвилин. Окремі ділянки тіла слід масажувати не більше 15 хвилин за один раз, тому що в іншому випадку надмірний масаж може призвести до негативних наслідків.
- Цей виріб не підходить для дітей віком до 14 років.
- Діти віком до 14 років повинні перебувати під наглядом. Переконайтеся, що діти не грають із масажним кріслом.

### ПРОТИПОКАЗАННЯ ДЛЯ ВИКОРИСТАННЯ КРИСЛА BRAINTRONICS®

- Психози (наприклад, шизофренія, біполярні розлади, ендогенна депресія)
- Розлади особистості
- Епілепсія та подібні розлади
- Хвороби серця
- Захворювання центральної нервової системи
- Тромбози
- Ендогенна депресія
- СДВГ (гіперактивність)
- Нещодавно перенесений серцевий напад або інсульт
- Психічний розлад
- Залежність від наркотиків, алкоголю чи ліків
- Регулярний прийом психотропних препаратів
- Вагітність

**ПРИМІТКА:** З етичних та юридичних причин виріб Braintronics® не повинен використовуватися дітьми та підлітками без дозволу законних представників. Особи, які не практикують медитацію з релігійних переконань, також повинні утримуватися від використання виробу.

### 3. Розміщення масажного крісла

#### Розміщення

**Переконайтеся, що за стільцем залишається простір не менше 10 см, щоб крісло можна було нахилити.**

Захищайте крісло від підвищених температур у приміщенні. Розташуйте його так, щоб уникнути попадання прямих сонячних променів і забезпечте достатню відстань від нагрівальних приладів. Щоб захистити підлогу від пошкоджень, рекомендуємо використовувати підкладку (наприклад, килимок).

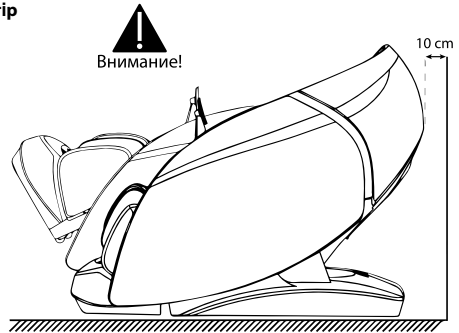

#### Підняття крісла

**Щоб уникнути травм, при підйомі та переміщенні крісла потрібна стороння допомога.**

1. Будь ласка, піднімайте масажне крісло при переміщенні його по делікатним поверхням, таким як дерев'яні підлоги.
2. Коли крісло буде піднято та переміщено в призначене положення, подбайте про те, щоб не придавити кріслом випадково руки чи ноги. Не відпускайте крісло, поки воно не стане рівно. Щоб уникнути пошкодження підлоги, ми рекомендуємо постелити на неї захисні килимки або щось подібне.

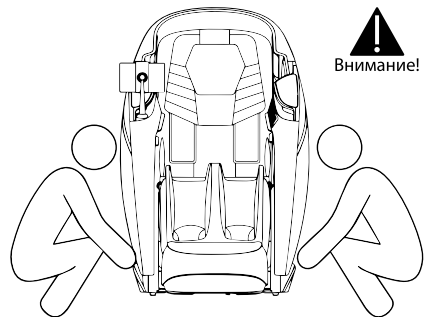

### 3. Установка масажного крісла

#### Установка масажного крісла

Використовуйте ролики на спинці, щоб переміщати масажне крісло. Перемістіть крісло, відкинувши його назад приблизно на 45° (Див. Малюнок). Примітка: Надмірне зусилля може призвести до перекидання крісла, а також його пошкодження.

1. Перед переміщенням крісла поверніть його у вихідне положення та відключіть подачу живлення.
2. Будь ласка, не переміщуйте крісло, якщо там знаходиться людина чи предмет.
3. Не штовхайте крісло через перешкоди висотою понад 2 мм або щілини завширшки понад 5 мм.
4. При переміщенні крісла за допомогою роликів необхідно робити перерву; якщо відстань перевищує 50 метрів, будь ласка, переміщуйте крісло повільно і рівномірно.

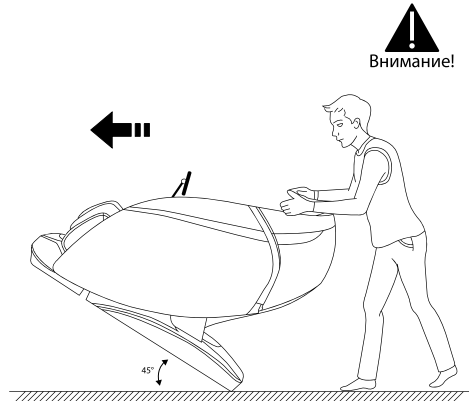

#### Зніміть та прикріпіть подушку для голови та спинки сидіння

Використання подушки дозволяє знизити інтенсивність масажу в області шиї та плечей. Ми рекомендуємо вам використовувати подушку.

Подушка спинки та спинка (1), а також подушка голови та подушка спинки (2) з'єднані за допомогою застібки-блискавки.

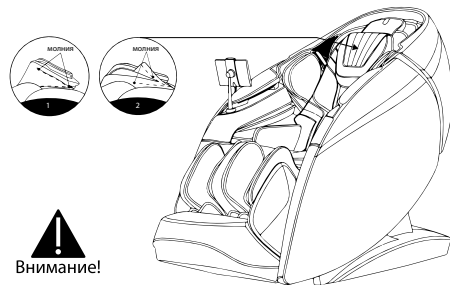

# 4. Налаштування та монтаж

## Встановлення підлокітника

1. Увімкніть пристрій та опустіть спинку за допомогою пульта дистанційного керування.
2. Підключіть роз'єм джгута проводів та повітропровід до бічної сторони сталеві рами та до відповідних роз'ємів підлокітника (рис.1).
3. Підніміть підлокітник із підключеним повітропроводом та кабелем і закріпіть гачки з обох боків сталеві рами

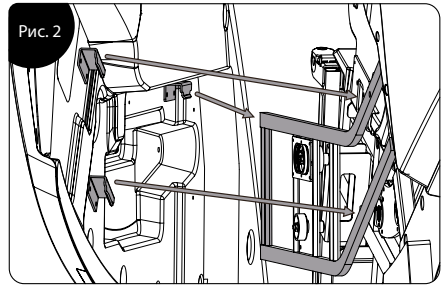
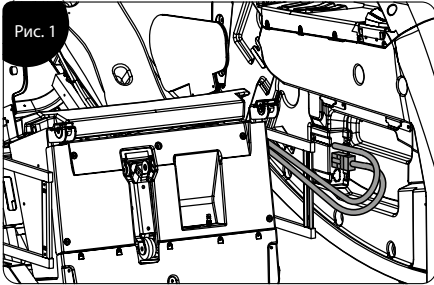

4. Вставте ролики на задньому торці підлокітника у кріплення (рис. 3) і перемістіть підлокітник назад і вниз. Потім відсуньте підлокітник назад і остаточно закріпіть двома гвинтами М5 (рис. 4).

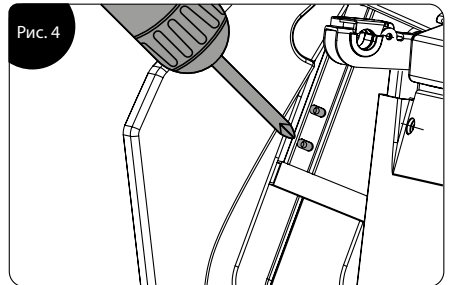
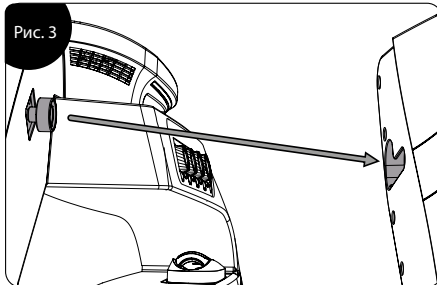



## 4. Налаштування та монтаж

### Установка блоку масажу ніг

1. Підключіть кабель та напрямну механізму до відповідного гнізда на передній панелі сталевій рамі (рис. 1).
2. Після підключення відкрийте кришку кронштейна з обох боків сталевій рамі (мал. 2).
3. Підніміть блок та встановіть його у тримач. Закрийте кришку та закріпіть її двома гвинтами M4 (рис. 3).

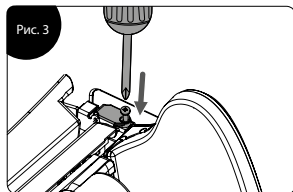
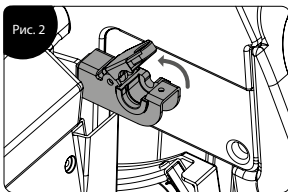
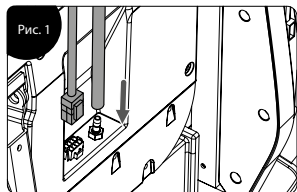

### Установка кронштейна для сенсорного екрану

1. Вирівняйте кронштейн на монтажному пристрої правого підколітника та закріпіть його гвинтом M5 (рис. 1).
2. Встановіть кришку на місце та щільно притисніть її (рис. 2).
3. Після складання обережно поворухніть кронштейн, щоб переконатися, що він надійно встановлений. Тепер кронштейн повністю зібраний (рис. 3).

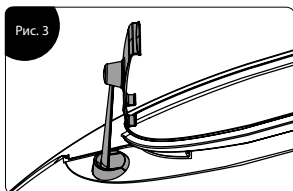
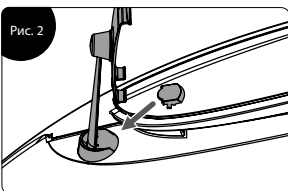
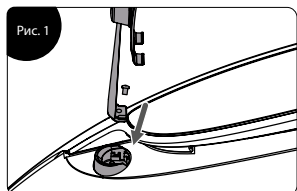

## 5.1 Елементи масажного крісла

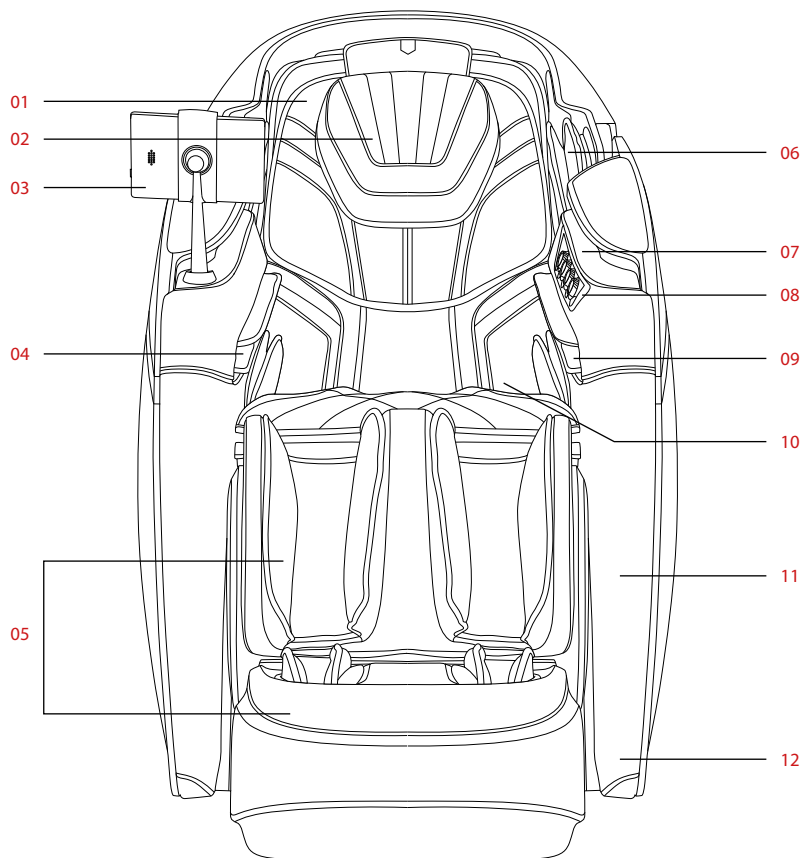

1. Велика подушка
2. Маленька подушка
3. Пульт дистанційного керування
4. Повітряна подушка для рук
5. Секція для ніг
6. Плечова повітряна подушка

7. Освітлення
8. Панель швидкого керування
9. Сканер стану здоров'я
10. Плечовий механізм / подушка для спини
11. Масажна капсула
12. Освітлення

## 5.2 Функціональні особливості масажного крісла

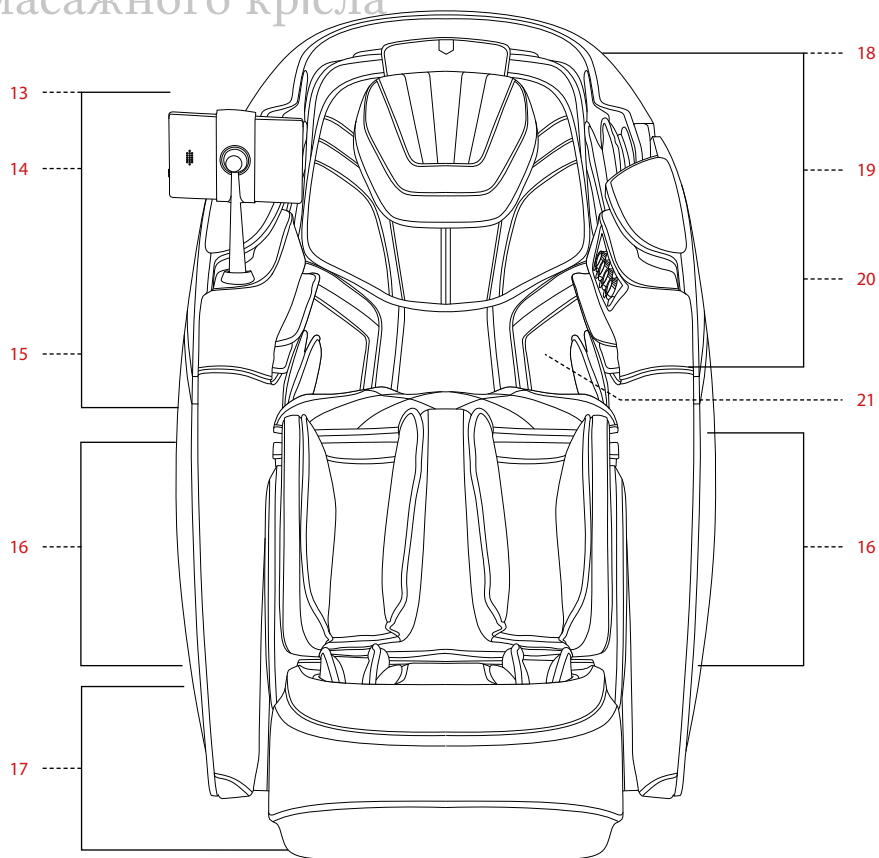

### 13. Область масажу плечей

- Масажні повітряно-компресійні подушки для плечей
- 14. Підлокітник (правий)
  - Пульт дистанційного керування
  - Блок голосового керування
- Масажні повітряно-компресійні подушки для стегон
- 15. Область масажу рук
  - Масажні повітряно-компресійні подушки для рук
- 16. Область масажу ніг
  - Масажні повітряно-компресійні подушки для гомілок
  - Подушки для гомілок та литок
  - Масажні повітряно-компресійні подушки для ніг
- 17. Область масажу стоп
  - Роликовий механізм для масажу стоп

### 18. Область голови

- Динаміки з шумозаглушенням
- 19. Підлокітник (лівий)
  - Бездротове заряджання для пристроїв з NFC
  - USB-роз'єм для заряджання
- Масажні повітряно-компресійні подушки
- Іонізатор повітря
- 20. Область голови та шиї
  - Подвійна масажна каретка
  - Графеновий прогрів спини та тіла
- 21. Область плечей, спини, талії, живота
  - Накідка, що прогріває

## 5.3 Прогріваюча накидка

### Використання прогріваючої накидки

- Крісло оснащене унікальною накидкою, що прогріває, з інноваційним графеновим підігрівом, який зігріває не лише плечі, а й спину, талію та область живота. Користувач може використовувати накидку у випадку необхідності. При надяганні на плечі, накидка зігріває акупунктурні точки Бінфенд, Тяньчжун, Юньмень та Ціху.
- Коли накидка накладається на живіт та спину, графенові нагрівальні елементи зігрівають тіло та знімають напругу. Також ефективно прогріває грудні м'язи.

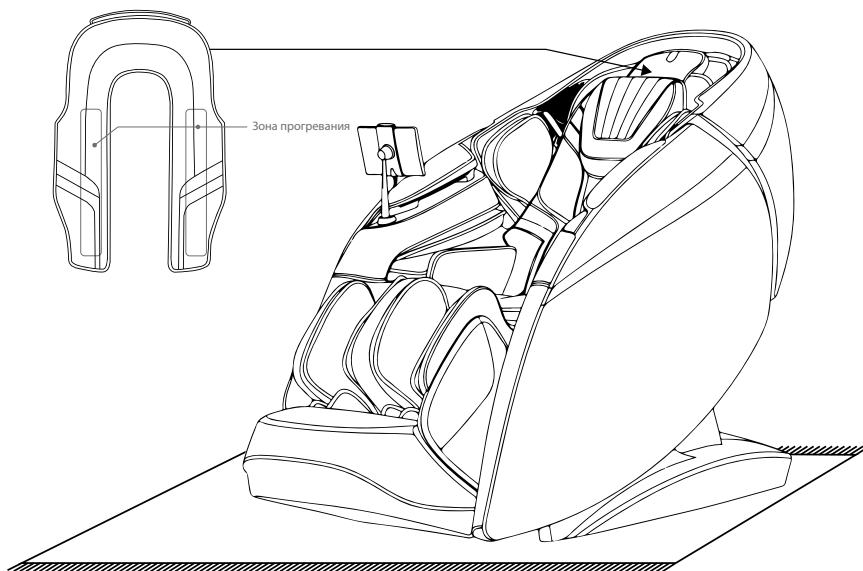

## 5.3 Прогріваюча накидка

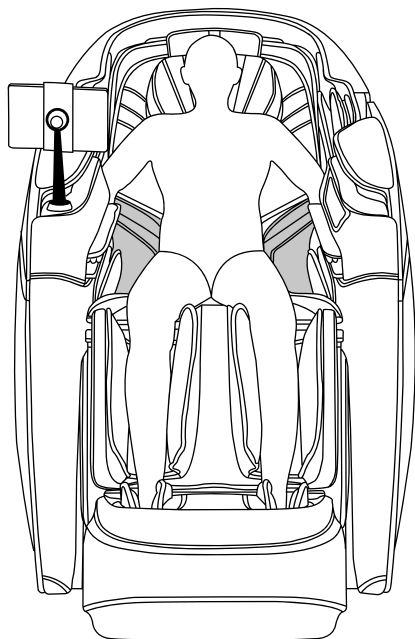

Ілюстрація, що демонструє спосіб використання для прогрівання області спини та талії.

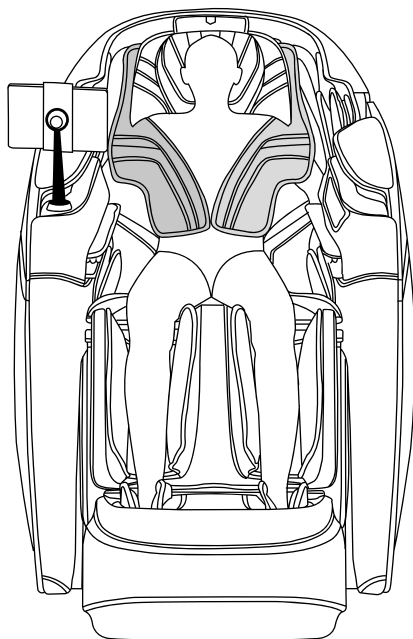

Ілюстрація, що демонструє спосіб використання для прогріва плечової області та живота.

## 5.4 Пульт дистанційного керування



1. Кнопка увімкнення/вимкнення
2. Зупинити або продовжити масаж
3. Увімкнути або вимкнути нагрівальну накидку
4. Увімкнути або вимкнути функцію центрального прогріву
5. Увімкнути або вимкнути функцію іонізації O2
6. Увімкнути чи вимкнути ножні ролики
7. Включити або вимкнути функцію розминання литок
8. Увімкнути або вимкнути функцію голосового керування
9. Регулювання інтенсивності масажу
10. Включити чи вимкнути масажне крісло
11. Регулювання компресії на верхню частину тіла
12. Вибір бажаної зони масажу  
(Можливо лише в ручному режимі)
13. Регулювання розміру стопи
14. Регулювання положення плечей

## 5.4 Пульт дистанційного керування



15. Відображення поточного стану крісла
16. Вибір автоматичних програм масажу
17. Вибір функцій, що настраюються вручну
18. Регулювання положення сидіння та кута нахилу спинки
19. Налаштування
20. Ключ до вибору масажних технік
21. Регулювання інтенсивності компресії на нижню частину тіла
22. Відображення стану
23. Вибір зони компресійного масажу
24. Вибір тривалості масажної програми
25. Регулювання швидкості масажу
26. Регулювання інтенсивності 4D
27. Виявлення стану здоров'я
28. Меню користувача
29. Пам'ять

## 5.5 Панель Швидкого керування

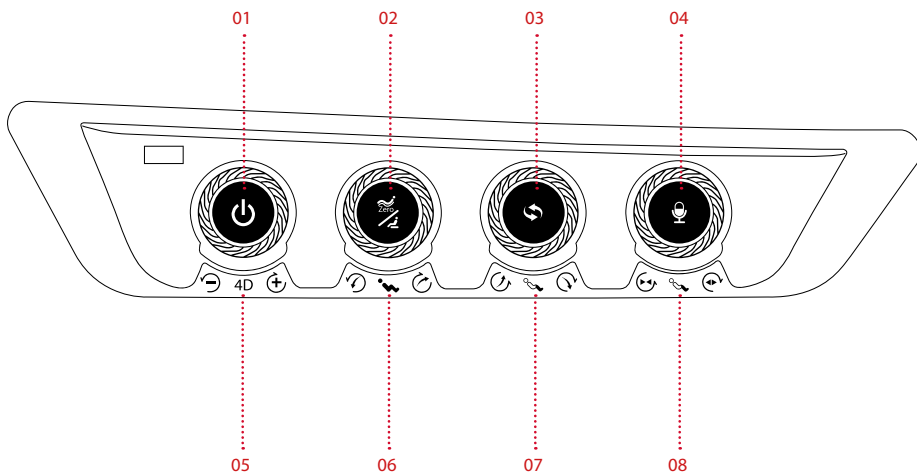

### 1. Кнопка увімкнення/вимкнення

Натисніть кнопку протягом трьох секунд, щоб увімкнути або вимкнути масажне крісло. Короткочасно натисніть кнопку, щоб зупинити роботу крісла або перевести його в режим очікування.

### 2. Кнопка невагомості

Натисніть цю кнопку, щоб перейти у положення невагомості. Режим невагомості може бути встановлено на двох рівнях. Натисніть і утримуйте протягом двох секунд, щоб повернути її у вихідне положення.

### 3. Кнопка автоматичного режиму

Натисніть цю кнопку, щоб переключитися між різними програмами.

### 4. Кнопка голосової команди

Натисніть цю кнопку, щоб активувати голосовий помічник.

### 5. Регулятор інтенсивності 4D

Поверніть кнопку, щоб повільно збільшити або зменшити інтенсивність 4D.

### 6. Управління підйомом/опусканням спинки

Поверніть кнопку, щоб повільно підняти або опустити спинку. Підставка для ніг повільно піднімається, а потім автоматично регулюється.

### 7. Управління підйомом/опусканням підставки для ніг

Поверніть кнопку, щоб повільно підняти або опустити підставку для ніг. Підставка для ніг регулюється автоматично, коли кнопка не використовується.

### 8. Регулятор довжини підставки для ніг

Поверніть кнопку, щоб повільно подовжити або вкоротити підставку для ніг.



## 6. Перед використанням

### Поруч з кріслом

Переконайтеся, що у зоні розкладання крісла немає людей, домашніх тварин чи будь-яких предметів.

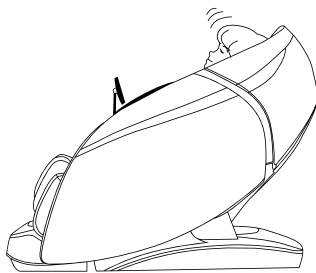

### Сторонні предмети

Перед початком масажу зніміть прикраси, годинник та будь-які сторонні предмети з гомілок та зап'ясть, а також пальців рук та ніг.

Слідкуйте за тим, щоб ваші руки, ноги або голова не потрапили в область між механізмом нижньої частини підніжки та сидінням масажного крісла або між підлокітником та капсулою масажного крісла.

Ні за яких обставин ваші руки, ноги або голова не повинні потрапляти під тканинну або шкіряну оббивку у сфері роботи масажних механізмів крісла.

## 6. Перед використанням

### Підключення до мережі



Внимание!

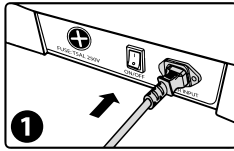

Вставте кабель живлення в гніздо у кріслі.

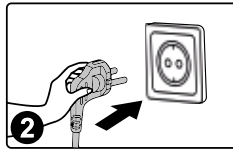

Вставте вилку в розетку

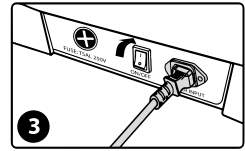

Переключіть кнопку включення в позицію "I"



Внимание!



- Будь ласка, перевірте кабель живлення та вилку на наявність ушкоджень.
- Будь ласка, використовуйте джерело живлення, яке відповідає вимогам експлуатації цього виробу.
- Категорично забороняється використовувати напругу, відмінну від номінальної напруги даного виробу.
- Строго заборонено використовувати пристрої перетворення потужності для подачі живлення на цей виріб.

# 7.1 Керування масажним кріслом

1. Натисніть кнопку увімкнення/вимкнення  на бічній панелі пульта дистанційного керування.

Утримуйте кнопку увімкнення/вимкнення на підлокітнику, щоб крісло почало роботу.



2. Після запуску системи оберіть інтенсивність масажу, натиснувши кнопки "Нежний",  "Заспокійливий"  "Сильний"  на пульті керування. При цьому включається програма, та масажне крісло переходить у положення лежачи. Якщо протягом п'яти хвилин вибір не буде зроблено, крісло автоматично вимкнеться.

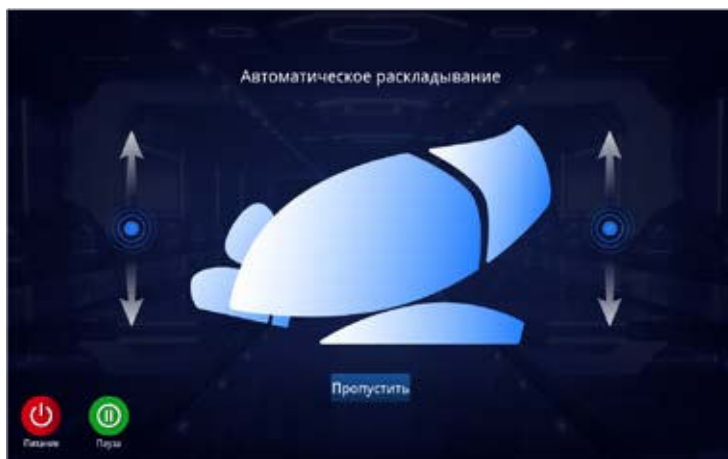

3. Для програм масажу виберіть автоматичну програму (див. 7.3), і масажне крісло буде переведено в положення невагомості. дочекайтеся завершення процесу налаштування. Натисніть кнопку Пропустить  , щоб пропустити крок та перейти безпосередньо до наступного рівня.

## 7.1 Керування масажним кріслом

4. Тепер крісло приступає до сканування вашого тіла. Зачекайте, поки форми вашого тіла не будуть повністю відскановані. Ви також можете натиснути кнопку «Пропустити» **Пропустити** аби пропустити тест і розпочати безпосередньо масаж.



Після сканування вашого тіла пульт дистанційного керування подає звуковий сигнал. Сигнал попереджає вас, що тепер ви можете точно налаштувати положення плечей. Коли масажний ролик опиниться в потрібному для вас положенні, натисніть кнопку **OK** , **OK** , щоб почати масаж . Якщо задана висота вам незручна, натисніть кнопку «Вверх» **OK** або «Вниз» **OK** , щоб вручну скоригувати положення масажних роликів, та натисніть кнопку «OK» , **OK** щоб підтвердити свій вибір та почати масаж. Якщо протягом 20 секунд не буде натиснуто жодної кнопки, ролики перемістяться у вихідне положення та почнеться масаж.

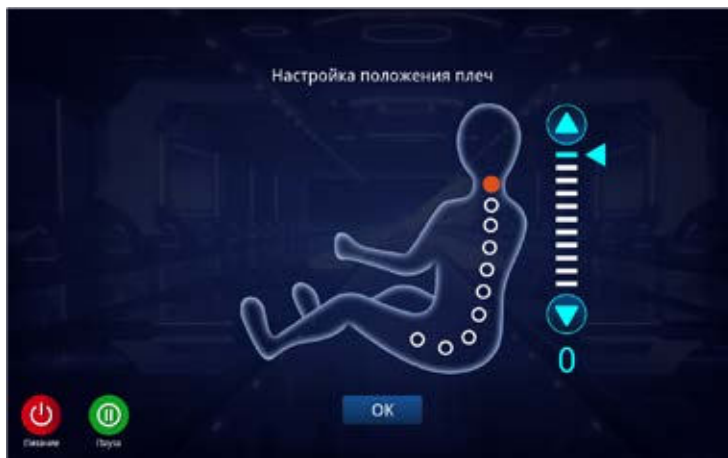

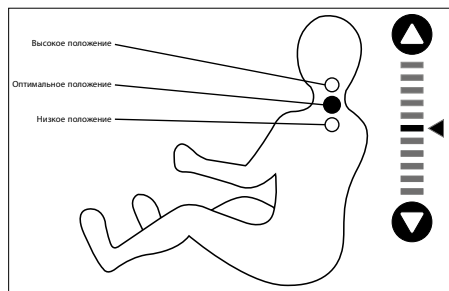

## 7.1 Керування масажним кріслом



## 7.2 Функція паузи

(Будь ласка, використовуйте цю функцію лише після ввімкнення крісла)

Після ввімкнення масажу натисніть кнопку «Пауза»,  щоб зупинити процес масажу. Ще раз натисніть кнопку «Пауза»,  щоб відновити програму. Будь ласка, зверніть увагу: у режимі паузи всі функції, крім вимкнення, вимкнені.

## 7.3 Автоматичні програми

(Будь ласка, використовуйте цю функцію лише після ввімкнення крісла)

Вибір автоматичних програм 

1. Виберіть кнопку «Авто»  у лівому рядку меню.
2. Виберіть потрібні автоматичні програми масажу та натисніть, щоб розпочати масаж.

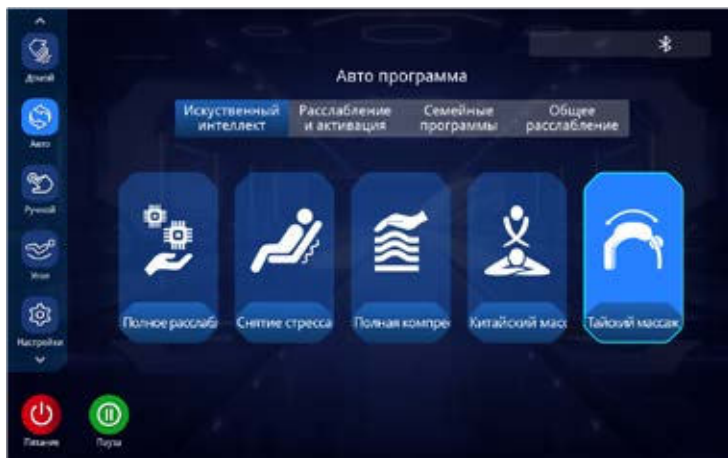

Ви можете вибрати 1 із 20 автоматичних програм.

## 7.3 Автоматичні програми

Штучний інтелект - програми	
Програма	Опис
Повне розслаблення	Верхня масажна каретка використовується для масажу шиї, плечей та акупунктурних точок Фенчі шляхом розминання. Після розминання починається масаж, що постукує, і масаж шицу для розминання всього тіла. Нижня масажна каретка використовується для масажу талії та стегон шляхом розминання та постукування. Дві незалежні масажні каретки взаємодіють один з одним, допомагаючи розслабити м'язи всього тіла та зняти втому.
Зняття стресу	Упор цієї масажної техніки робиться на масаж шиї, плечей і акупунктурної точки Дажуй для зняття спазмів та покращення стану організму.
Повна декомпресія	Здійснюється повітряно-компресійний масаж всього тіла паралельно з масажем акупунктурних точок стопи і розминаючим масажем литок.
Китайський масаж	Використовуючи масажну техніку традиційної китайської медицини, здійснюється 4D-масааж області спини та попереку. Такий масаж знімає напругу в області спини та попереку, прибирає спазми та скутість у спині та попереку. Акцент на меридіанні зони.
Тайський масаж	Цей масаж робить акцент на компресійний масаж ніг, рук, плечей та стегон. Під час руху масажного механізму, імітуючи рухи рук масажиста, відбувається розтягування всього тіла. Примітка: можливе регулювання рівня розтягування. Існує три рівні. Для легкої розтяжки оберіть найнижчий рівень. Для сильної розтяжки оберіть найсильніший рівень.



## 7.4 Дистанційне керування

Режим	Налаштування масажних роликів	
Стоп		Натисність цю кнопку для простого масажу без використання спеціальних технік
Разминання		Швидкість, ширину та інтенсивність можна встановити.
Постукування I		Швидкість, ширину та інтенсивність можна встановити.
Постукування II		Швидкість, ширину та інтенсивність можна встановити.
Розминання		Швидкість, ширину та інтенсивність можна встановити.
Шиатсу I		Швидкість, ширину та інтенсивність можна встановити.
Шиатсу II		Швидкість, ширину та інтенсивність можна встановити..
Захватывання		Швидкість, ширину та інтенсивність можна встановити..

- Швидкість можна встановити на п'яти рівнях.
- Ширину можна встановити на п'яти рівнях.
- Інтенсивність можна встановити на п'яти рівнях.

Будь ласка, зверніть увагу: Ви також можете натиснути кнопку «Техніка масажу»  на екрані «Головна панель», де ви можете вибрати бажану техніку масажу зі спливаючого меню. (Ця функція є ярликом для зміни техніки масажу на поточному "головному" екрані програм дистанційного управління.)





## 7.4 Дистанційне керування



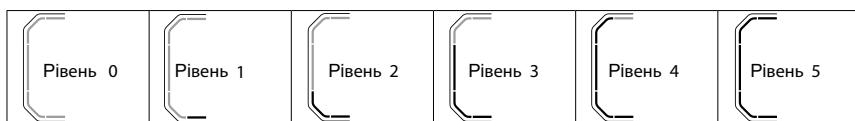

Кнопка	Опис
<b>+</b>	Натисніть цю кнопку, щоб збільшити інтенсивність 4D на рівнях 1-5.
<b>-</b>	Натисніть цю кнопку, щоб зменшити інтенсивність 4D на рівнях 1-5.

Будь ласка, зверніть увагу: Ви також можете встановити інтенсивність 4D за допомогою кнопки "Плюс" **4D+** або кнопки "Мінус" **4D-** на головному екрані. (Ця функція є ярликом для налаштування інтенсивності 4D на поточному "домашньому" екрані пульта.)



кнопка	Описание
<b>4D+</b>	Натисніть цю кнопку, щоб збільшити інтенсивність 4D на рівнях 1-5.
<b>4D-</b>	Натисніть цю кнопку, щоб зменшити інтенсивність 4D на рівнях 1-5.

## 7.4 Дистанційне керування

Щоб налаштувати масажну каретку, виберіть стрілку, що вказує вгору або вниз  для точного налаштування масажних роликів вгору або вниз.  або стрілку, що вказує



Виберіть ширину дії масажу, як показано нижче.



- (1) Ширину можна встановити лише в тому випадку, якщо користувач активує режим дистанційного керування під час вибору техніки масажу або зони масажу.
- (2) Ширину дії масажу можна встановити від рівня 1 до 5, де 1 – найвужчий режим, а 5 – найширший.

## 7.4 Дистанційне керування

Перейдіть до ручного меню, щоб вибрати режим повітряної компресії, як показано на наступному малюнку. Режим повітряної компресії включає всю спину, верхню частину спини або нижню частину спини. На внутрішній стороні руки також є функція роликкового масажу, яка автоматично включається при виборі режиму повітряно-компресійного масажу всього тіла.

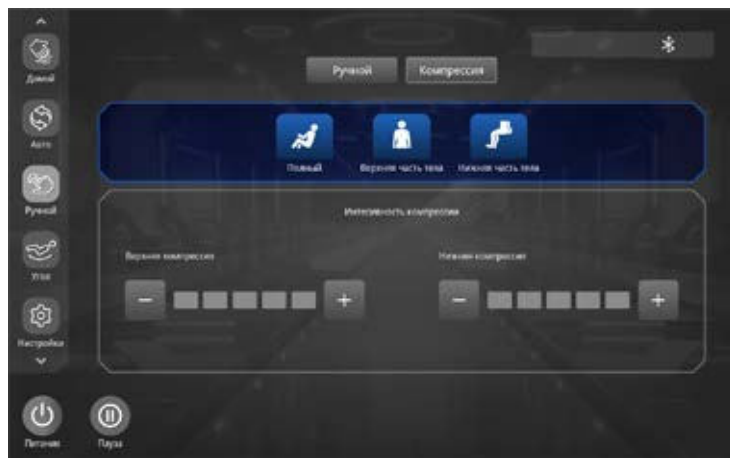

Кнопка	Опис
	Натисніть цю кнопку, щоб увімкнути або вимкнути повний повітряно-компресійний масаж спини.
	Натисніть цю кнопку, щоб увімкнути або вимкнути повний повітряно-компресійний масаж верхньої частини спини.
	Натисніть цю кнопку, щоб увімкнути або вимкнути повний повітряно-компресійний масаж нижньої частини спини.

Повітряно-компресійний масаж на дисплеї		
повний повітряно-компресійний масаж спини і рук	повітряно-компресійний масаж нижньої частини спини і рук	повітряно-компресійний масаж нижньої частини



# 7.5 Регулювання положення крісла

(Будь ласка, використовуйте цю функцію лише після ввімкнення крісла)



Натисніть кнопку «Кут нахилу»  в рядку меню в лівій частині екрана, щоб увійти в меню налаштувань, де ви можете налаштувати кут нахилу крісла. Регулювання включають висунання підставки для ніг, висунання підніжки, підняття підставки для ніг, підняття спинки, нульову гравітацію I та II та інші функції налаштування.



## 1. Установка положення нульової гравітації

Кнопка	Опис
Нульова гравітація I 	Кнопка Нульова гравітація I: автоматичне встановлення положення підніжки та спинки в положення Нульова гравітація I.
Нульова гравітація II 	Кнопка Нульова гравітація II: автоматичне встановлення положення підніжки та спинки в положення Нульова гравітація II.

## 2. Регулювання довжини підніжки

Кнопка	Опис
Вкорочення підніжки 	Кнопка для укорочення підніжки: Щоб вручну відрегулювати довжину підніжки, натисніть та утримуйте цю кнопку, щоб повільно перемістити підніжку вгору та укоротити підніжку. Відпустіть кнопку, коли ви закінчите процес ручного налаштування.
Подовження підніжки 	Кнопка для подовження підніжки: Щоб вручну відрегулювати довжину підніжки, натисніть та утримуйте цю кнопку, щоб повільно перемістити підніжку вниз і подовжити її. Відпустіть кнопку, коли ви закінчите процес ручного налаштування.

# 7.6 Налаштування

## 3. Керування голосом

а. Промовте "Hello, Alice" або "Hi, Alice" поруч із лівим підлокітником, щоб активувати голосовий помічник, або натисніть голосову кнопку на лівому підлокітнику. Голосовий помічник  відповість "I'm here", вказуючи на те, що він слухає.

б. Після активації голосового помічника, будь ласка, промовте команду протягом 6 секунд, щоб зреагував функціональний блок керування масажним кріслом. Як тільки голосовий помічник відповість на команду, ви можете виконати іншу команду. Інтервал між двома послідовними командами не повинен перевищувати 6 секунд, інакше потрібно знову активувати голосовий помічник.

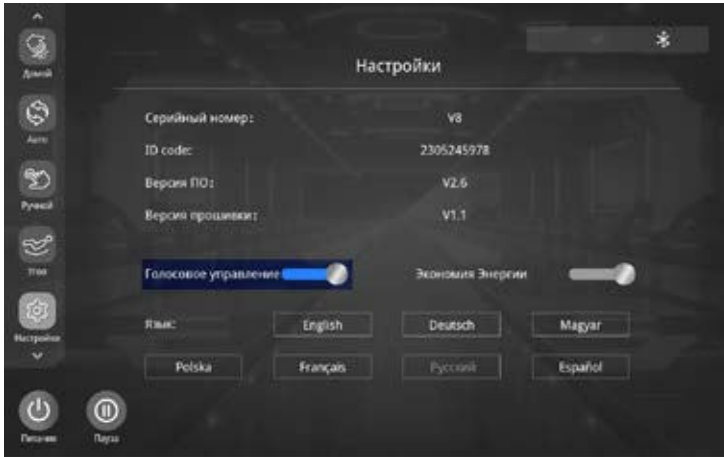

## 7.6 Налаштування

Голосовий контроль		
Скажіть "Hello, Alice" або "Hi, Alice"   Почуйте у відповідь: "I'm here Взаємодія з голосовим помічником англійською мовою.		
	Команда	Відповідь
1.	Massage on (Включи масаж)	Ok, massage on (Ок, включила масаж)
2.	Massage close (Виключи масаж)	Ok, massage close (Ок, виключила масаж)
3.	Total Relax (Повне розслаблення)	Ok, Total Relax (Ок, режим повного розслаблення)
4.	Energy Boost ( Енергія )	Ok, Energy Boost (Ок, режим Енергія)
5.	Sweet Dream (Солодкі сни )	Ok, Sweet Dream (Ок, режим солодкі сни)
6.	Neck and Shoulder (Спина і плечі)	Ok, Neck and Shoulder (Ок, режим спина і плечі)
7.	Lunch Break (Обідня перерва)	Ok, Lunch Break (Ок, режим обідня перерва)
8.	Thai Massage (Тайський масаж)	Ok, Thai Massage (Ок, режим Тайського масажу)
9.	Open Air pressure ( повітряно-компресійний масаж)	Ok, open the air pressure (Ок, включаю повітряно-компресійний масаж)
10.	Close air pressure (Виключить повітряно-компр.масаж)	Ok, close the aire pressure (Ок, виключаю повітряно-компресійний масаж)
11.	Up the seat position (Підняти спинку крісла)	Ok, up the seat position (Ок, піднімаю спинку крісла)
12.	Down the seat position (Опустити спинку крісла)	Ok, down the seat position (Ок, опускаю спинку крісла)
13.	Change the other mode (Помінять режим)	Ok, change the other mode (Ок, помінять режим)
14.	Go little down (Зробити слабше)	Ok, go little down (Ок, роблю слабше)
15.	Go little up (Зробити сильніше)	Ok, go little up (Ок, роблю сильніше)

Примітка: команди 14 та 15 можна використовувати лише після команди 13.

## 7.6 Налаштування

### Режим енергозбереження

Режим енергозбереження увімкнено: Кнопки швидкого доступу до підклітника та функції голосового управління не можуть використовуватися в режимі енергозбереження; вони мають використовуватися при включенні.

Режим енергозбереження вимкнено: Кнопки швидкого доступу на підклітнику та функція голосового керування також можна використовувати для вибору мови в режимі очікування.

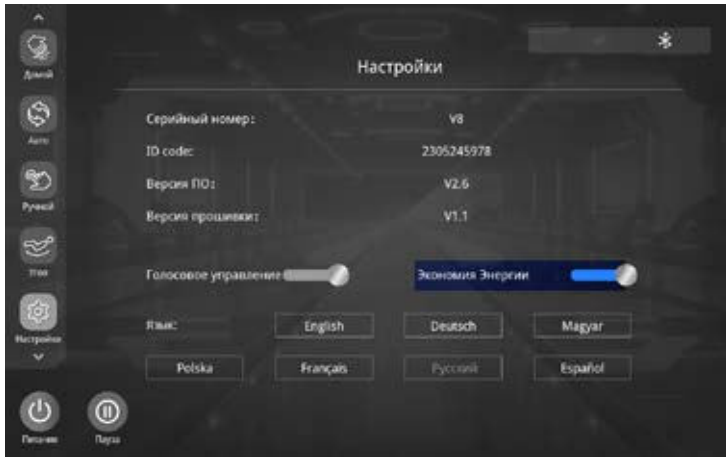

### Вибір мови

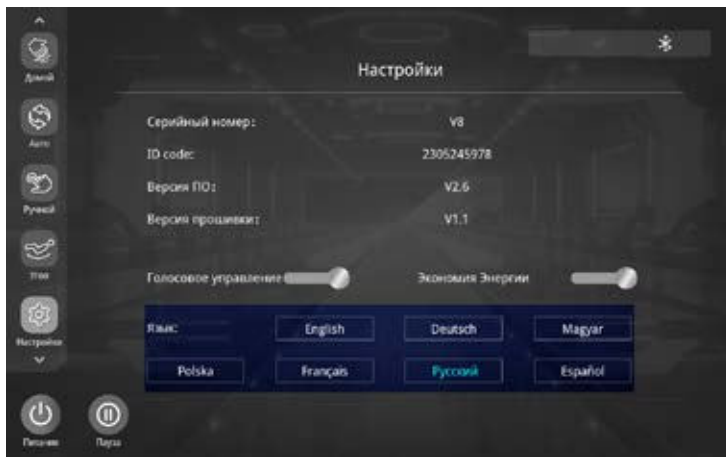

Стандартна мова – англійська. Можна вибрати такі мови: англійська, німецька, угорська, польська, французька, російська та іспанська.



## 7.7 Біосенсор

(Будь ласка, використовуйте цю функцію лише після ввімкнення крісла)

### 1. Запуск біосенсора для сканування організму

а. Натисніть кнопку «Здоров'я»  у рядку меню в лівій частині екрана. Щоб розпочати перевірку працездатності, натисніть **Старт**  а потім обережно прикладіть вказівний або середній палець до датчика. Через кілька секунд відображаються дані про частоту серцевих скорочень, вміст кисню в крові та мікроциркуляції в режимі реального часу, поки пристрій очікує завершення процесу перевірки.

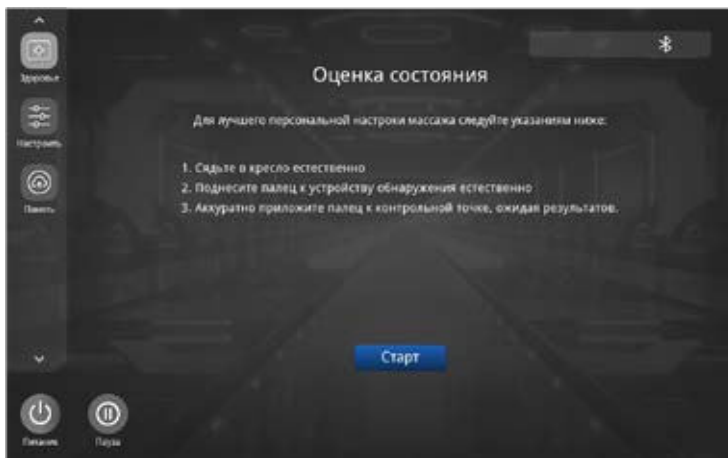

### б. Дисплей сканування організму





# 7.7 Біосенсор

## 2. Рекомендовані програми

Коли звичайна перевірка завершена, на дисплеї відображаються частота серцевих скорочень, кисню в крові та рівень втоми. Вміст кисню в крові зазвичай знаходиться в діапазоні від 95 до 99%. Рівні втоми включають непомітну, легку, помірну та важку. Залежно від вашої втоми рекомендується використовувати автоматичну програму. Виберіть "Так", щоб запустити рекомендовану програму, та "Ні", щоб повернутися до режиму масажу, запущеного до перевірки стану організму.



## 3. Дані не скануються

Якщо сканування не вдалося завершити, ви можете повторити перевірку. Виберіть "Повторна перевірка", щоб почати знову, та "Вихід", щоб зупинити перевірку та повернутися до режиму, запущеного до перевірки.

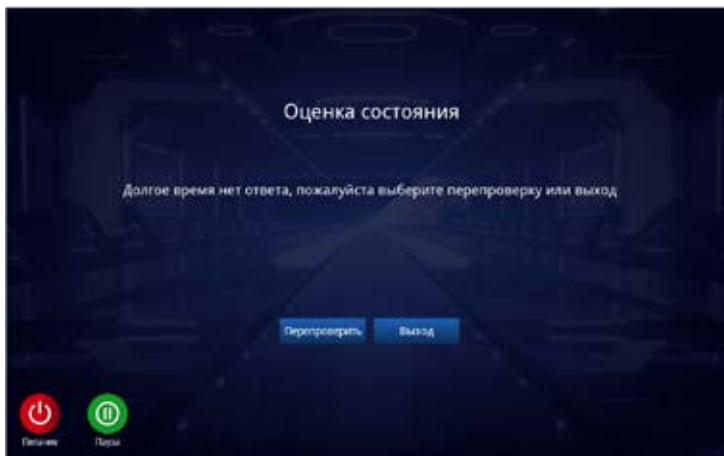

## 7.7 Біосенсор

4. Завершення сканування Під час перевірки стану організму натисніть кнопку назад,

**ВЫХОД**

щоб зупинити процес перевірки та повернутися до режиму масажу, запущеного до сканування.



# 7.8 Користувач

(Будь ласка, використовуйте цю функцію лише після ввімкнення крісла)

Натисніть на кнопку «Персональні налаштування» користувачів у рядку меню у лівій частині екрана. На екрані буде вибрано «Налаштування 1», або «Налаштування 2» для налаштування ексклюзивного масажу.





Натисніть кнопку «Налаштування 1 редагування» або «Налаштування 2 редагування», щоб отримати доступ до меню налаштувань користувача. Потім виберіть потрібну техніку масажу. Потім налаштуйте інші функції та натисніть «Зберегти». Як тільки налаштування будуть збережені, програма користувача буде доступна відразу ж і може бути використана для наступного масажу. Щоб зробити це, натисніть на збережену програму користувача.





## 7.9 Додаткові функції

(Будь ласка, використовуйте цю функцію лише після ввімкнення крісла)



На дисплеї у розділі “Головна”  натисніть кнопку “Нагрів накидки” , щоб увімкнути або вимкнути функцію нагрівання накидки (графеновий прогрів). Після включення функції нагрівання тепло виділятиметься протягом 3 хвилин.



На дисплеї у розділі „Головна”  натисніть кнопку „Підігрів спини” , щоб увімкнути або вимкнути нефітний обігрівач. Після включення функції нагрівання протягом 3 хвилин виділятиметься тепло.





## 7.9 Інші функції

Натисніть кнопку „O2”  на дисплеї у розділі „Головна”  щоб увімкнути або вимкнути функцію іонізації O2.





На сторінці „Головна”  натисніть „Ролик” , щоб увімкнути або вимкнути функцію масажу стоп із трьома регульованими швидкостями.







Кнопка	Опис
 Рівень 1	Натисніть цю кнопку, щоб увімкнути або вимкнути функцію підшви. Багаторазовим натисканням кнопки Рівень ви перемикаєте між рівнями швидкості 1, 2, 3 і вимк.
 Рівень 2	
 Рівень 3	

## 7.9 Інші функції

На екрані "Головна сторінка"  виберіть "Налаштування часу масажу".  00:30 Натисніть кнопки зі стрілками плюс і мінус у спливаючому меню, щоб збільшити або скоротити час масажу. Час завжди скорочується або подовжується з кроком 5 хвилин. Найтриваліший час – 40 хвилин.





На екрані "Головна сторінка"  виберіть кнопку "Ніжний" , "Заспокоюючий"  або "Сильний"  щоб вибрати бажану інтенсивність масажу.



## 7.10 Пам'ять

(Будь ласка, використовуйте цю функцію лише після ввімкнення крісла)

Натисніть кнопку "Пам'ять"  у рядку меню в лівій частині екрана, щоб отримати доступ до пам'яті функцій масажу. Є дві категорії: збереження та відкликання функції масажу. Повідомлення може бути збережено в розділі "Зберегти I", "Зберегти II" або "Зберегти III". Ви можете викликати збережений масаж у розділі "Використовувати I", "Використовувати II" та "Використовувати III".

Кнопка	Опис
	Збереження: Збережіть поточну програму масажу, включаючи автоматичну програму му, техніку масажу, режим подачі повітря та інтенсивність, положення та кут нахилу ніжки та спинки, а також інші масажні функції.
	Виклик: Викличте раніше збережену масажу, включаючи всі налаштування.

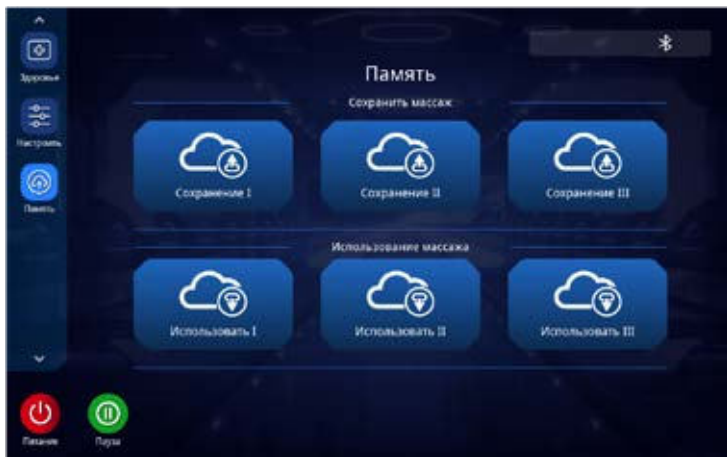

## 7.11 Закінчення масажу

Під час масажу натисніть кнопку  на пульті дистанційного керування або кнопку на правому підлокітнику, щоб вимкнути прилад. Всі масажні функції завершуються, і крісло повертається у вихідне положення. Усі масажні функції автоматично відключаються після часу масажу; спинка та підставка для ніг не повертаються у вихідне положення.

Вимкніть джерело живлення всього пристрою, як показано на рисунках.

Вимкніть головний вимикач  
(положення "0").

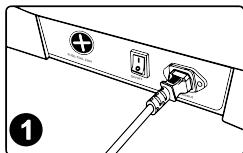

Від'єднайте блок живлення.

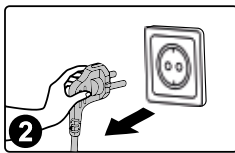

Витягніть кабель живлення з роз'єму.

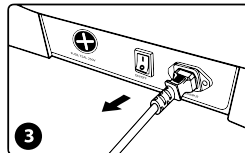



## 8.1 Очищення та обслуговування

Очищення деталей із синтетичної шкіри та пластику.

Протріть синтетичну шкіру м'якою сухою тканиною.

- Не використовуйте хімічні речовини, такі як розчинник, бензин, спирт та ін. для очищення пристрою.
- При використанні наявних у продажу засобів для догляду за шкірою (серветок), будь ласка, дотримуйтеся інструкції із застосування.
- Якщо синтетична шкіра особливо забруднена, протріть її так:
- Змочіть м'яку тканину у воді або гарячій воді з 3-5% вмістом нейтрального миючого середовища, а потім ретельно віджміть її.
- Після цього протріть м'якою вологою тканиною.
- Дайте матеріалу висохнути на повітрі.
- При появі стійких плям, будь ласка, змочіть меламінову губку, що є у продажу, в нейтральному засобі для чищення і протріть нею поверхню.
- Не використовуйте фен для сушіння поверхні.
- Будьте обережні під час протирання пристрою джинсовою тканиною та кольоровими тканинами, оскільки барвник може потрапити на поверхню синтетичної шкіри.
- Не допускайте тривалого контакту цих матеріалів із пластиком, оскільки це може призвести до знебарвлення.
- Синтетична шкіра може знебарвитися. Якщо ви користуєтесь фарбою для волосся, будь ласка, накрийте крісло рушником там, де ваше волосся може торкатися його.

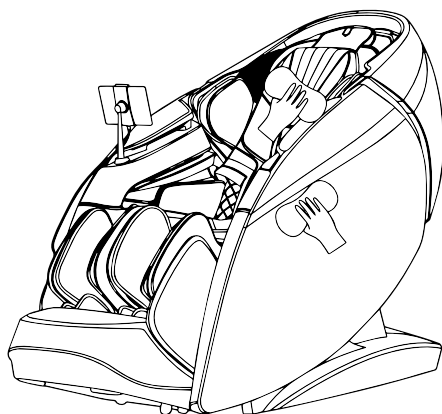
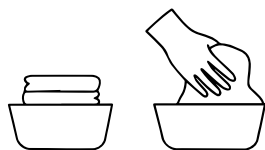

## 8.2 Усунення несправностей

<b>Проблема</b>	Коли механізм чи спинка досягають певного положення, крісло більше не змінюватиме свого положення при натисканні потрібної кнопки
<b>Рішення</b>	Дизайн виробу та ергономічні вимоги диктують обмеження при налаштуванні положення. При досягненні межі пролунає звуковий сигнал.

<b>Проблема</b>	Одна або кілька функцій не працюють після увімкнення пристрою.
<b>Рішення</b>	Після увімкнення пристрою натисканням кнопки живлення необхідно вручну вибрати автоматичну програму чи інший режим роботи. Якщо вибір не зроблено, пристрій автоматично вимкнеться через 20 хвилин. Якщо вибрано ручний режим роботи, функції, які не вибрані, можуть бути вимкнені, і режим роботи доведеться встановлювати вручну.

<b>Проблема</b>	При зміні положення пристрій видає звук, схожий на тертя об шкіру.
<b>Рішення</b>	Для виготовлення цього виробу використовується високоякісна зносостійка шкіра, яка відповідає вимогам охорони навколишнього середовища. Через особливі властивості шкіряних матеріалів виникає невеликий шум, викликаний тертям при русі у відповідній області. Це нормально. Будь ласка, зверніть увагу: якщо під час роботи виробу ви почуєте шум, схожий на розрив тканини чи шкіри, негайно припиніть роботу та зверніться до фахівця.

<b>Проблема</b>	Масажна каретка при роботі не масажує плечі чи шию
<b>Рішення</b>	Якщо ви пропустили сканування тіла перед появою повідомлення, ви повинні вручну встановити положення плечей у головному меню. Якщо цього недостатньо і голова не торкається підголовника або спина не торкається попереку, положення плечей може бути нижче фактичного положення під час сканування тіла. Сядьте в найнижче положення сидіння, відкиньте голову на підголовник і почніть із самого початку.

<b>Проблема</b>	Пристрій пошкоджено. Блок живлення або вилка незвично гарячі.
<b>Рішення</b>	Припиніть використання пристрою та від'єднайте його від джерела живлення. У разі нещасних випадків, будь ласка, зверніться до авторизованого сервісного центру.

Якщо у вас є будь-які питання або сумніви щодо даного продукту, будь ласка, зв'яжіться з авторизованим сервісним центром Casada

### Технічні характеристики

Модель: Skyliner III

Розміри: У вертикальному положенні: 85,5 x 177 x 130 см

Положення лежачи: 85,5 x 190 x 90,5 см

Вага: 186,5кг

Напруга: 220-240 В ~ 50/60 Гц

Номинальна потужність: 220 Вт

Конструкція безпеки: Клас I

Час роботи: 30 хвилин

braintronics<sup>®</sup>: 21 хвилина

Сертифікати:



# 9. Відмінності та переваги



## РОЛИКОВИЙ МАСАЖ

Поперемінно розслаблює та напружує м'язи, заспокоює і знімає напругу. Ця техніка часто застосовується при завершенні масажу для розслаблення м'язів та релаксації.



## РОЗМИНАННЯ

Шкіра і м'язи розминаються або між великим і вказівним пальцями, або обома руками. Ця техніка масажу найчастіше застосовується для зняття напруги.



## КОМПРЕСІЯ

Повітряні подушки наповнюються повітрям та здуваються, стискають та розтискають м'язи. Такий масаж знімає тяжкість з ніг, виводить зайву рідину з тіла та омолоджує.



## ВУГЛЕЦЕВО – ІНФРАЧЕРВОНИЙ ПРОГРІВ

Глибоко проникаюче вуглецево-інфрачервоне тепло розширює кровоносні судини, струм крові прискорюється, а м'язовий тонус знижується. Крім того, цей режим має вкрай сприятливий вплив на нервові клітини, які відповідальні за донесення імпульсів болю до головного мозку.



## НЕФРИТОВИЙ ПРОГРІВ

Нефрит належить до природних провідників тепла. Спеціально інтегрований в масажні головки, він забезпечує глибоке тепло і виявляє розслаблюючу дію.



## ПРОГРІВАЮЧА НАКИДКА

Унікальна накидка, що прогріває, з інноваційним графеновим нагріванням зігріває не тільки плечі, а й спину, талію і область живота. М'який графеновий прогрів швидко зігріває і розслаблює м'язи.



## РОЗМИНАННЯ ТА ПОСТУКУВАННЯ

Техніки розминання і постукування поєднуються для того, щоб одночасно зняти напругу і стимулювати кровообіг



## ПОСТУКУВАННЯ

При стуканні виробляють короткі рухи за допомогою ребра долоні або кулака. Це стимулює приплив крові до шкіри та розслабляє напружені м'язи. Якщо застосовувати техніку стукання на рівні грудей, то це сприяє розчиненню слизу в легенях.



## МАСАЖ СТОП

Масаж стоп класу люкс – швидкість руху масажних роликів можна відрегулювати.



## ZERO SPACE-ЕКОНОМІЯ ПРОСТОРУ

У положенні масажне крісло пересувається вперед і тому потрібно лише 5 см до стіни позаду. Економія простору та зручність!



## ГНУЧКА КАРЕТКА

При опусканні масажу в положення лежачи кут нахилу каретки змінюється. Це забезпечує більш комфортне відчуття в положенні лежачи, знімає напругу з хребта і посилює відчуття від масажу.



## НУЛЬОВА ГРАВИТАЦІЯ

Ви займете становище, знайоме космонавтам як відчуття невагомості.



## АВТОМАТИЧНІ ПРОГРАМИ

Спеціально розроблені автоматичні програми для всього тіла, які передбачають широкий діапазон масажних технік. Крім того, можна ввімкнути функцію прогріву за бажанням.



## ФУНКЦІЯ ПАМ'ЯТІ

За допомогою інтелектуальної функції пам'яті масажне крісло точно відтворює ваш улюблений вид масажу і починає негайно процедуру без сканування.



## МАСАЖ ЗОНИ СПИНИ

Індивідуально підлаштовується під анатомічні особливості користувача.



### НЕПРИЄМНІ ВІДЧУТТЯ В ОБЛАСТІ КОЛІН

М'яко розтягує та впливає з допомогою компресійного масажу на коліна, що знімає неприємні відчуття і дозволяє полегшити стан колін.



### РЕГУЛЬОВАНА ПІДСТАВКА ДЛЯ СТОП

Підставку для стоп можна подовжувати, тому її можна пристосувати до різних розмірів тіла.



### РЕГУЛЬОВАНА ПОДУШКА

Масажні ролики можуть бути переміщені вгору або вниз в будь-яку зону в області плечей та шиї.



### РЕГУЛЬОВАНА СПИНКА І ПІДСТАВКА ДЛЯ СТУПНІВ

Можливість регулювання спинки та підставки для ступнів робить вибір положення тіла ще зручнішим.



### BRINTRONICS™

Технологія Braintronics® синхронізує мозкові хвилі за допомогою аудіо-стимуляції. У поєднанні зі спеціально розробленою програмою масажу тіло розслабляється. Чи хочете ви розслабитися, помріяти або повчитися - все можливо.



### РЕГУЛЮВАННЯ В ОБЛАСТІ ПЛЕЧЕЙ

Масажні головки в області плечей можна переміщати вгору та вниз.



### ІНТЕНСИВНІСТЬ КОМПРЕСІЙНОГО МАСАЖУ

Регульована інтенсивність компресійного масажу.



### ЗОНА КОМПРЕСІЙНОГО МАСАЖУ

Масаж з повітряною подушкою для всього тіла – різні зони можна контролювати індивідуально



### РОЗТЯГУЮЧИЙ РОЛИКОВИЙ МАСАЖ СПИНИ

Точкова розтяжка спини роликами допомагає зняти напругу з окремих ділянок хребта та активізує організм.



### 4D МАСАЖ

Масаж 4D - це коли ролики рухаються по 3 площинах (вгору/вниз, вправо/ліворуч, вперед/назад), а так само ритм, швидкість «ходу» роликів і сила впливу змінюються з урахуванням анатомічних особливостей користувача і ступеня напруги його м'язів . 4D масаж дає ефект професійного масажу. Масаж виходить глибокий та ритмічний.



### 2 МАСАЖНІ БЛОКИ

Два масажні механізми, що працюють окремо один від одного



### ШИАЦУ

Шиацу (натискання пальцями) – це розроблена у Японії техніка дії на біоактивні точки. Масаж складається з м'яких ритмічних розтягувань і поворотів, що глибоко проникають. Метою шиацу є стимулювання окремих точок на тілі та забезпечення рухливості м'язів.



### МАСАЖ ПЛЕЧЕЙ

Цілеспрямоване розминання області плечей та шиї – ідеальне рішення при проблемах у цій частині тіла.



### РАСТЯЖКА ДЛЯ ПОПЕРЕКУ

Повітряні подушки в нижній частині спини відповідають за м'яке розтягування області тазу. Ідеально знімає напругу.



### МАСАЖ В ОДНІЙ ТОЧЦІ

Масажні ролики можна проводити масаж у конкретній точці тіла.



### ШВИДКІСТЬ

Регульована швидкість масажу.



### ШИРИНА

Відстань між масажними роликами можна регулювати (вузька, середня та широка).



### МУЗИКА

Функція музики для додаткового розслаблення та насолоди.



### BLUETOOTH

Бездротова передача даних.



### АКУПУНКТУРНІ ТОЧКИ

Масаж найважливіших акупунктурних точок (в області литок та кісточок).



### РЕФЛЕКТОРНІ ЗОНИ

Ніжний масаж рефлекторних зон відновлює м'язи ніг і гармонійно впливає на всі органи тіла.



### ВІДЧУТТЯ РУЧНОГО МАСАЖУ

При виборі цієї настройки спеціально розроблені масажні головки імітують рух рук масажиста. Вони можуть висуватися на 6,5 см з максимальним кутом в 41 градус і здатні масажувати шийні, грудні та поперекові м'язи ефектом ручного масажу.



### КИСНЕВИЙ ІОНІЗАТОР

Навоколишнє повітря очищається від забруднюючих речовин, що дозволяє дихати очищеним киснем в процесі масажу.



### USB-ЗАРЯДКА

Поки Ви насолоджуєтеся розслаблюючим масажем, вбудована розетка USB може, наприклад, зарядити Ваш смартфон.



### ШВИДКИЙ ДОСТУП

Кнопки швидкого запуску на підлокітнику забезпечують швидкий та простий доступ до найважливіших функцій.



### АВТОНОМНЕ ГОЛОСОВЕ КЕРУВАННЯ

Використовуйте голосове керування, щоб активувати вибрані функції.



### ПОДВІЙНИЙ ДАТЧИК СКАНУВАННЯ ТІЛА

Масажне крісло виконує сканування тіла, щоб розрахувати розміри користувача і основні напружені зони, щоб забезпечити оптимальний тиск протягом сеансу масажу. Технологія сканування визначає висоту плечей, довжину шиї, висоту тулуба. Ці установки можна змінити після сканування, якщо це необхідно.



### АКУСТИЧНА СИСТЕМА BLUETOOTH AMPHITEATER

Підголовник масажного крісла оснащений звуковою системою Амфітеатр з технологією Bluetooth. Система Амфітеатр зменшує навколишній шум та підвищує якість звуку. Таким чином, ви можете насолоджуватися масажем з вашим додатком для медитації Braintronics або улюбленою музикою. Рекомендуємо запустити динаміки Bluetooth із найменшою гучністю перед відтворенням музики, а потім поступово збільшувати звук до бажаного рівня.



### СЕНСОРНИЙ ПУЛЬТ ДИСТАНЦІЙНОГО УПРАВЛІННЯ НА РОСІЙСЬКІЙ МОВІ

Русифікований пульт – простий і зрозумілий у використанні. За допомогою сенсорного екрану ви можете легко підібрати бажаний масаж і відрегулювати всі інші налаштування. Переміщайтеся по меню, натискаючи кнопки, щоб вибрати потрібний режим: Шия/плечі, Низ спини, Автоматичні, Ручні, Додатково або Аеро масаж. За бажанням встановіть час масажу від 5 хвилин до 30 хвилин.



### БЕЗПРОВІДНИЙ ЗАРЯДНИЙ ПРИСТРІЙ

Функція бездротової зарядки для мобільних телефонів NFC.



### БІОСЕНСОР ВИЗНАЧЕННЯ СТАНУ ОРГАНІЗМУ

Важливі дані, такі як частота серцевих скорочень, вміст кисню в крові тощо обумовлюють вибір масажу.

# 10.1 Декларація відповідності вимогам ЄС

Відповідає директиві EMC 2014/30/EU, LVD 2014/35/EU.

## 10.2 Гарантійні умови

### Гарантійні зобов'язання

Продавець надає гарантійний термін на продукт, описаний на звороті, відповідно до вимог законодавства.

Гарантія діє з дати покупки. Дата покупки має бути підтверджена підтвердженням покупки. Дилер безкоштовно відремонтує або замінить продукцію, зареєстровану в Німеччині, де були виявлені дефекти.

Це не стосується деталей, що зношуються, такі як тканинні накладки. Обов'язковою умовою для цього є відправлення несправного пристрою з підтвердженням покупки до закінчення гарантійного терміну.

Гарантійна вимога анулюється, якщо після виявлення несправності, наприклад, в результаті зовнішнього впливу або в результаті ремонту або модифікації, які не були виконані виробником або авторизованим дилером, сталася несправність. Гарантія дилера обмежується ремонтом та/або заміною обладнання.

Заміна товару. Відповідно до цієї гарантії виробник або постачальник несе відповідальність за виконання умов, передбачених цією гарантією.

Компанія «Касада Україна»  
м. Київ, пр-т. Володимира Івасюка, 8, корпус 5

[www.casada.ua](http://www.casada.ua)

+38 050 183-83-83

+38 067 576-23-23

+38 044 209-05-21

Авторські права на зображення та тексти належать компанії «CASADA International GmbH» і не можуть використовуватися без явно вираженої її згоди.

Авторське право © 2023 CASADA International GmbH.

Усі права збережені

A1.2-SK3-RU0823

